

La transmission d'un ensemble patrimonial monumental : Pour un monde plus humain ?

ARCHITECTURE PRESTIGIEUSE

Ensemble architectural

QU'EST-CE QU'UN ENSEMBLE ?

Groupement d'entités, suffisamment **cohérent** pour être **délimitable** et remarquable par son **homogénéité**.

Ils s'identifient par :

- les matériaux,
- la dimension,
- le mouvement architectural,
- la proximité,
- le commun

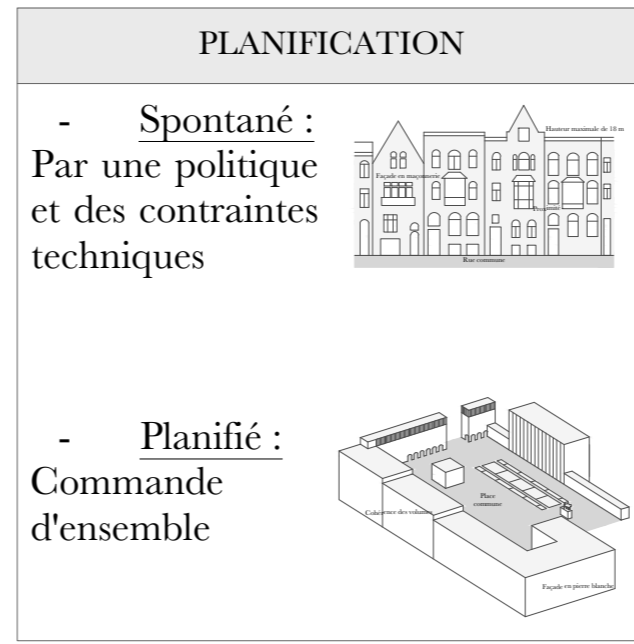
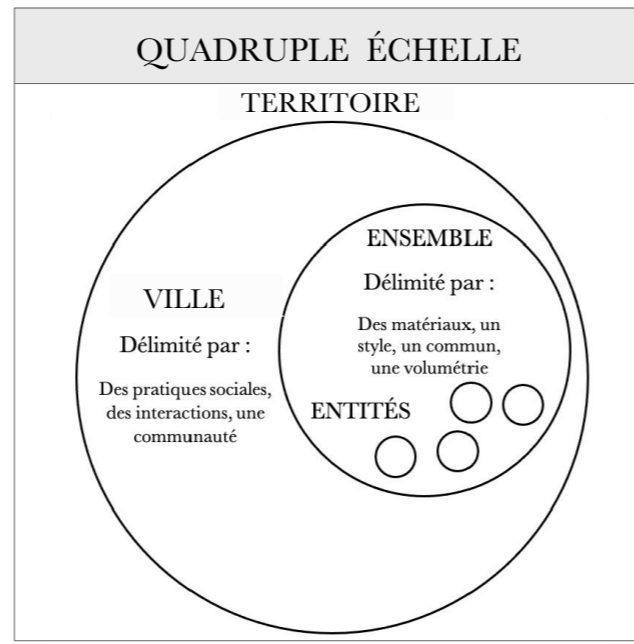
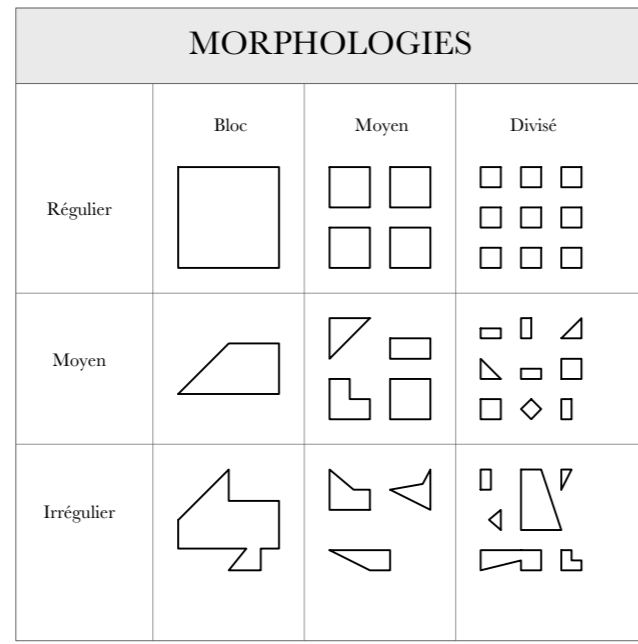

LES TRACES

	Nature	Menaces	Recommandation
Planification	Spontanée Planifiée	Incohérence	Intervention du 'tout'
Entièreté	Entier Incomplet	Illisibilité	Mise en valeur et restitution si nécessaire
Homogénéité	Aucun ajout perturbateur Ajout perturbateur	Incohérence	Intégration ou démolition

Monument

QU'EST-CE QU'UN MONUMENT ?

Il eu un double rôle : la publication d'information politique et le lieu de cérémonies publiques. Ils s'identifient par :

- les ornements (colonne, statue, flèche, façade, matériaux)
- les vues
- les dimensions
- le parvis
- la position

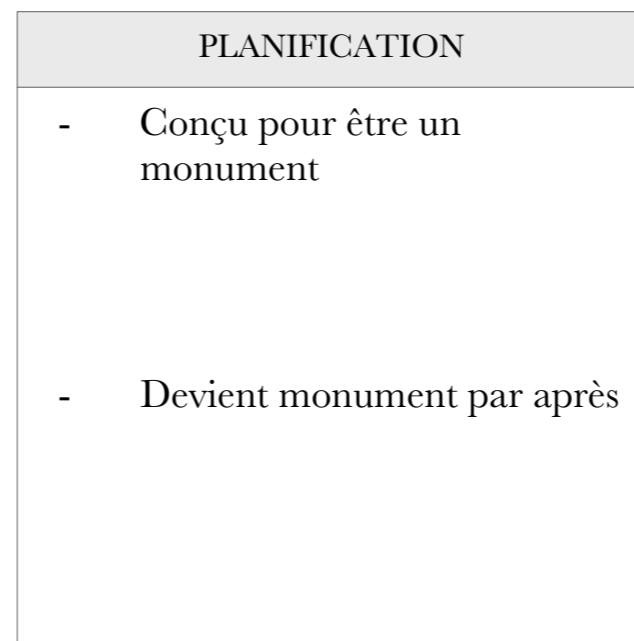
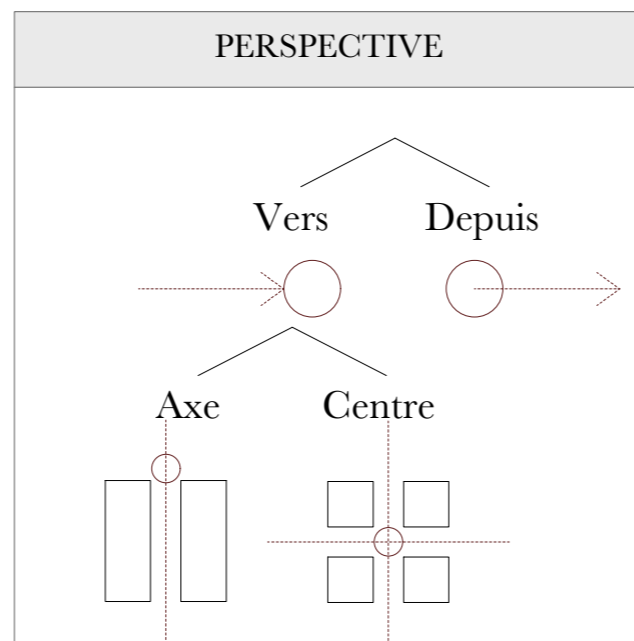
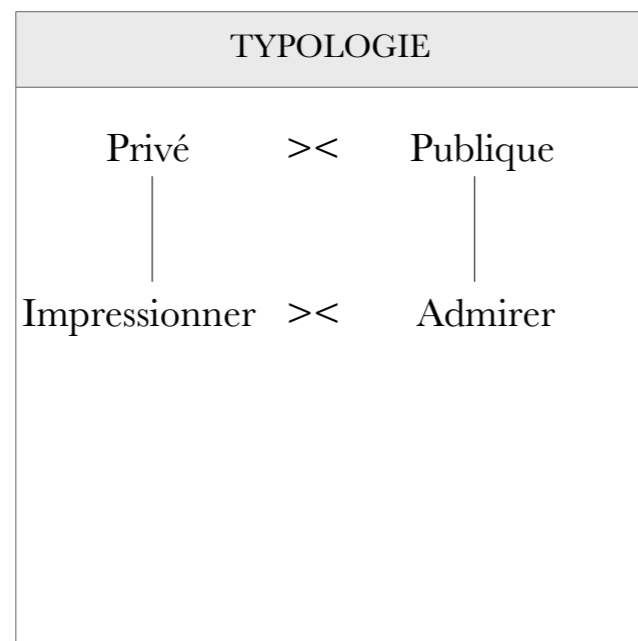

Planification	Conçu monument Reconnu plus tard	Faiblesses architecturales	Restauration
Image	Unanime Controversé	Transmission mise à l'épreuve	Se souvenir de l'esprit

EXPOSITIONS UNIVERSELLES

QU'EST-CE QU'UNE EXPOSITION UNIVERSELLE ?

Elles ont pour but d'exposer des innovations techniques. Les constructeurs vont toujours plus loin. Des prix sont distribués. Elles ont des enjeux politiques, commerciaux et culturels. De nombreux progrès sont nés lors de ces événements.

ENJEUX POLITIQUES

Nées d'une compétition entre la France et le Royaume-Unis, elles peuvent avoir différentes ambiances :

- Généralement paisible
- Rivalité : comme dans les contextes autour des guerres

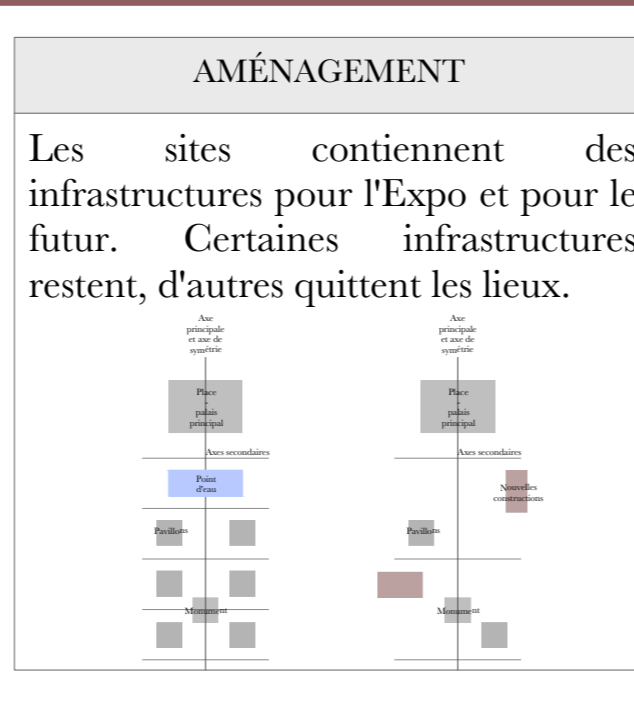

SUCCÈS

Il existe une corrélation entre la réussite de l'événement et la difficulté de transformer le site. Le site est alors livré à lui-même car tous les investissements ont été placés dans l'événement.

- Succès : difficulté à cicatriser
- Échec : pour la ville

Thématique	Industrie Technologie Environnement	Ne répond plus au contexte actuel	Humaniser Humaniser Humaniser
Résultat	Échec Succès	Cicatrisation difficile	Changer en douceur
Contexte	Paix Tensions	Esprit oublié	Se souvenir et contextualiser

DESTIN

PERMANENCE

Matière : En fonction des conditions, les traces matérielles perdurent

Mémoire : Positive ou négative, elle reste

Éphémère : Pour diverses raisons, peut devenir permanent

ÉPHÉMÉRITÉ

Matière : En fonction des conditions, les traces matérielles disparaissent.

Société : Modes de vie évoluent

Fonction : Au cours de sa vie, une architecture peut accueillir diverses fonctions

Destin	Éphémère Permanent	Permanent : faiblesse archi Disparition	Restaurer Restitution
--------	-----------------------	--	--------------------------

TRANSMISSION

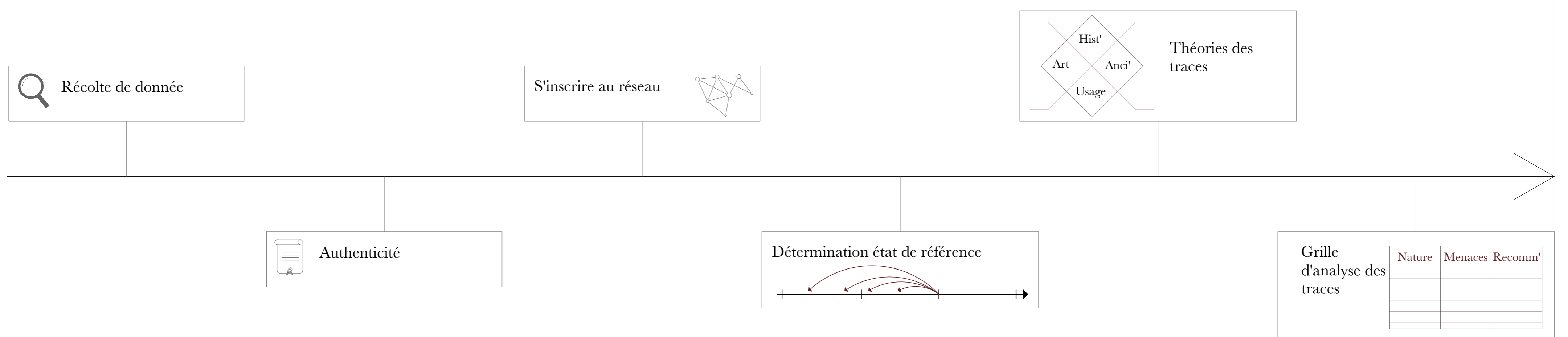

STRATÉGIE : HUMANISATION

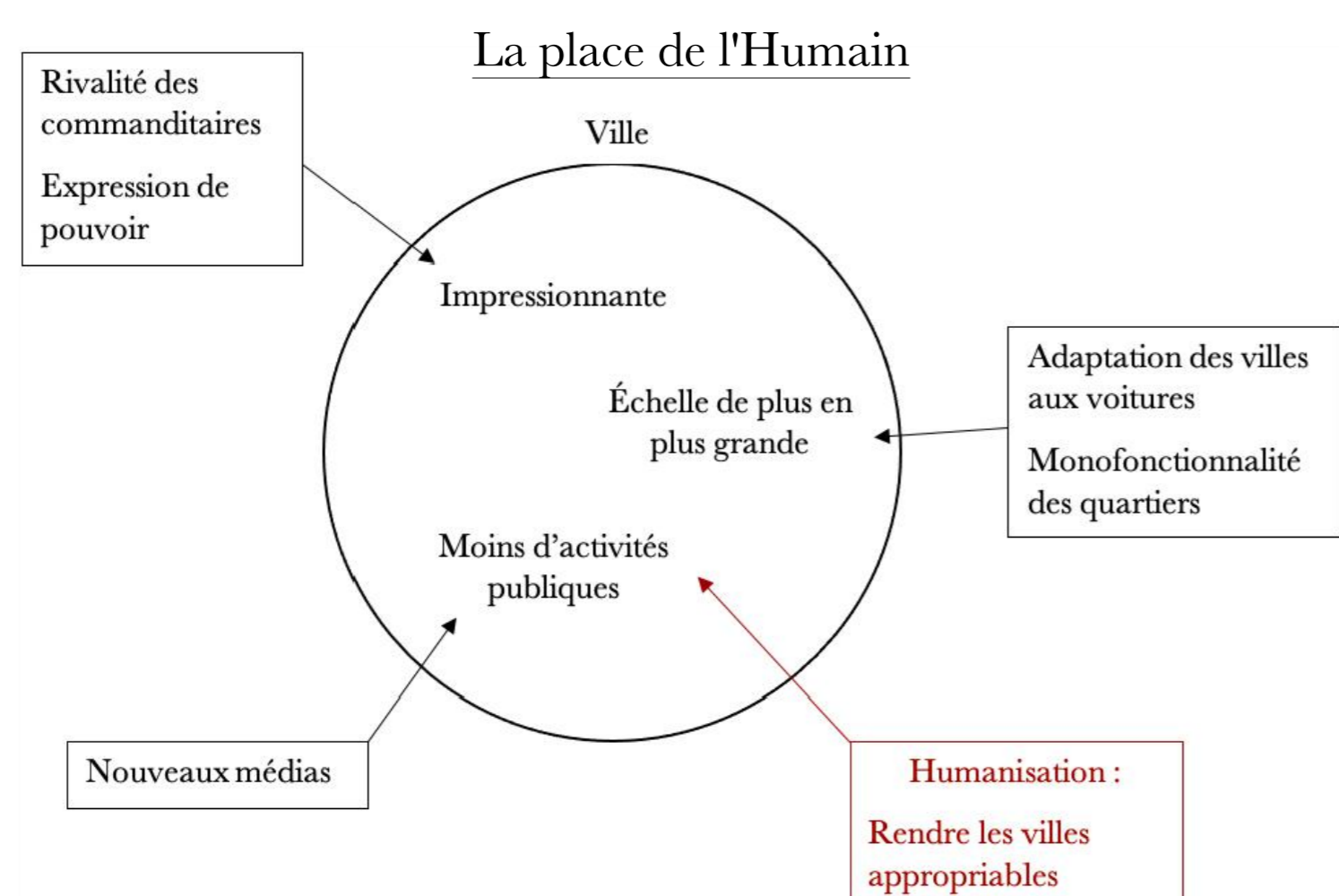

"Humaniser"

MIXITÉ FONCTIONNELLE : afin de ne pas isoler les quartiers résidentiels périphériques.

APPROPRIATION DES LIEUX PUBLICS : irrégularité, brisure de monotonie et intégration d'art, mobilier urbain.

MOBILITÉ DOUCE : zones 30, mise en avant des piétons, retrait des voitures, revêtement de sol.

INTERACTIONS HUMAINES : équipements collectifs qui diminuent les inégalités sociales.

Paysage

Menace : Inhumain
Levier : Connexions avec la ville

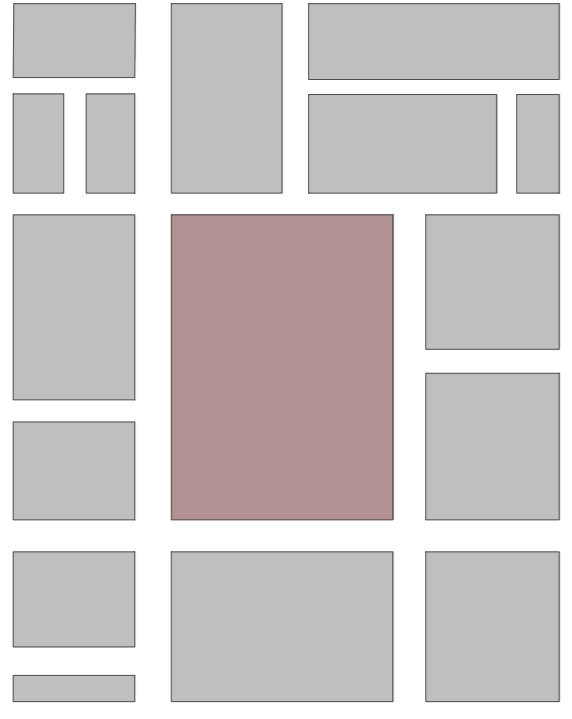

Menaces : Vaste
Levier : Grands espaces variés

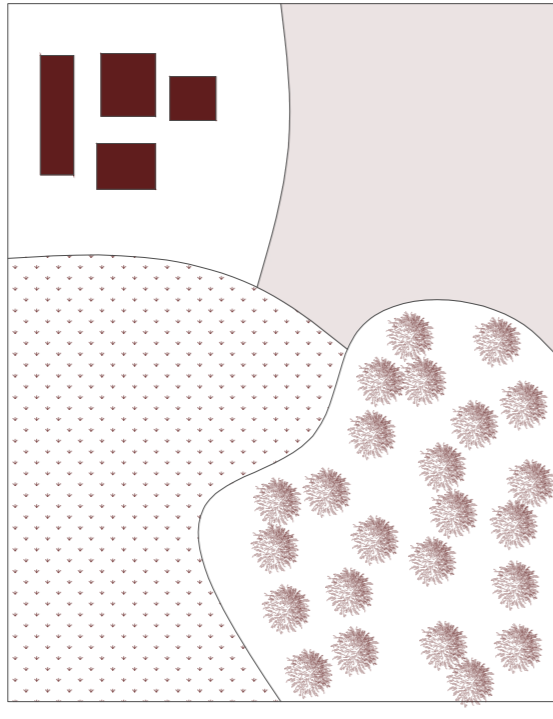

Menace : Illisibilité
Levier : Pleins-vides historiques

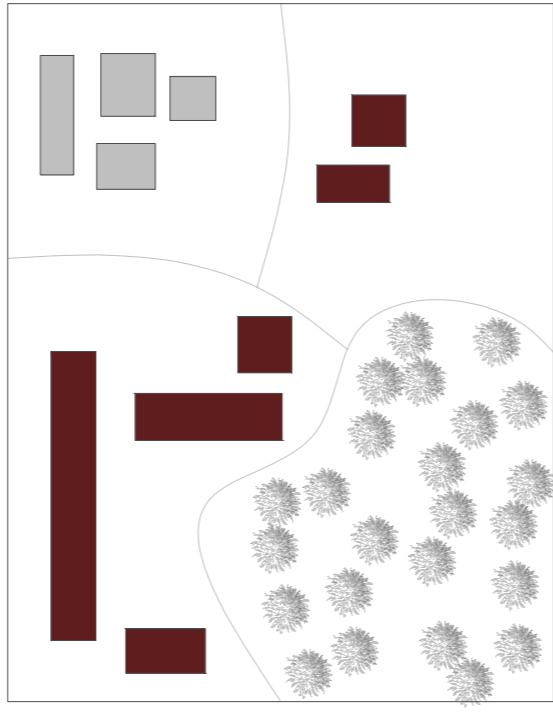

Infrastructures

Menace : Conçu pour les voitures

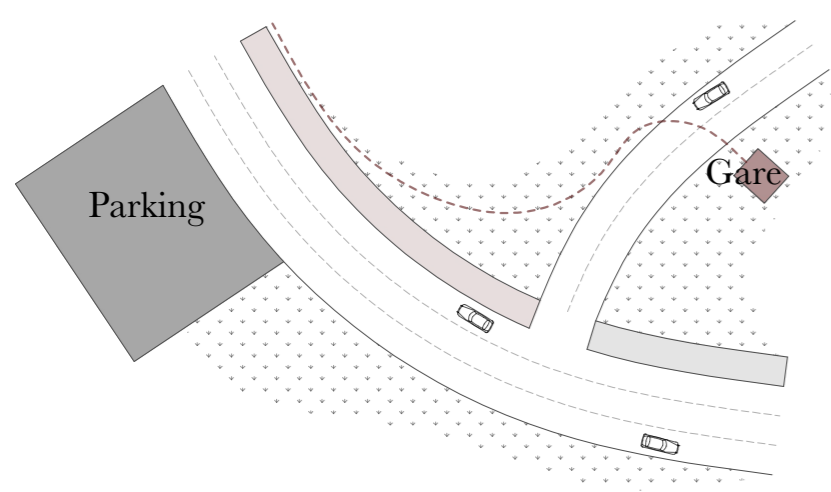

Levier : Dimensions adaptables

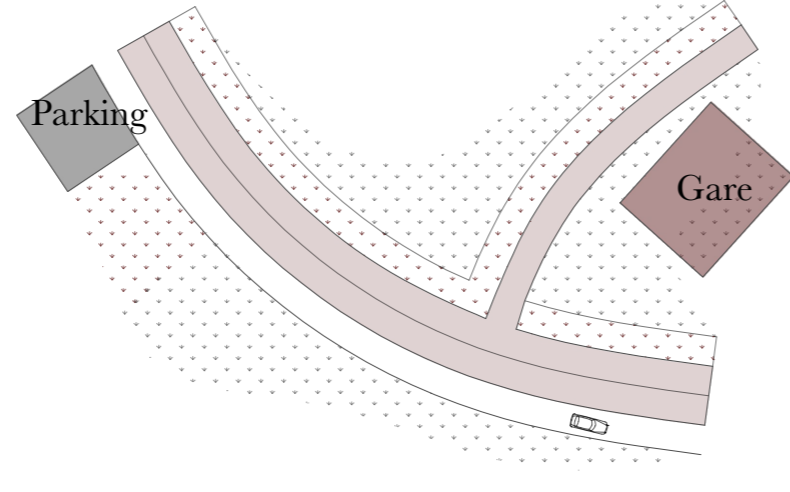

Mobilité douce
 Circulation voiture
 Végétation

Traces

Menace : Vacance
Levier : Fonctions collectives

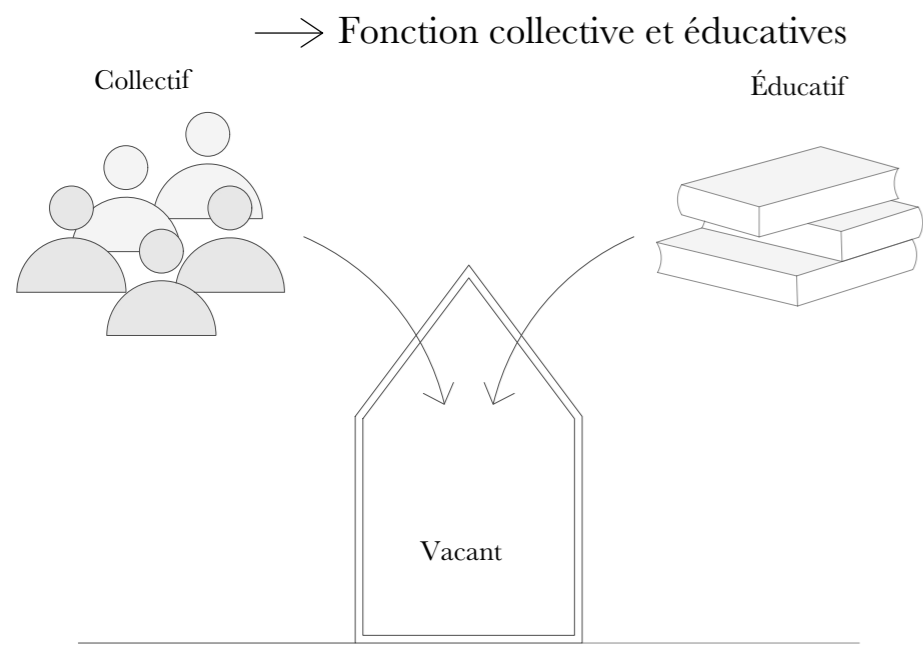

Menaces : Invisibilité
Levier : Valorisation

- Point de vue
- Parcours
- Mise en lumière
- Accessibilité
- Intégration ou démolition de l'ajout

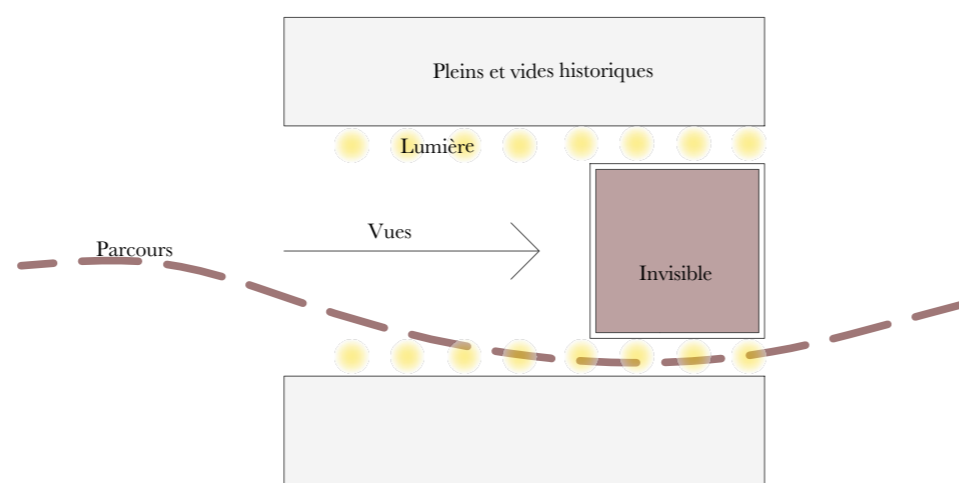

Menace : Perte de l'esprit du lieu
Levier : Se souvenir de l'esprit

- Promenade
- Valorisation par le nouveau
- Valorisation par le vide

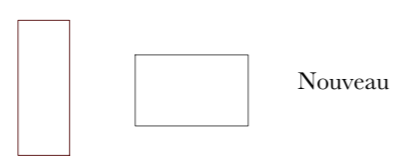
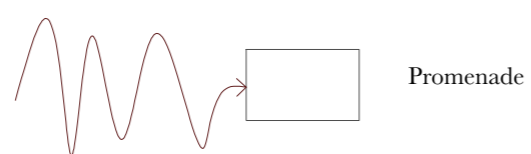

Menace : Disparition physique
Levier : Restitution si partit de façon injuste

- Modernité pour valoriser ce qu'il reste
- Restituer une technique
- Restituer le visuel

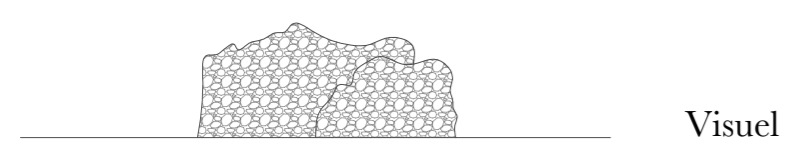
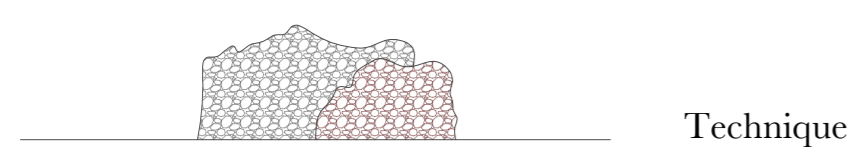
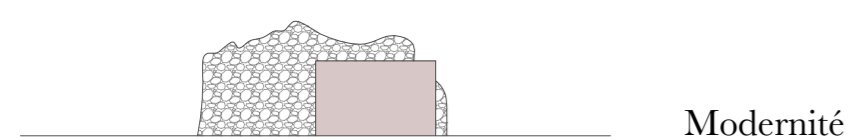

Menaces : Faiblesses architecturales
Levier : Restauration

- Remplacer
- Rénover
- Entretien

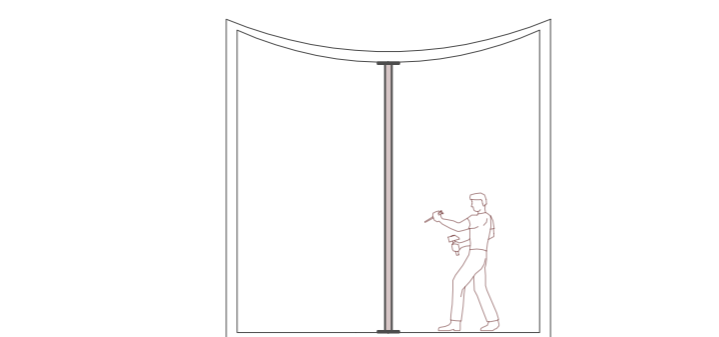

Historique : Un site marqué par deux Expositions Universelles

TERRITOIRE DU HEYSEL

Morphogénèse

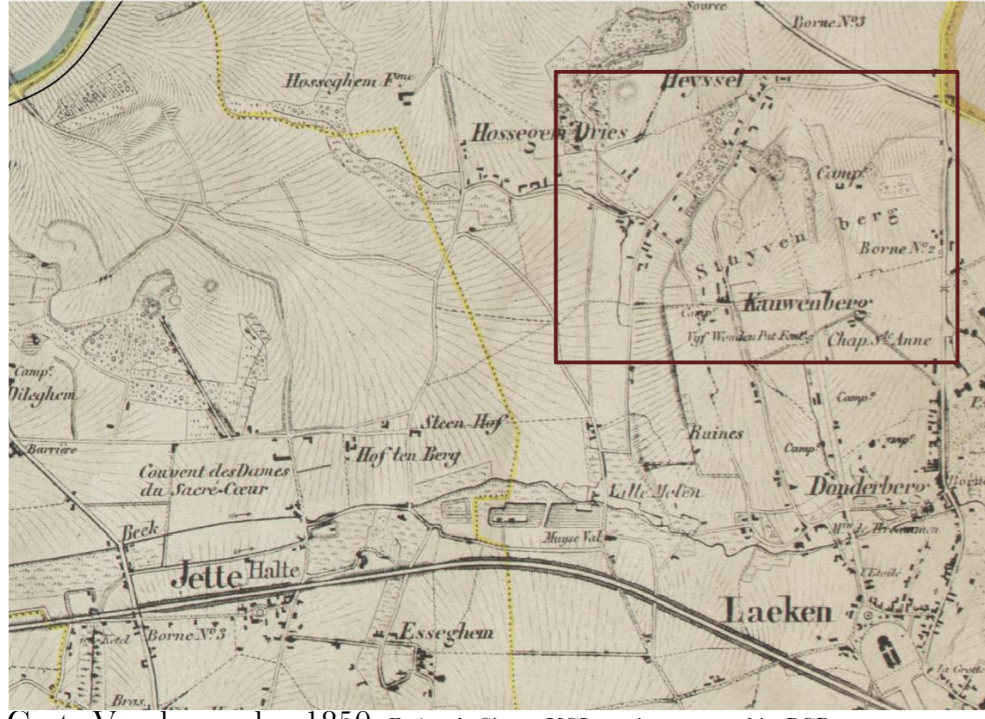

Carte Vandermeulen 1850, E. Agudo Sierra, UCLouvain cartographie, BCR



1930, https://www.bruciel.brussels

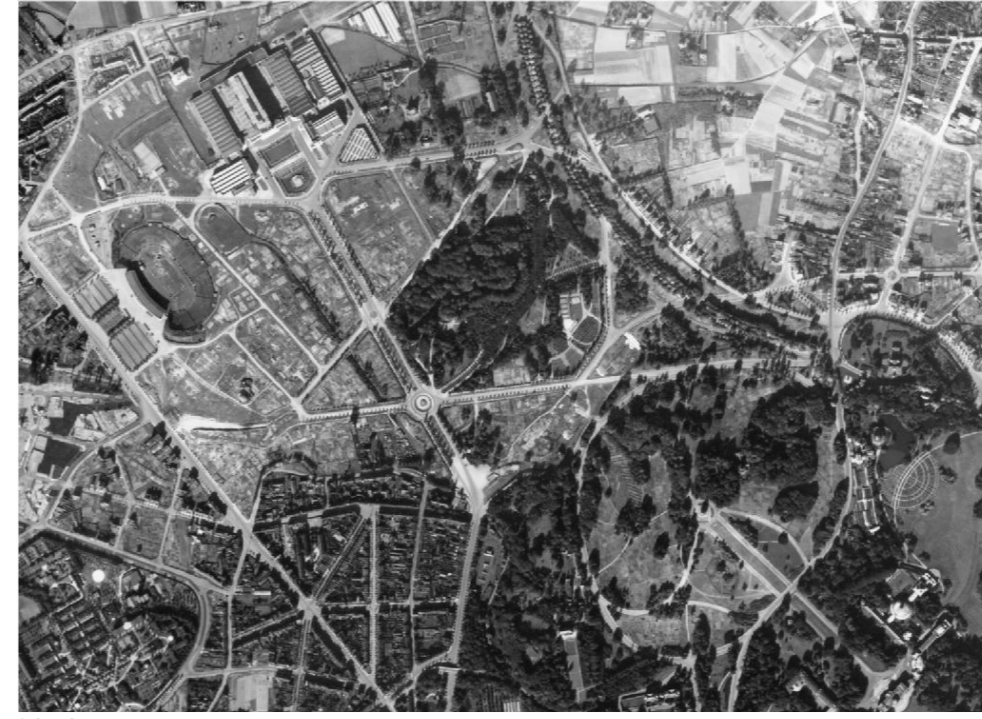

1953, https://www.bruciel.brussels



2023, https://www.bruciel.brussels

Situé entre le domaine royal et la chaussée Romaine, l'espace était composé de domaines agricoles. Ce plateau en pente a une orientation sud. À l'époque, ce plateau ne comptait que quelques fermes, toutes démolies avant 1930. L'église Saint-Servais se trouve au centre de ces terres et en 1113 est désignée comme l'église-mère, d'où sont apparues les habitations et les fermes de la région. La région gagne en importance stratégique avec le développement du centre de Bruxelles. De nombreux espaces verts ont subis une pression depuis l'indépendance de la Belgique en 1830.

Léopold II eu l'idée d'urbaniser le quartier du Heysel, il a donc rassemblé, acheté et exproprié de nombreux terrains pour obtenir un domaine de 200 ha.

Les expositions sont l'occasion d'étendre les villes vers des zones inhabitées. Le plateau du Heysel est choisi pour les Expositions de 1935 et 1958.

Le stade fut la première construction de la zone, en 1930.

Le plan en Y : construction de 125 ha par l'architecte J. Van Neck :

- Réseau routier sur le plateau
- Parc forestier d'Ossegem (17 ha)
- Un réseau de circulation comprenant le tram
- Installation de l'eau et de l'électricité
- Projet de logement abandonné suite à la seconde guerre

Depuis 1936, les Palais continuent à accueillir divers salons, foires, ... Constitué de 12 Palais de 12 5000 m², Bruparck : Kinépolis, (Océade), Mini-Europe, (The Village) et de 110 ha de parking, l'ensemble est le plus grand lieu d'exposition en Belgique. La mobilité s'est développée : arrivée du métro. Le site a une fonction commerciale surtout depuis l'arrivée du Trade Mart, du Buro Design Center, du Fashion Gardens et d'un hotel.

IMPACT DES EXPOSITIONS SUR LE SITE

Ligne du temps : Contexte du Plateau du Heysel :

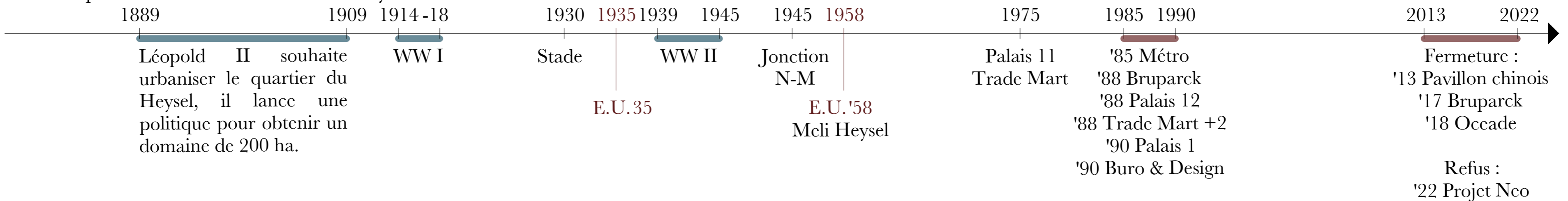

Expo 35 : "Transport et colonisation"

- 1) Les 5 palais (2, 4, 6, 10)
- 2) Le stade du Centenaire
- 3) Parc d'Ossegem
- 4) Le planétarium (Alberteum)

Expo 58 : "Bilan d'un monde pour un monde plus humain"

- | | |
|----------------------------|----------------------------------|
| A) Passerelle 'Overpass' | F) Ancien théâtre américain |
| B) Révision des Palais | G) Ancien Logexpo |
| C) Ancienne nurserie | H) Ancien escalier du piétonnier |
| D) Ancien comptoir tuilier | I) Fontaine lumineuse |
| E) Atomium | J) Début de la grande passerelle |

Plan actuel du site :

- | | |
|--------------------------------|----------------------------|
| I) Nouveaux palais : 1, 11, 12 | VI) Accueil sous l'Atomium |
| II) Buro & design | VII) Bâtiments sportifs |
| III) Trade mart | VIII) Station métro |
| IV) Bruparck (Mini-Europe) | IX) École |
| V) Tribune du stade | |

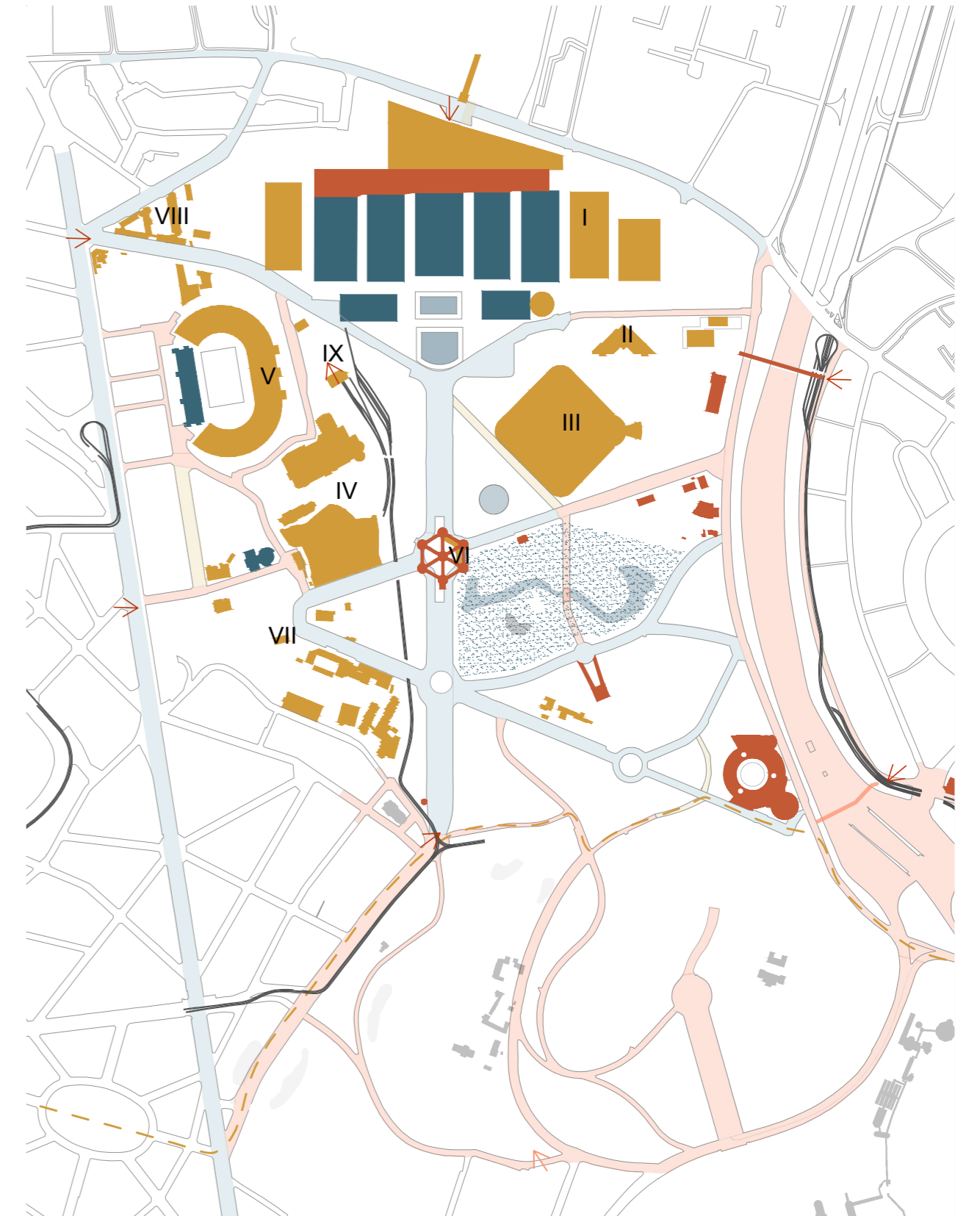
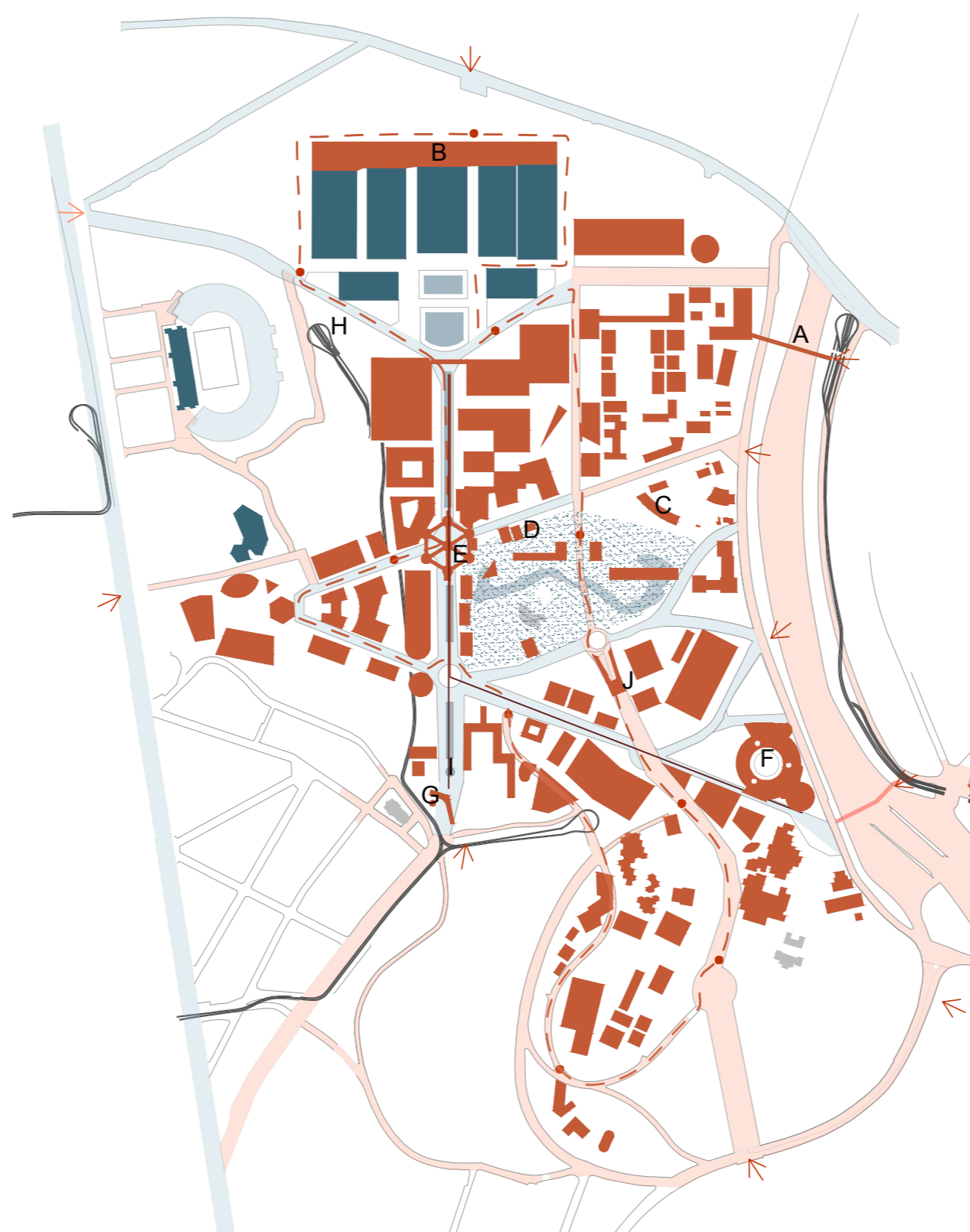

VESTIGES

Outre les vestiges de '58 restants sur le site du Heysel, d'autres ont été déplacés, notamment en Belgique :

- "The Whirling Ear", Pavillon des USA - Mont des Arts (1)
- Pavillon Industries Alimentaires - Namur
- "The Americans", Pavillon des USA - Beaux-Art (2)
- Pavillon de Yougoslavie - Wevelgem (3)
- Pavillon des Industries du bois - Deurne (4)
- Chapelle - Kraainem (5)
- Pavillon des chocolats Cote d'Or - Willebroek (6)
- Bloc sphérique du pavillon de l'Autriche - Anvers (7)
- "Lion Hurlant" - Parc Malou (8)
- "Taureau" de V. Bakic - Middelheim (9)
- Station centrale du téléphérique - Zonhoven (10)
- "Motel Expo" - Wilrijk
- Pavillon IBM - Londerzeel
- Pavillon des Édifices et Habitations - Vilvoorde (11)
- Pavillon de la Finlande - Liège
- Palais Congo belge - Anderlecht (12)
- "Cheval Bayard" - Namur (13)
- Pavillon de l'Urbanisme - Courtrai
- Pavillon de la Norvège - Limal
- Sculpture de J. Heylen - Zwartberg
- Safir Café - Aalst
- Pavillon des Chocolats Victoria - Grand Bigard
- Pavillon de la section de l'Agriculture Belge - Uccles
- Pavillon des chocolats Jacques (14)

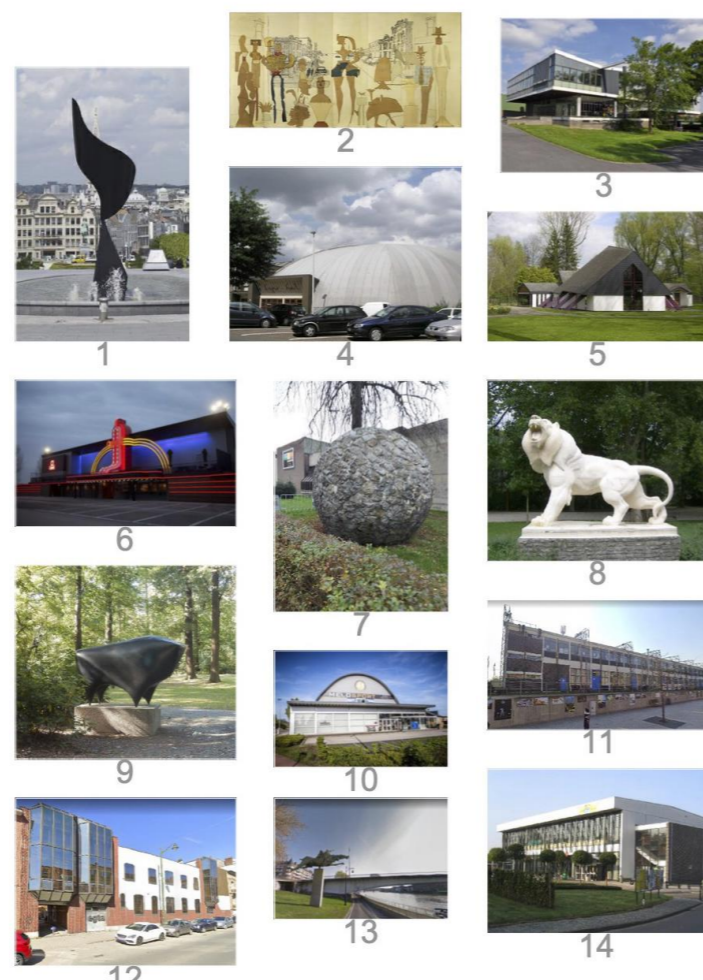

https://www.worldfair.info/forum/viewtopic.php?i=1933-liste-des-vestiges
R. Nevi, Expo Relics : Overblijfselen van de Wereldtentoonstelling 1958, 2015
https://www.7sur7.be/home/a-part-l-atomium-commaisez-vous-les-reliques-de-l-expo-58-a85ca811/

ACTUALITÉ

Le déclin :

L'abandon du quartier résidentiel au profit des Expositions, aux sports et aux loisirs, alterné avec des zones de stationnement très étendues montrent aujourd'hui ses limites. La fermeture de différents équipements ces dernières années marque un arrêt important des flux touristiques, le plateau perd son attractivité surtout durant l'hiver.

Caractéristiques du site :

Grandes étendues minérales, peu d'occupation, façades arrières peu attrayantes, végétation en arrière plan, grandes distances à parcourir à pied.

Sites classés :

- 1) Parc d'Ossegem : Sablonneux et accidenté le parc bucolique abrite des espèces diverses.
- 2) Kattenberg : Zone boisée issue d'une ancienne carrière d'argile, utilisée par l'abbaye d'Afligem au XIIe siècle.
- 3) Jardin colonial : Il contient des plantes exotiques ramenées du Congo.
- 4) La Tour japonaise et le Pavillon chinois : En 1900, Léopold II est séduit par l'attraction du "tour du monde" à l'exposition universelle de Paris, il contacte alors les architectes.

Articulation : *Un site sous-occupé et inhumain*

ARCHITECTURE PRESTIGIEUSE

Ensemble architectural

DÉLIMITATION

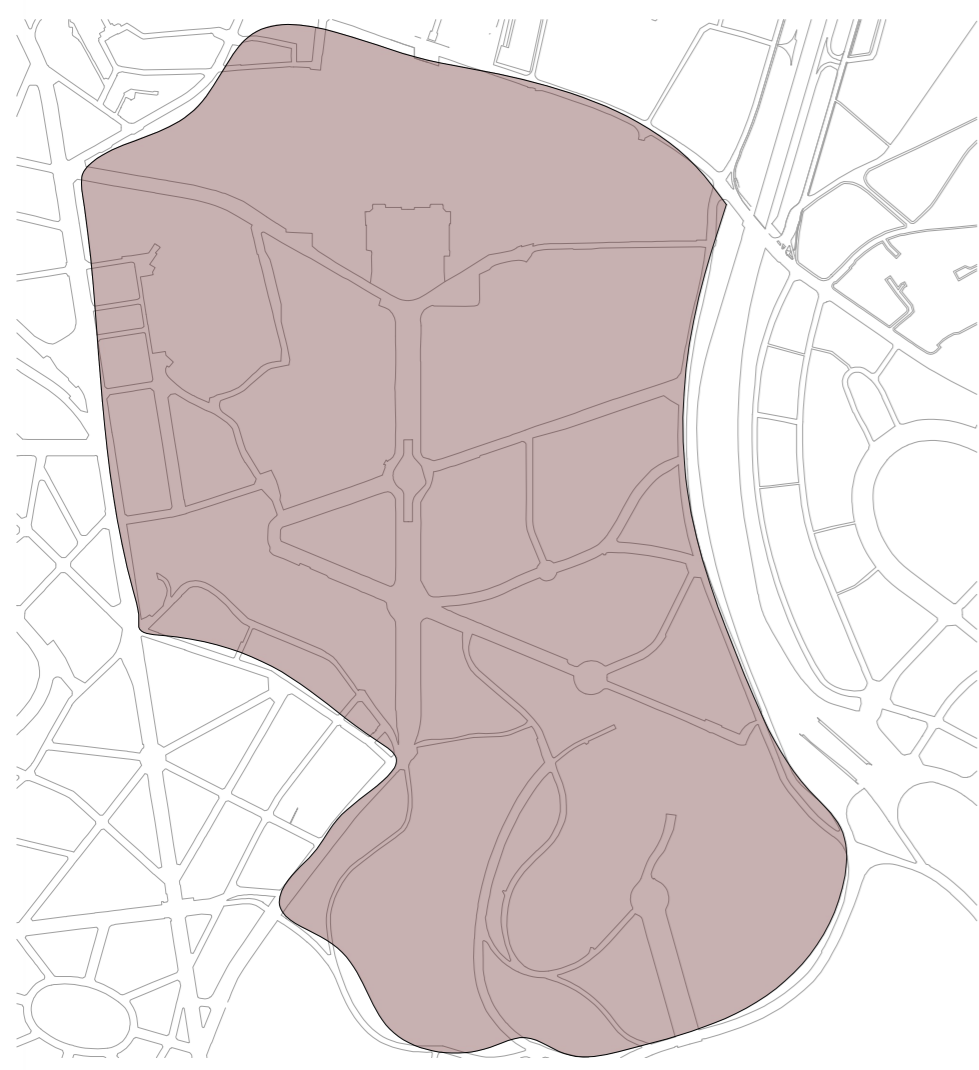

- Matériaux :
 - béton
 - verre
 - maçonnerie
- Style :
 - monumentalist
 - style 58
 - style international
- Époque :
 - 1935
 - 1958
 - après
- Espace commun :
 - Boulevard du centenaire
 - parc d'Osseghem
 - Atomium

MORPHOLOGIE

Irrégulier - Divisé



PLUSIEURS ÉCHELLES

Intégration au territoire par la promenade verte



PLANIFICATION

Spontané Planifié

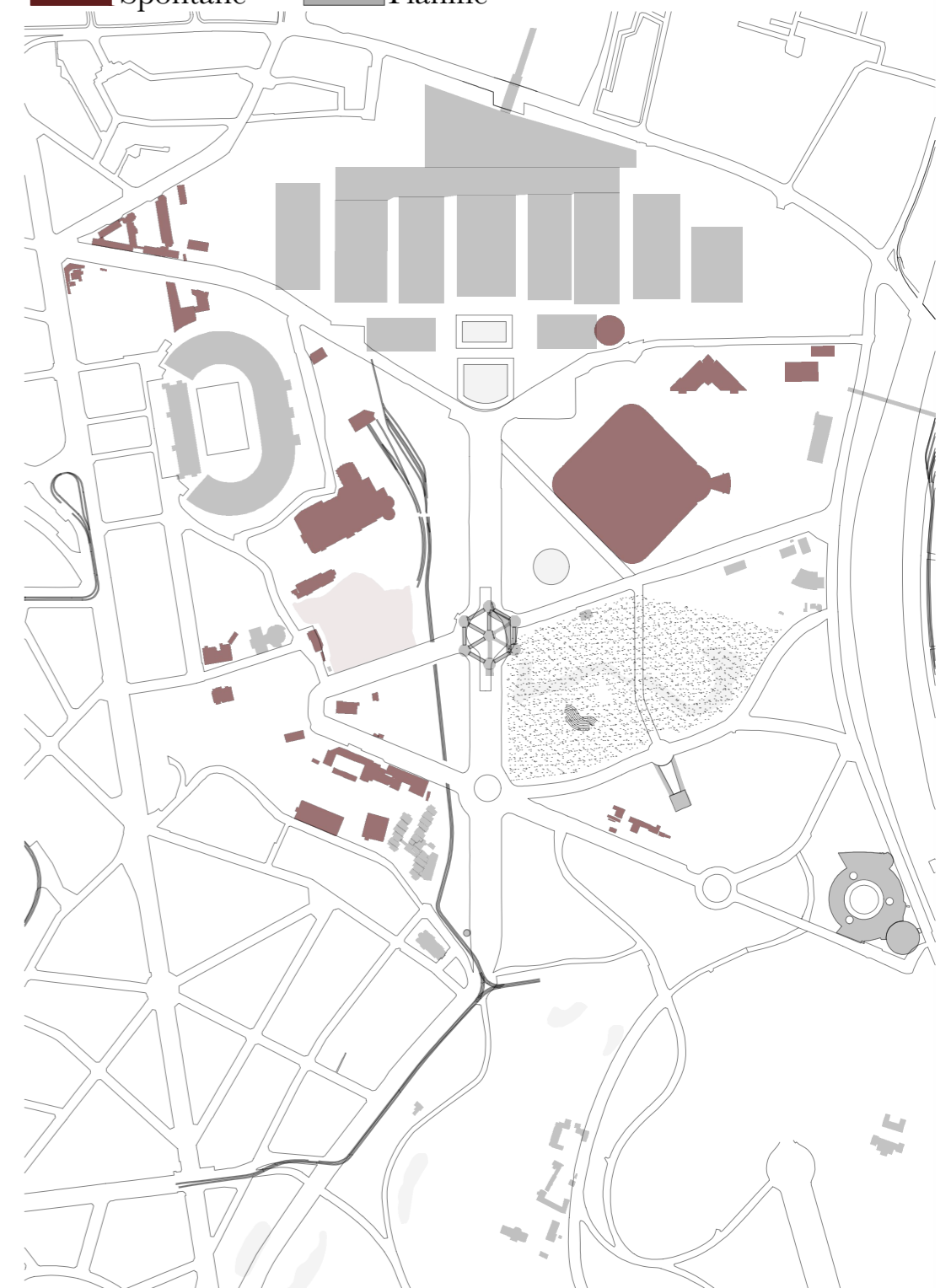

Monument

MONUMENTAL

Colonnes
Statues
Façades
Matériaux

TYPOLOGIE

Public - pour être admiré

PLANIFICATION

Conçu pour être monumental



PERSPECTIVE

Axiale et centrale

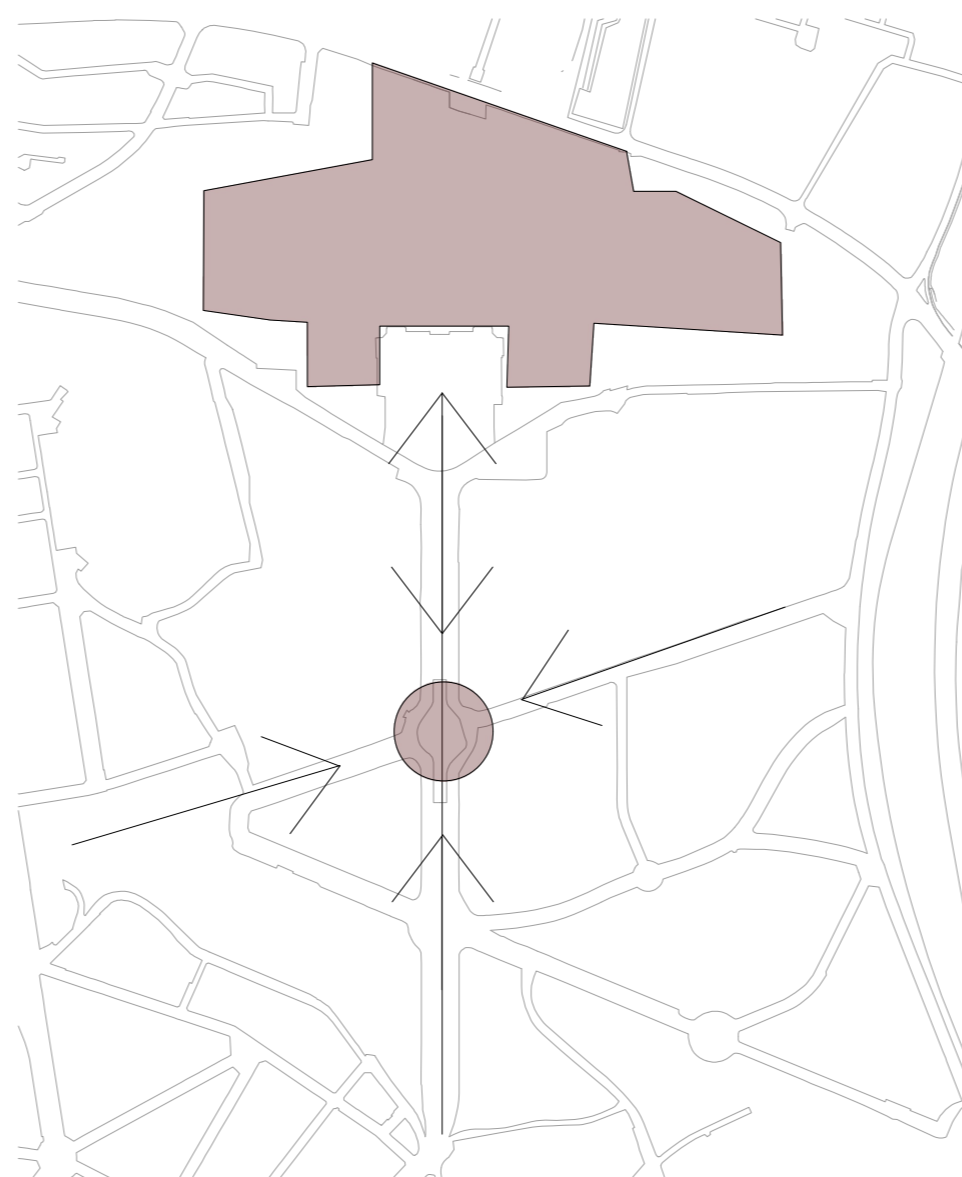

PERSPECTIVE

Panorama

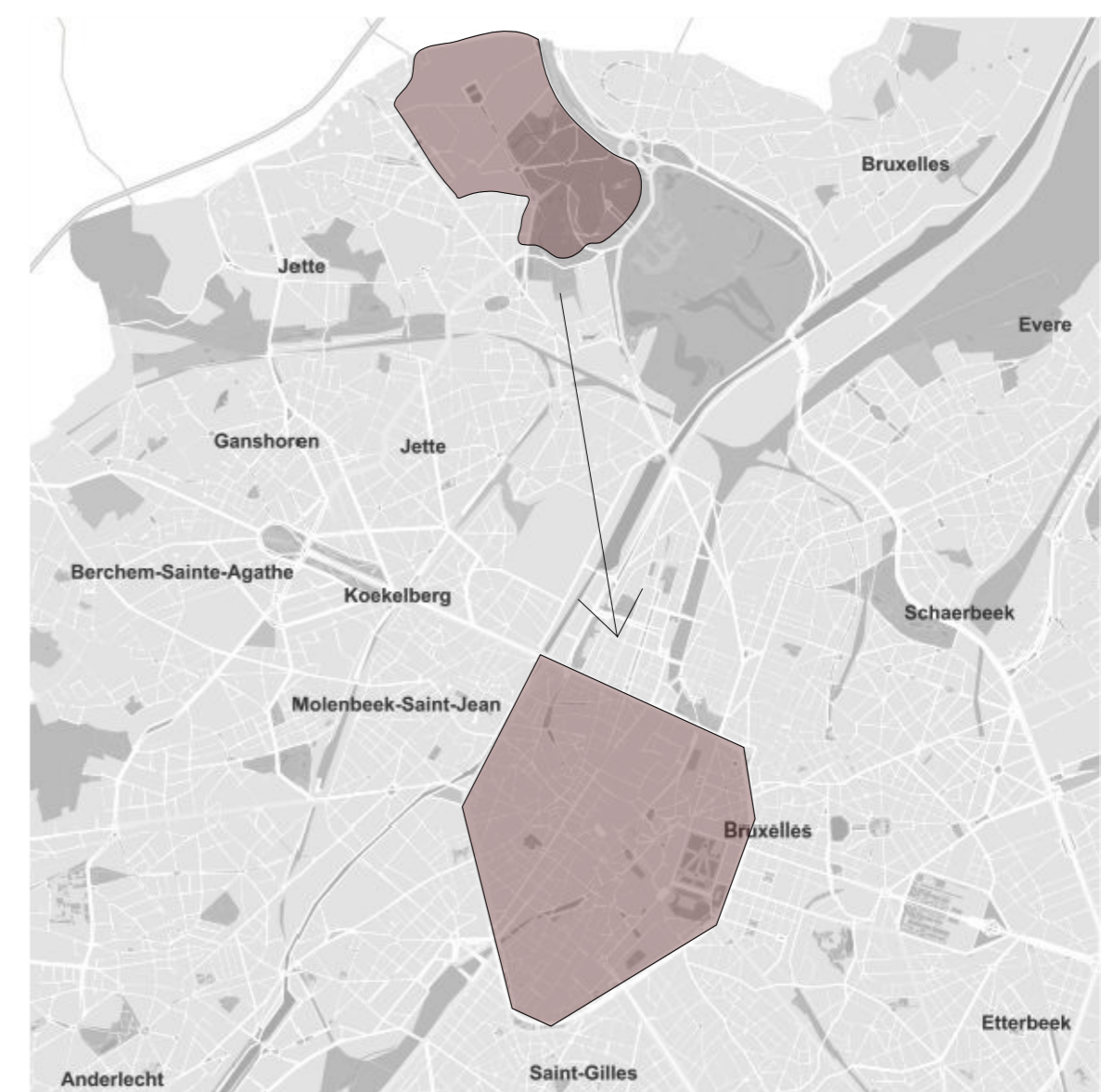

PLACE DE L'HUMAIN

VITRINE SOCIALE

Le pays hôte expose les fiertés de son pays en terme de technologie, de culture, de commerce, etc...

Il existe une rivalité, notamment entre les USA et l'URSS, en contexte de guerre froide.

ARCHITECTURE, SUPPORT DE CÉRÉMONIE

En 1945 et en 1958, l'architecture était encore support de cérémonie, aujourd'hui elle s'en éloigne et tente de devenir plus démocratique.

SITE FIGÉ

Suite à son grand succès, le site du Heysel est figé depuis l'Expo 58. Il a du mal à cicatiser, il reste principalement vacant.

ESPACES PUBLICS

Conçu lors de l'expansion de la voiture, les aménagements comprennent une quantité de parking et de voie de circulation.



DESTIN : une Exposition éphémère qui devient permanente

- 1) Atomium
- 2) Logexpo
- 3) Pavillon Tullier
- 4) Socle pavillon des USA
- 5) Belvédère de la passerelle
- 6) Lieu de stockage événementiel

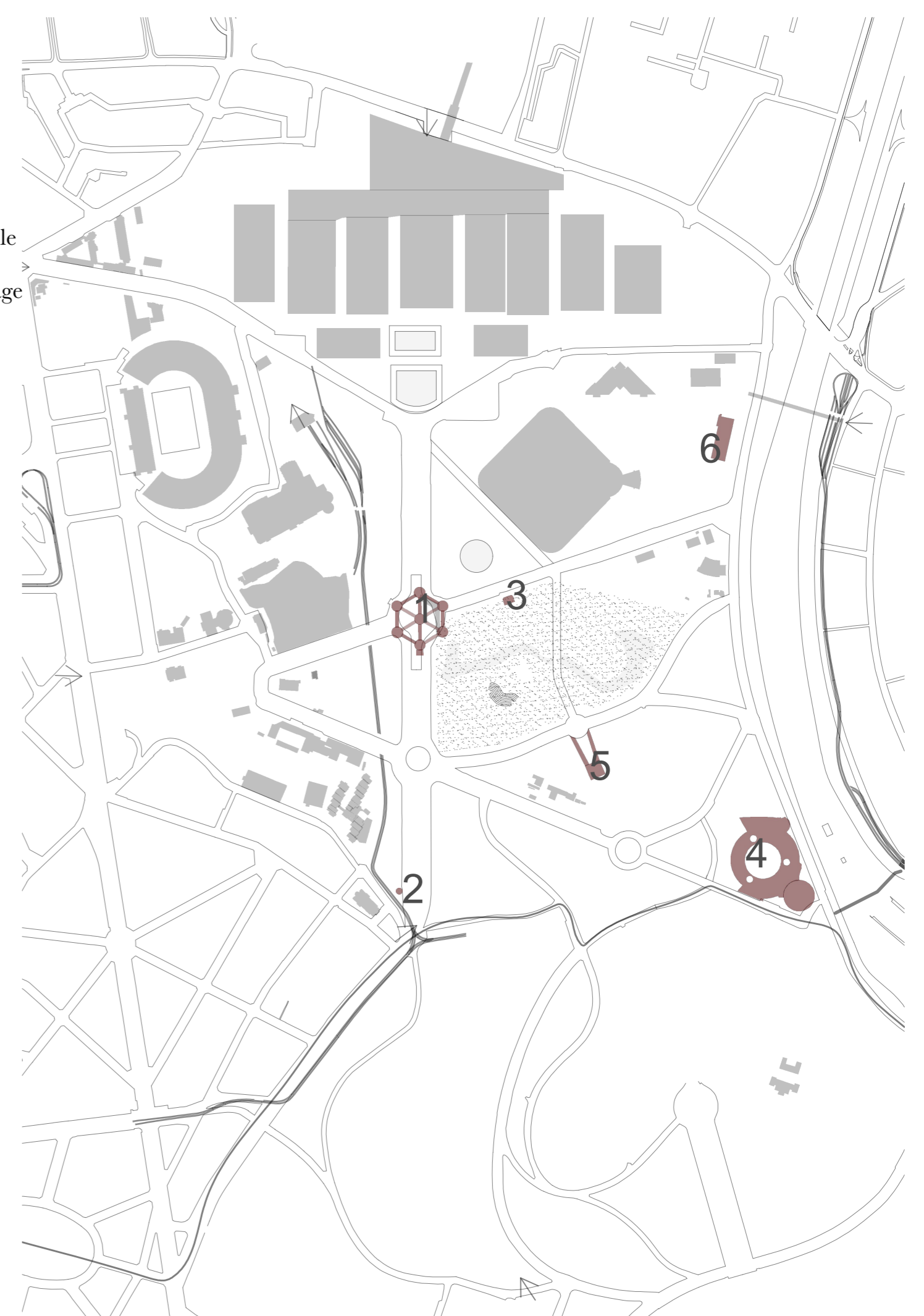

Démarche : *Un état de référence éphémère ?*

Ici, l'état de référence est déterminé par la mémoire collective,
Grâce à la restitution, la valorisation, la commémoration et l'affectation,
Le site du Heysel retrouvera la cohérence, la lisibilité et l'humanité.

MENACES

1) VACANCE

2) INVISIBILITÉ

- Valorisation
- Intégration
- Potentiel de démolition

3) DISPARITION PHYSIQUE

- Restitution pour valoriser l'ancien
- Restitution d'une technique historique

4) COMMÉMORATION

AFFECTATION & VALORISATION des vestiges

	Entité	Synthèse
Expo 55	3 Le Stade Roi Baudoin 30 000 m ²	●
	4 Les palais d'Exposition 180 000 m ²	●
	5 Planétarium	●
	6 Atomium et accueil	●
	7 Théâtre américain 15000 m ²	● ●
Expo 58	8 Salon 58	●
	9 Logexpo	● ●
	10 Centre pédagogique Astrid	● ●
	23 Rock the city	● ●
	11 Trade Mart	● ●
	12 Buro & Design	● ●
	13 Brupark - Mini-Europe	○
	14 Brupark - Mini-Europe	○
	15 Primrose : club de tennis et de hockey	● ●
	16 Bâtiment sportif	○
	17 Association de football	● ●
	18 Comité olympique	○
	19 Commissariat	○
	20 Station de métro	○
	21 Brigade canine	○
	22 Entrepôt	○

AFFECTATION : Parc des Sciences

"Bilan d'un monde pour un monde plus humain" :

Sciences et technologies

L'optimisme

La croissance

La croyance en la science

Humain

Bonheur basé sur le confort

Paix

Enthousiasme

Visiteurs



Expo,
Spectacle,
Patrimoine
Ballade

COLLECTIF :

Bureaux
Logements
Administratif
Bibliothèque

Auditoires
Transport
Horeca
Atelier
Parc

Logements
Administratif
Bibliothèque

Chercheurs



Étudiants



RESTITUTION des pleins et des vides

2023

Superposition

Zones souvent bâties

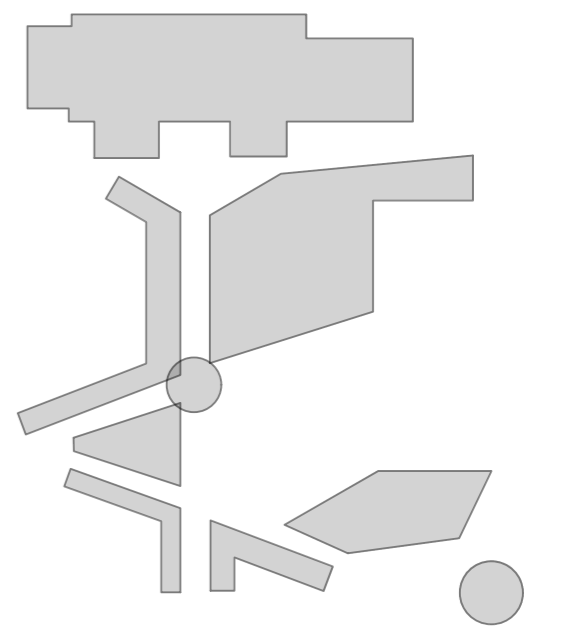

RESTITUTION des vestiges

La grande passerelle en Béton

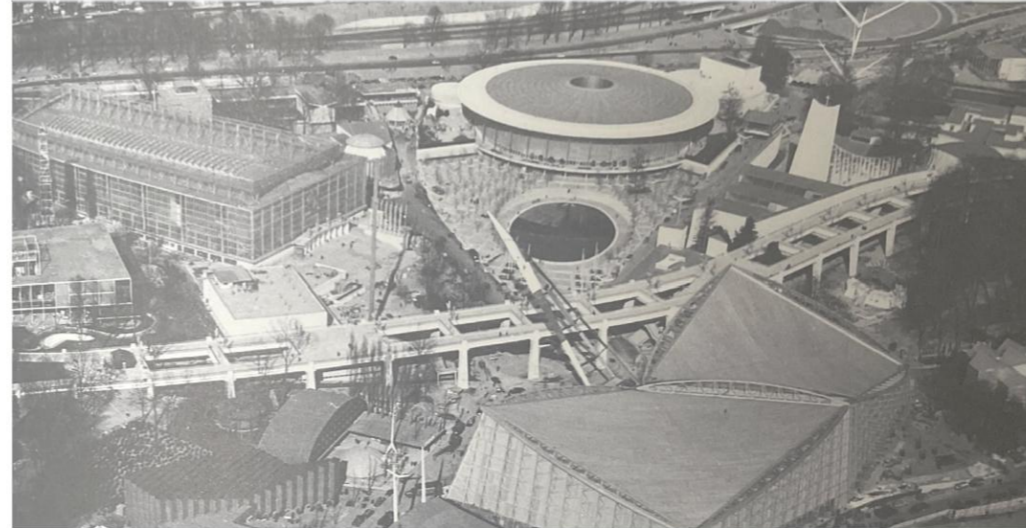

Le pavillon Philips

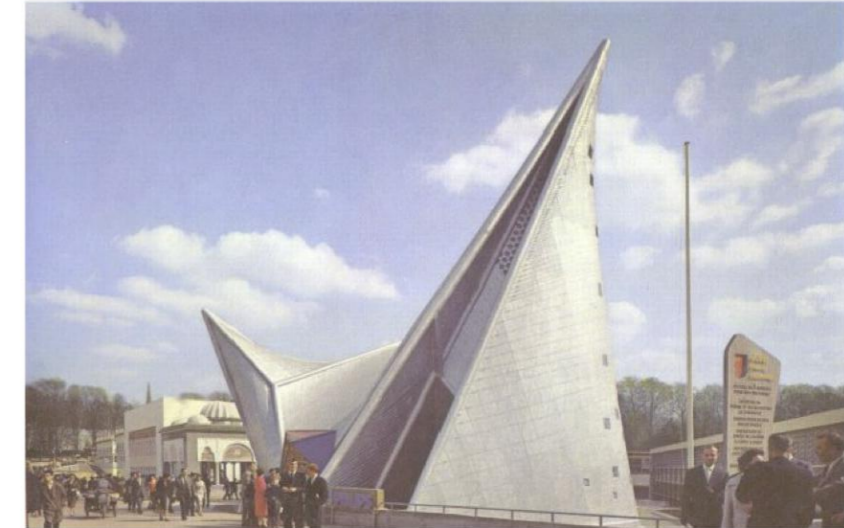

Le téléphérique

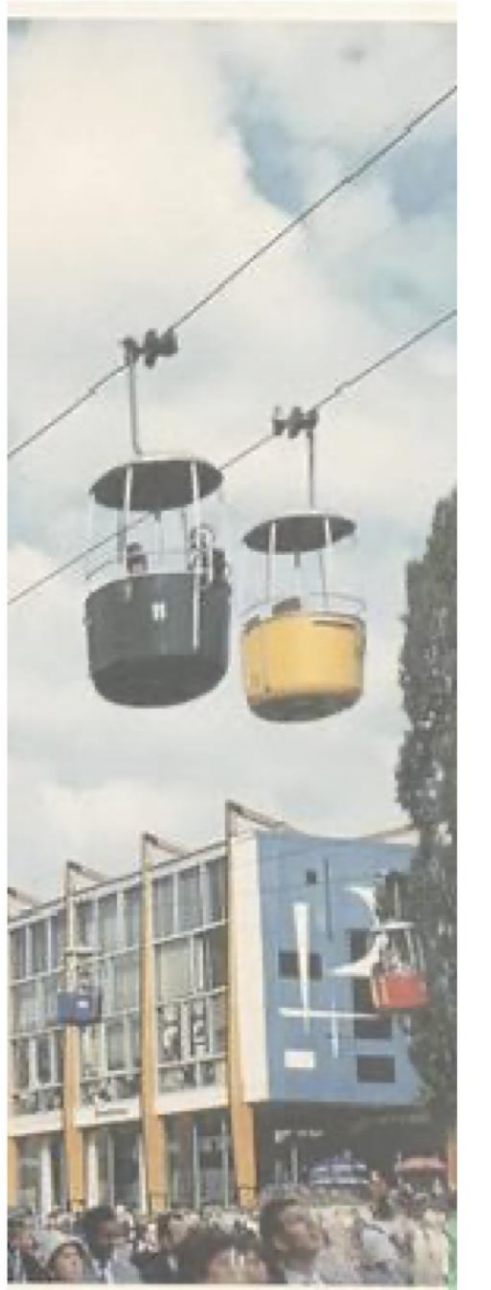

La flèche du Génie Civil

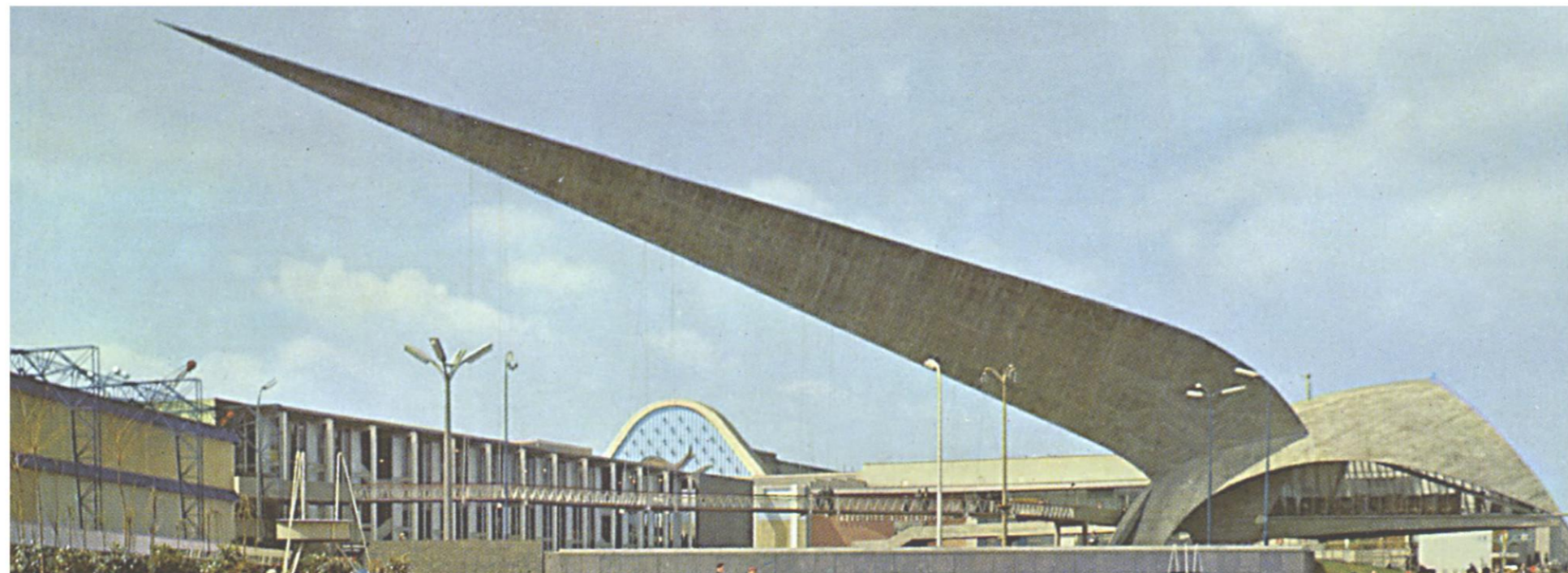

COMMÉMORATION de l'esprit du lieu

Création d'une promenade sur les traces des pavillons de l'URSS et des USA,
accompagnée d'informations sur la Guerre Froide

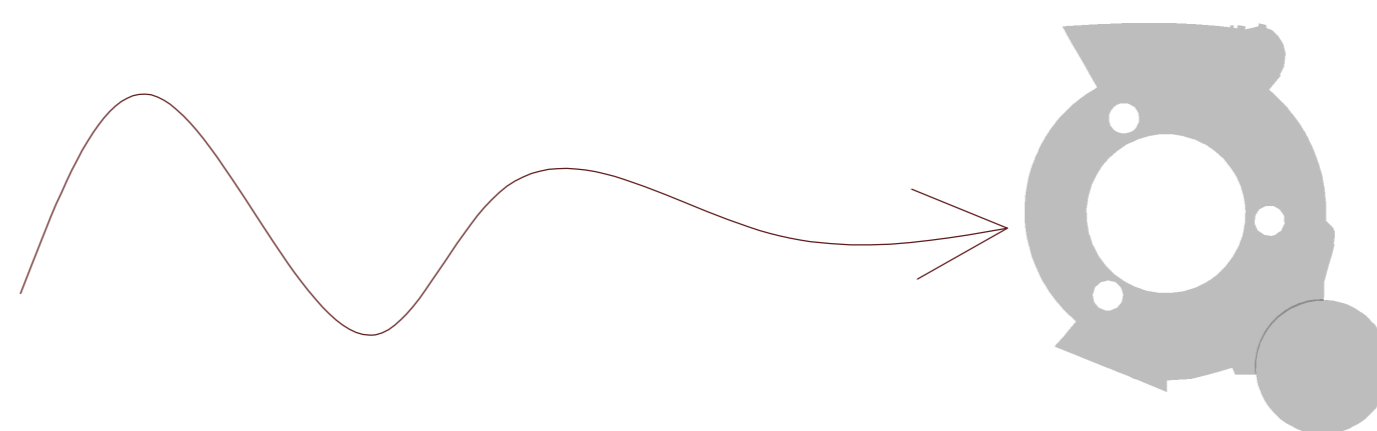

HUMANISATION

VALORISATION

COMMÉMORATION

RESTITUTION

AFFECTATION

LIAISON en transport en commun

VALORISATION des points de vues

COMMÉMORATION de l'esprit du lieu

RESTITUTION des pleins et des vides historiques

AFFECTATION du patrimoine vacant

LIAISON avec la ville

VALORISATION du patrimoine des Expo

RESTITUTION du patrimoine marquant

AFFECTATION pour les étudiants et chercheurs dans le domaine scientifique

LIAISON en mobilité douce

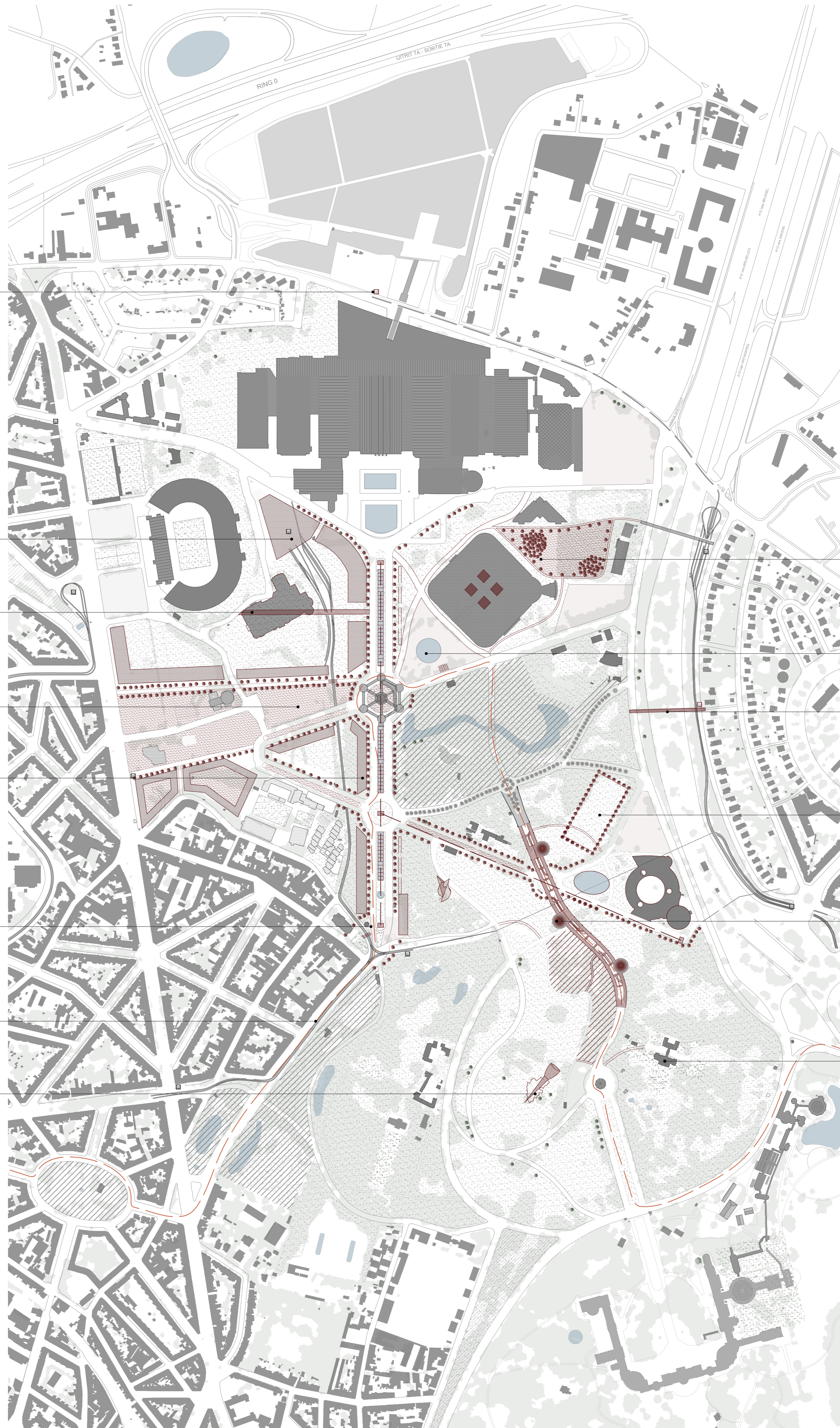

AJOUT d'un nouvel arrêt de tram au Nord des Palais.

AJOUT d'un nouveau hall de gare, accueillant les visiteurs

LIAISON à l'aide d'une passerelle historique reliant la zone du stade à au boulevard du centenaire

VALORISATION de l'Atomium depuis l'avenue Houba de Strooper

RESTITUTION des pleins et des vides historiques du Boulevard du centenaire.

RESTITUTION des miroirs d'eau à débordement, au centre du Boulevard

VALORISATION de la place Saint-Lambert, du pavillon LogExpo et insertion d'Horeca

LIAISON cyclable et pédestre, avec la promenade verte bruxelloise

RESTITUTION de la Flèche du Génie Civil de l'Expo 58, prouesse technique. Déplacée et tournée vers le centre ville, comme belvédère

Adaptation de lieux pour accueillir le PROGRAMME liés à la recherche et l'éducation scientifique

VALORISATION de l'esplanade autour de l'Atomium Espace pour des événements éphémères

LIAISON à l'aide d'une passerelle, incluant les quartier résidentiels

SE SOUVENIR de l'esprit de guerre froide qui régnait lors de l'Expo 58

PROGRAMME d'un parcours de pavillons proposant des expositions et des atelier
RESTITUTION de la passerelle en béton reliant l'axe nord et sud

LIAISON avec le Château du Belvédère quelques semaines annuellement

N ↗

0 50m 250m

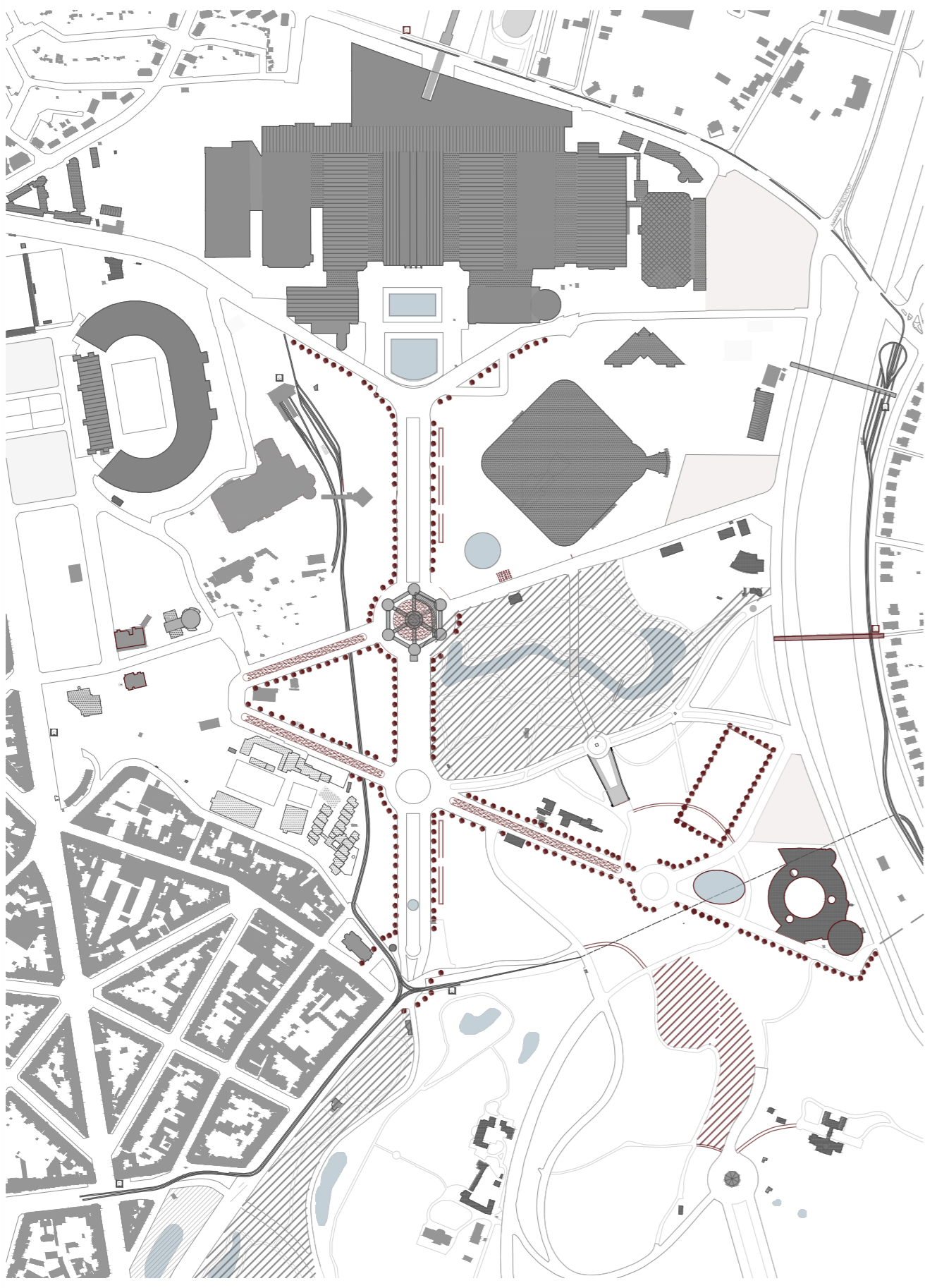

- RESTAURATION de la butte du Kattenberg et diversification de la biodiversité.
- POLITIQUES de déviation des voitures, parkings.
- POLITIQUES fauchage tardif.
- AFFECTATION des fonctions éphémères saisonnières.
- AFFECTATION des lieux sous-occupés par le quartier.
- AFFECTATION des lieux vacants : socle USA, et LogExpo

PHASE 2 :

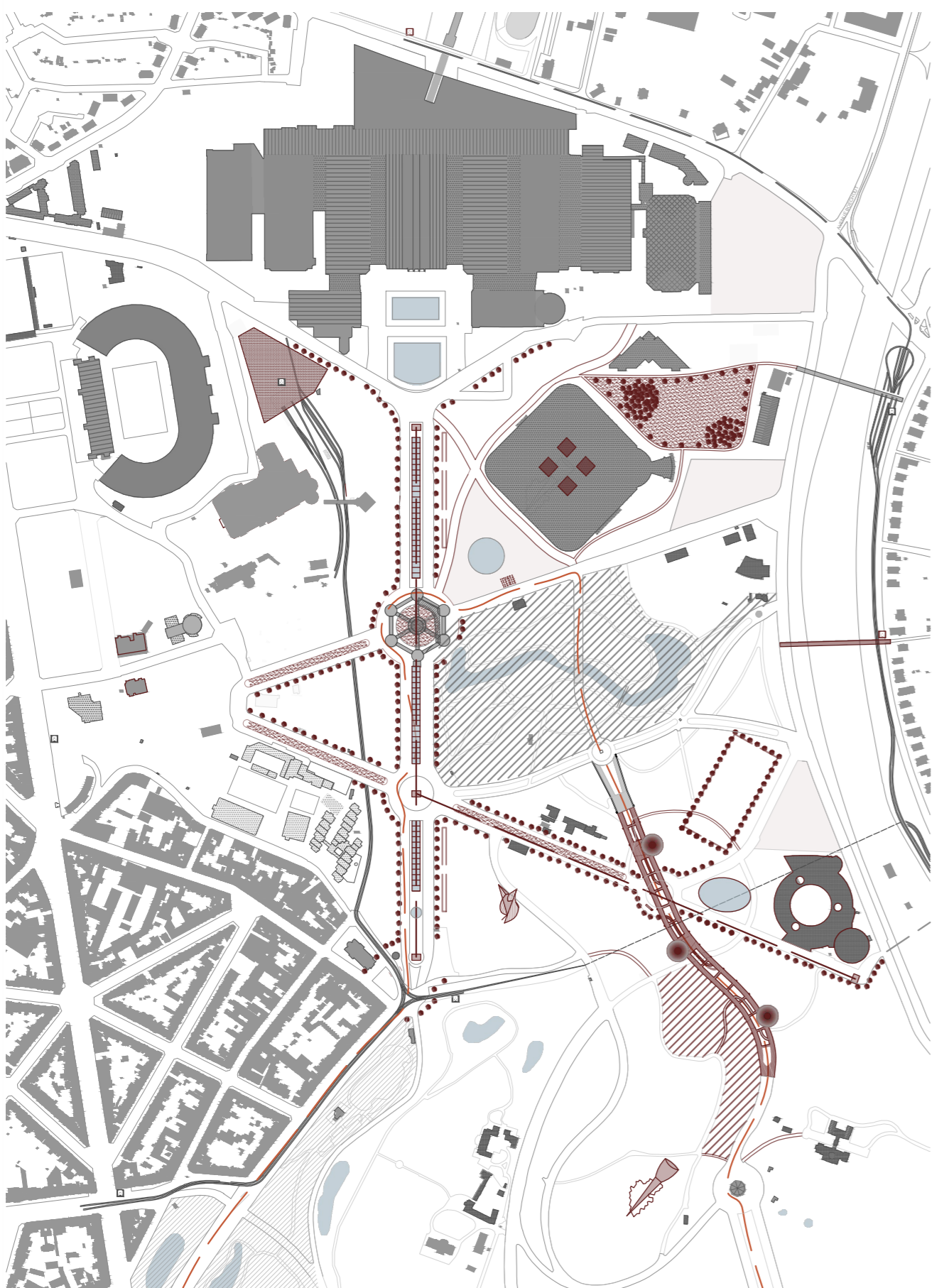

- RESTITUTION des oeuvres exceptionnelles : Téléphérique, Pavillon Le Corbusier, Flèche Génie Civile, Grande Passerelle.
- LIAISON avec la promenade verte.
- LIAISON avec l'installation d'une nouvelle gare de métro

PHASE 3 :



- RESTITUTION des pleins et des vides historiques.
- AFFECTATION du programme éducatif scientifique.
- LIAISON par l'ouverture vers l'avenue Houba-de-Strooper.
- VALORISATION de la place Saint-Lambert.

Phasage

Gayane Maes - 2022-2023

LBARC 2237 - Atelier TFE - "Héritage & Matérialité"

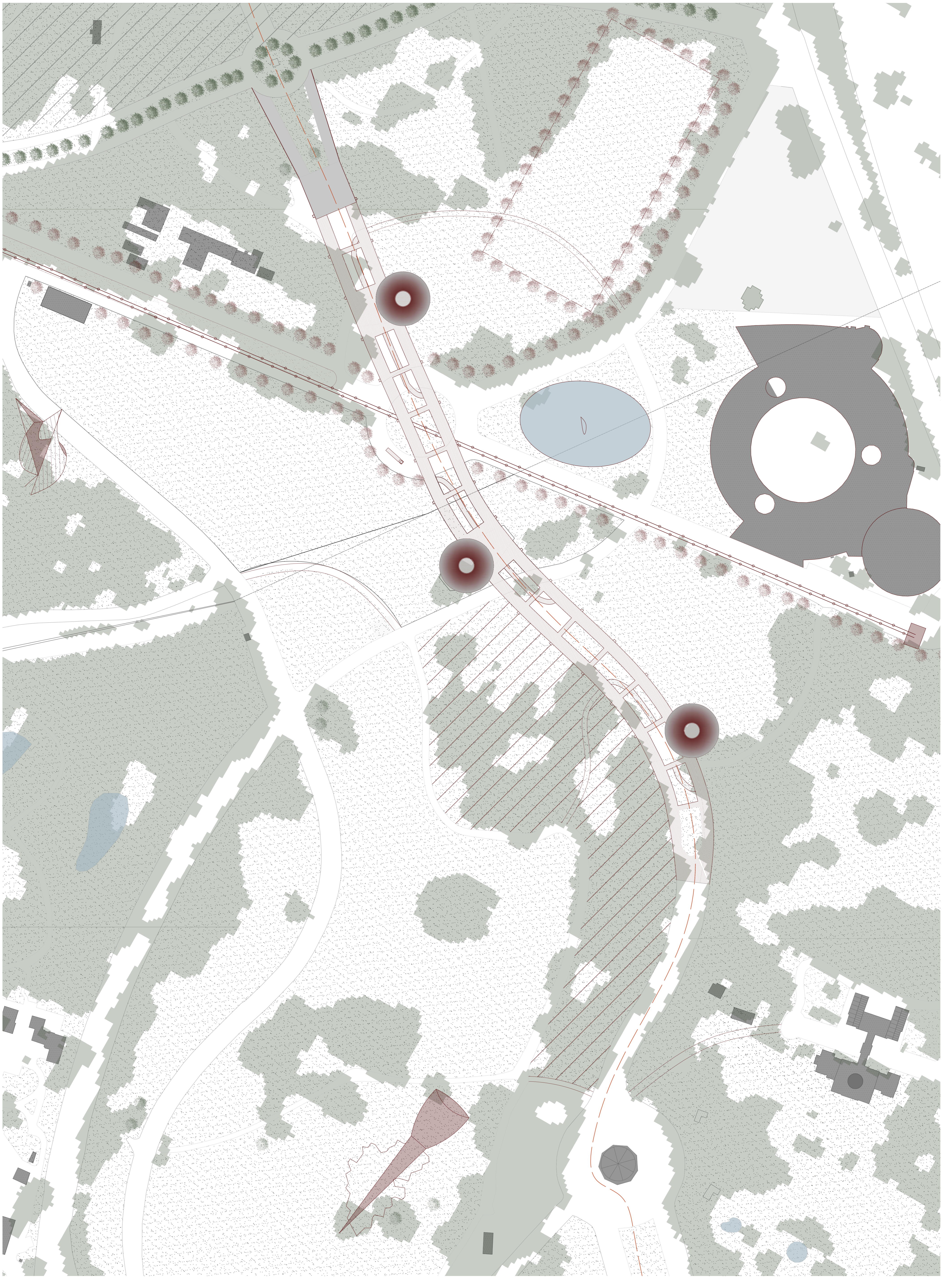

N ↗

0 10m 50m

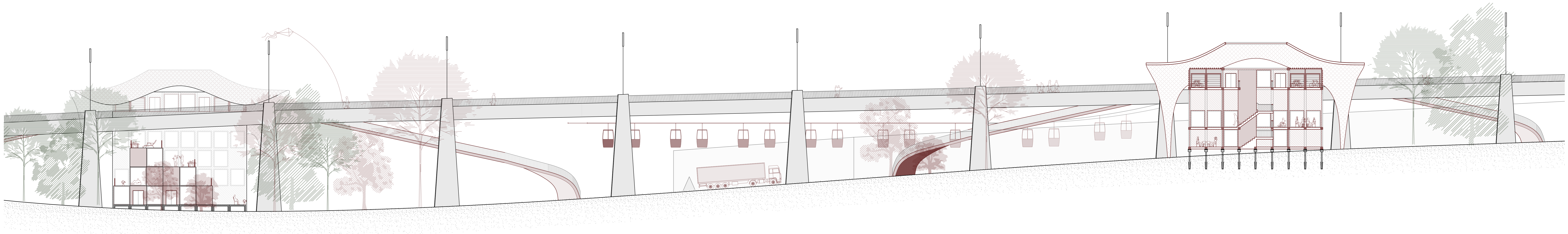

COUPE A-A'

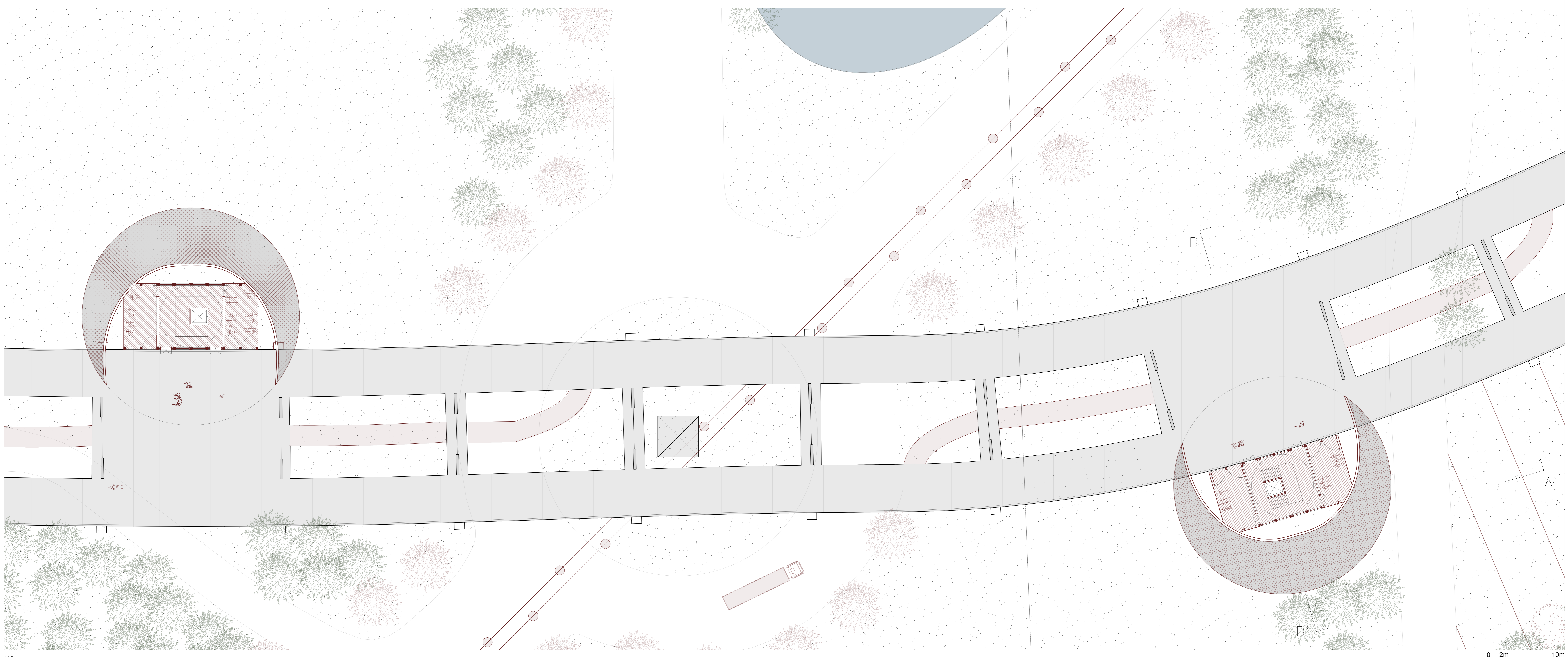

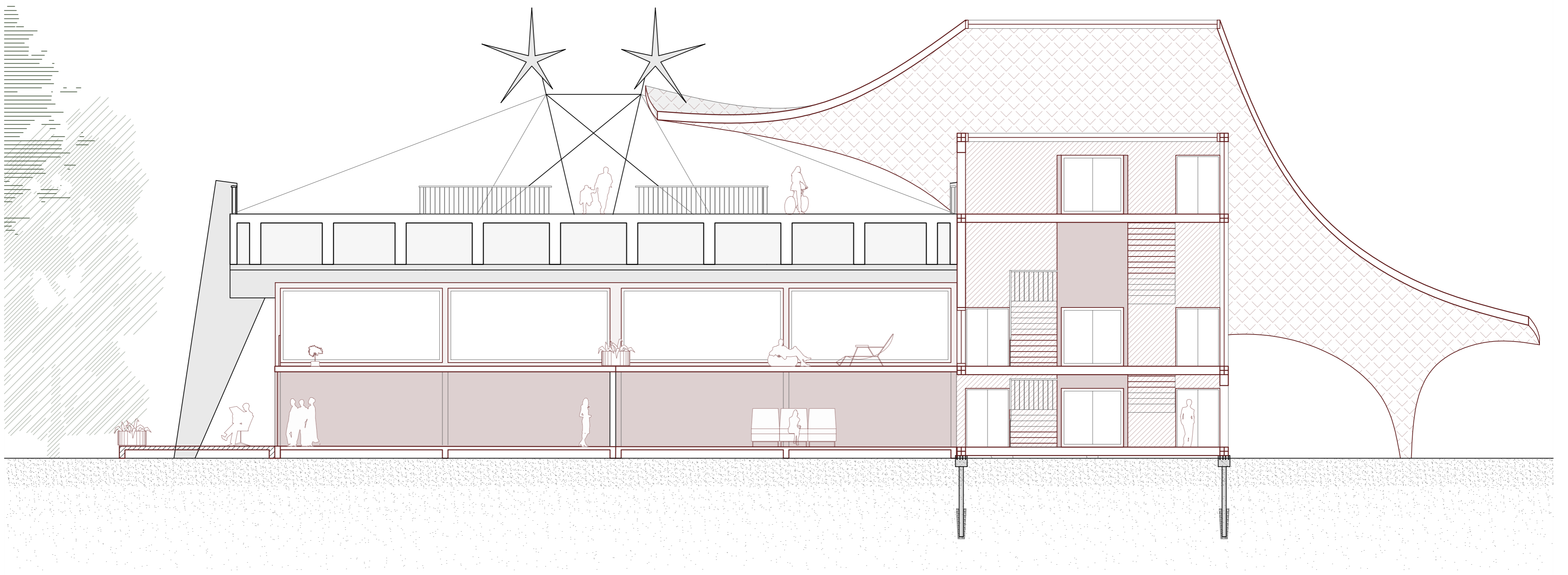

COUPE B-B'

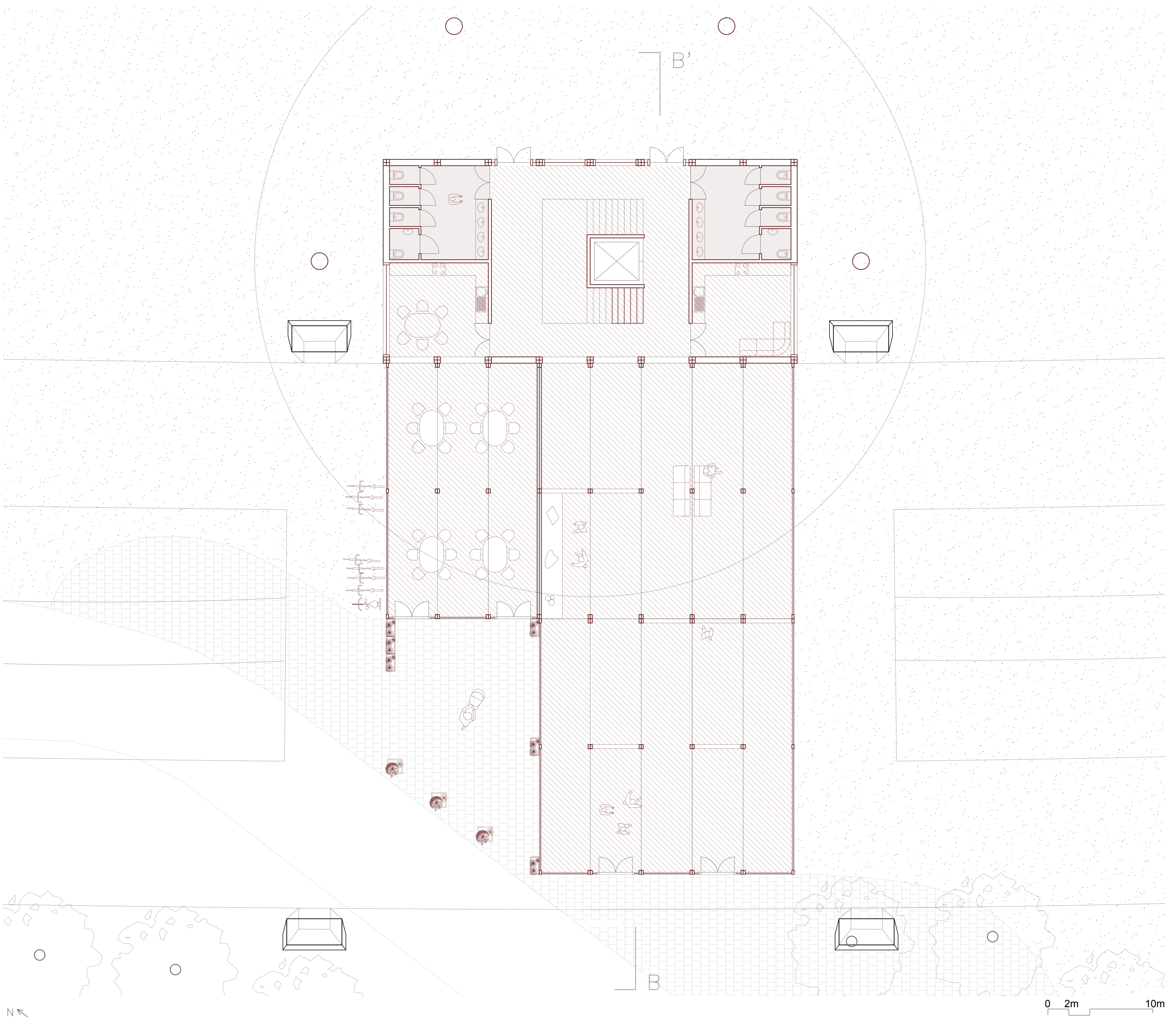

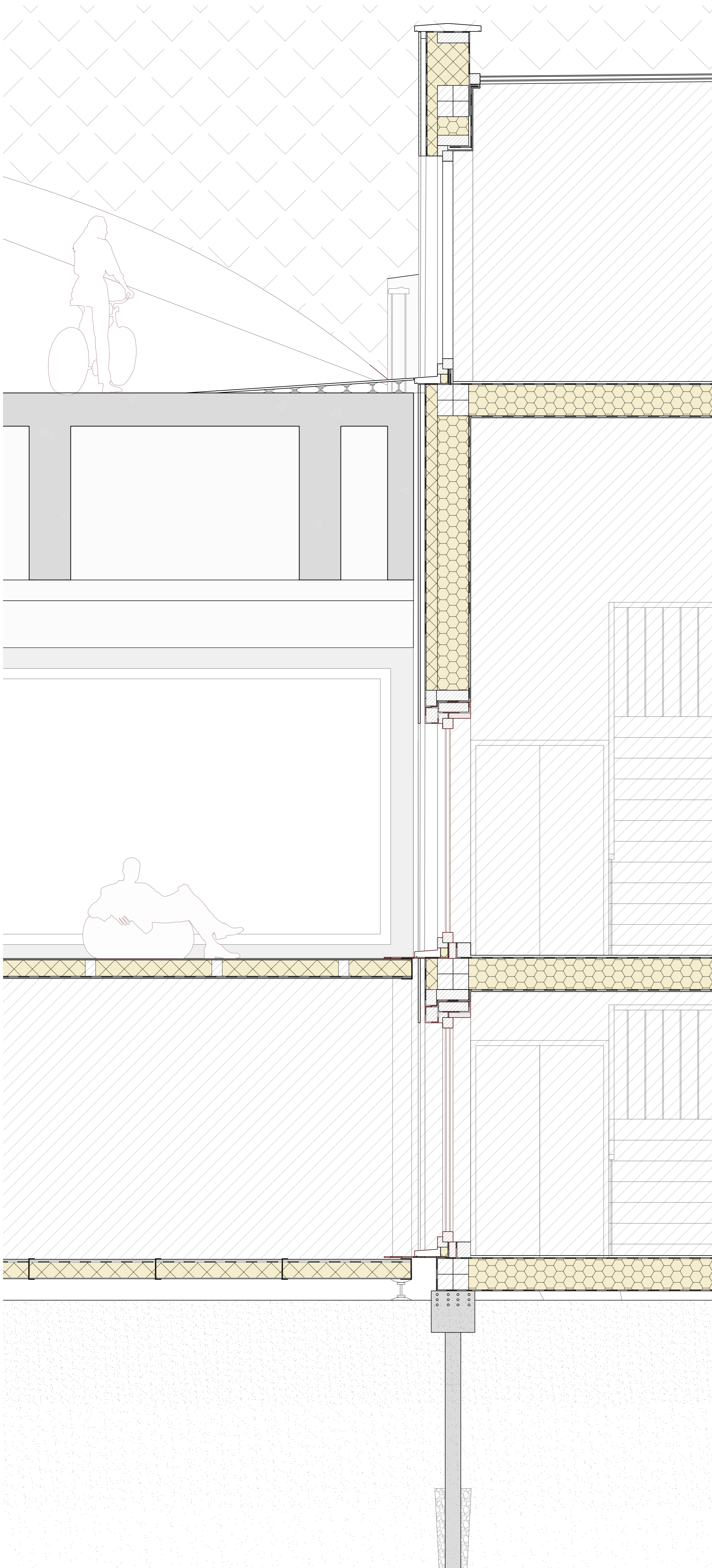

COUPE B-B'

0 20cm 1m

Structure pavillon fixe :

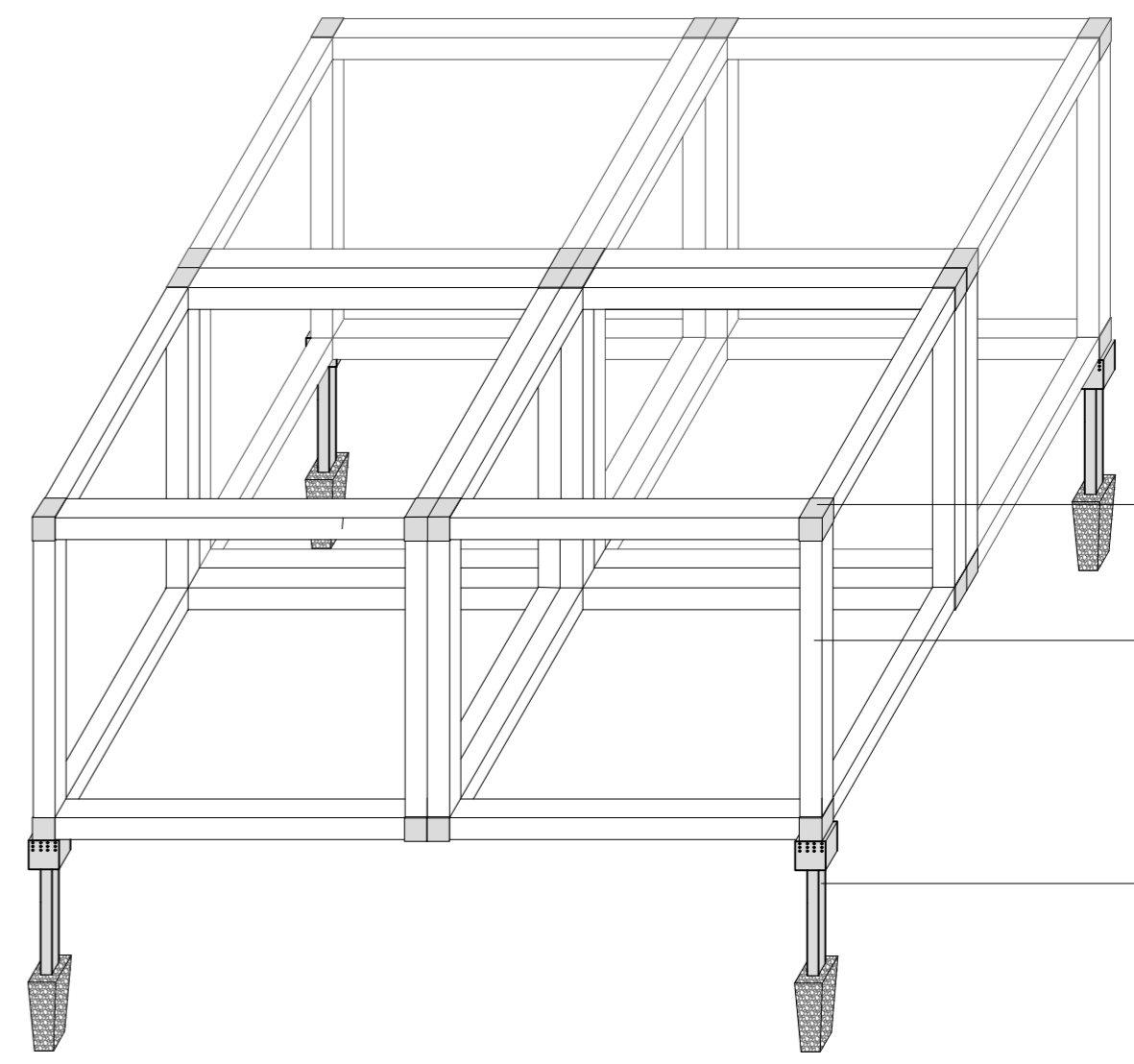
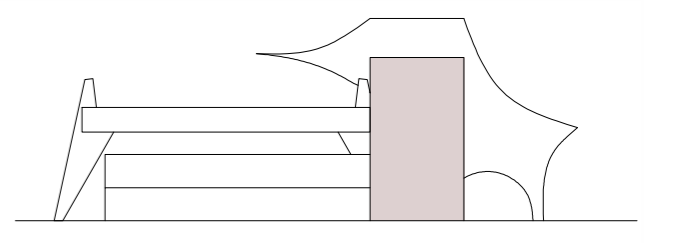

Poteau poutre en bois recyclable
 Jonction acier recyclable
 Fondation pilotis en acier

Pavillon modulable :

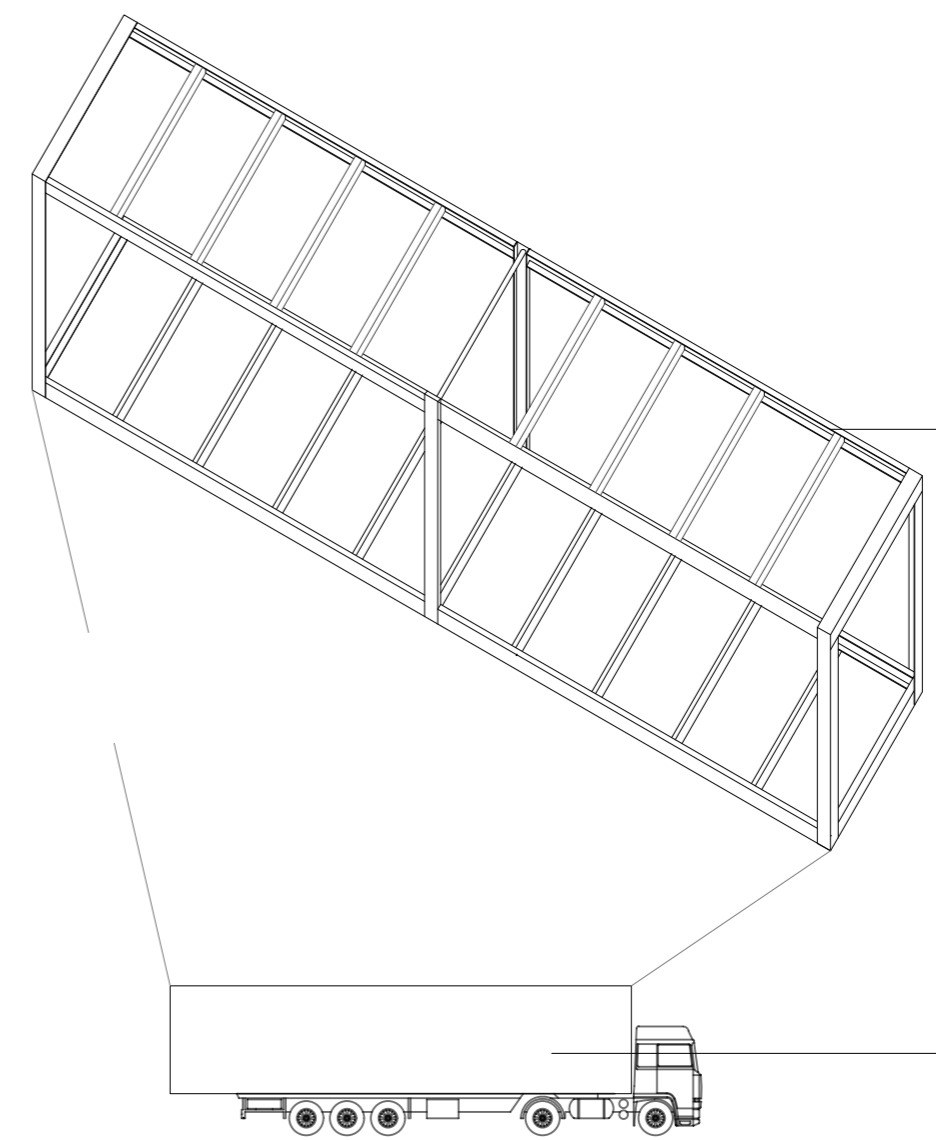
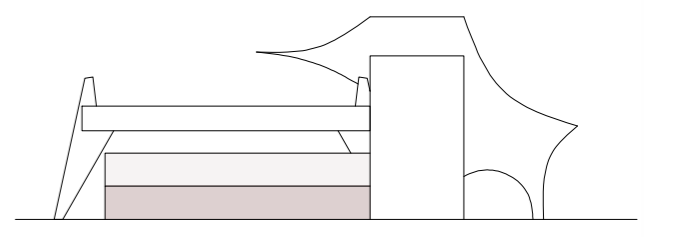

Structure préfabriquée en acier
 Déplacement en camion

Couverture organique :

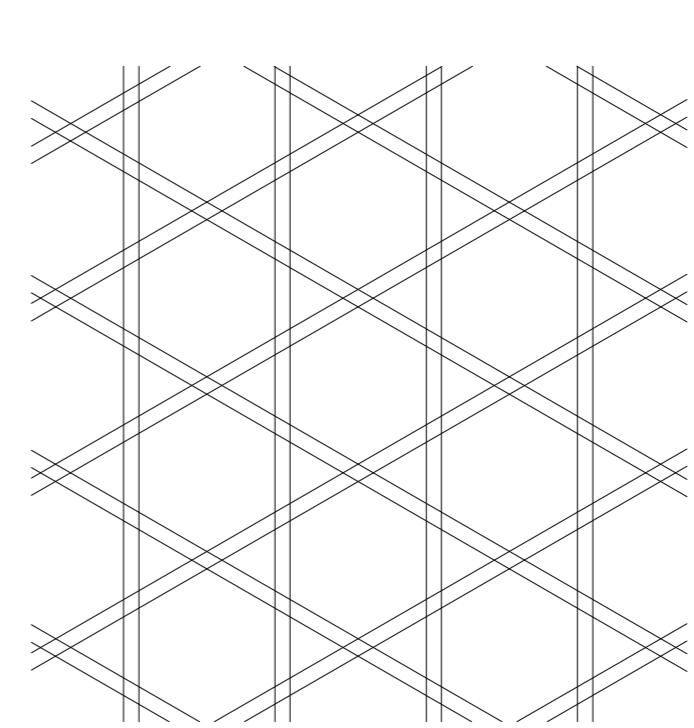
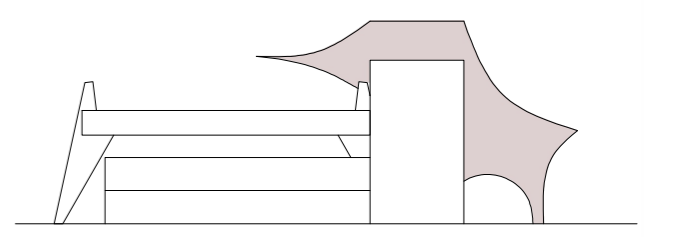

Structure assemblée en bois

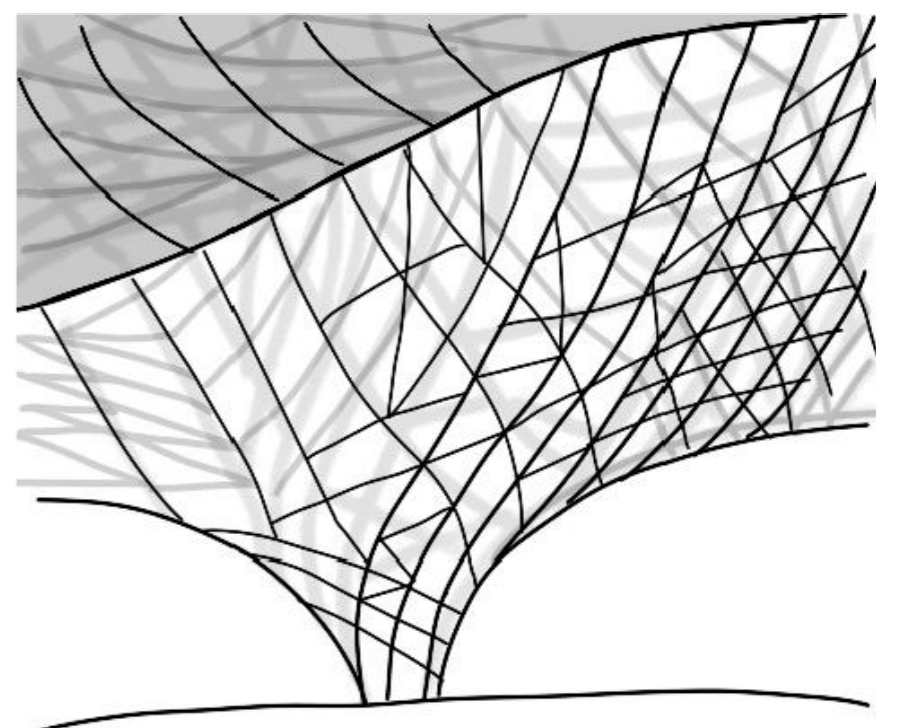

Pied circulaire et toiture libre

Passerelle de 58 :

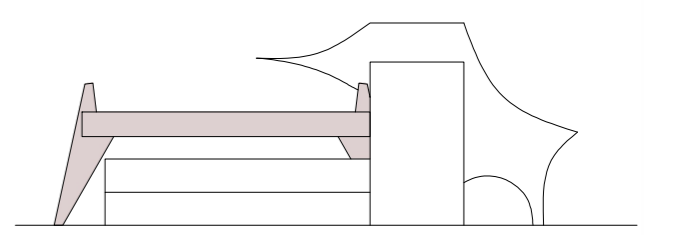

Béton classique :
 5% des émissions mondiales de CO2

Béton Ferrock :
 Ciment remplacé par poussière d'acier recyclés et du verre broyé et absorbe le CO2

