

**Faculté de philosophie, arts et lettres**

# **Contextualiser les prémices de l'éruption de Santorin. La période « MM IIIB/MR IA » en Crète : étude régionale**

**Volume II - Annexes**

Auteur : Nikita Dauby  
Promotrice : Charlotte Langohr  
Lecteur : Quentin Letesson  
Année académique 2021-2022 – session de septembre  
Master [120] en histoire de l'art et archéologie, orientation générale, à  
finalité spécialisée : théories, gestion et sciences de l'archéologie

# Figures

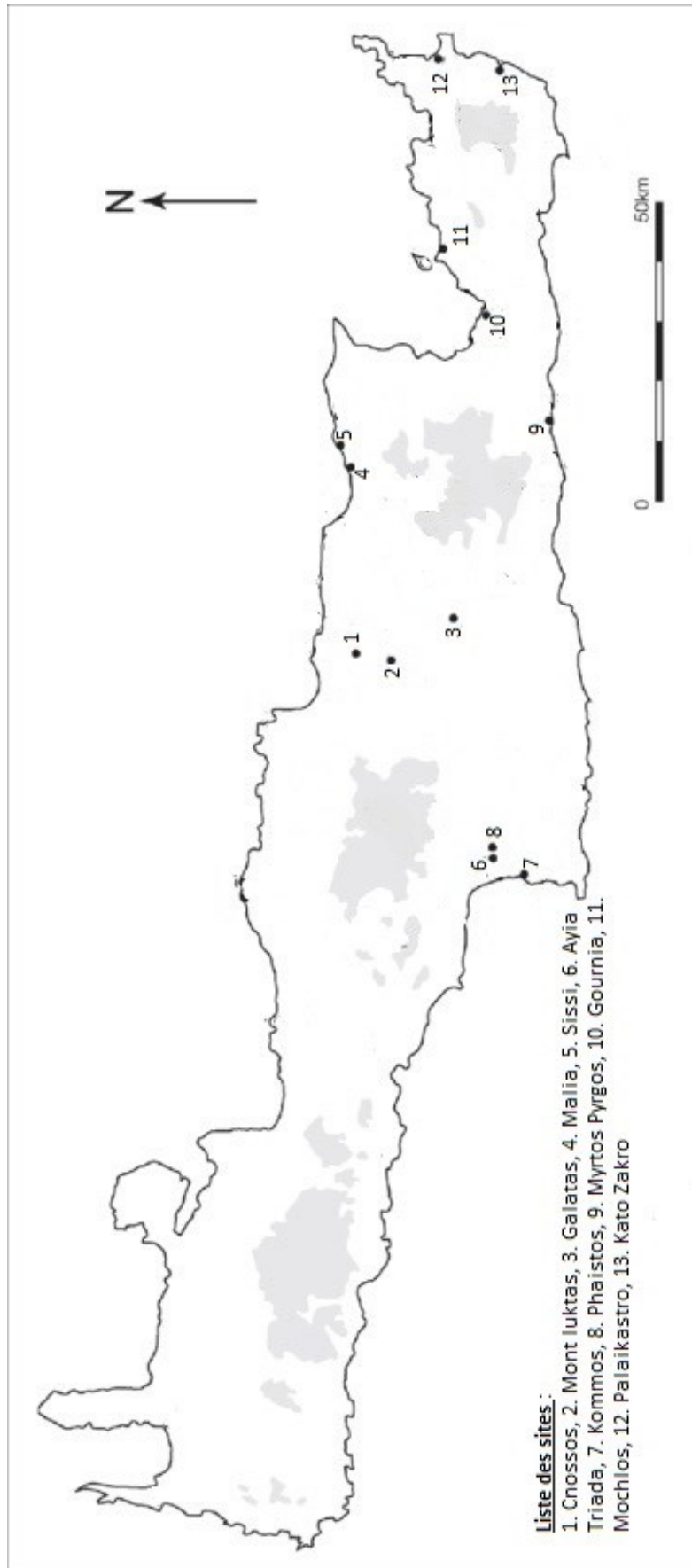

Fig. 1. Carte de Crète reprenant les différents sites étudiés.



Fig. 2. Tasse de type Vapheio ornée de motifs de zébrures épaisses peintes en sombre sur clair. MM IIIB. Cnossos, Magasins Nord-Est.

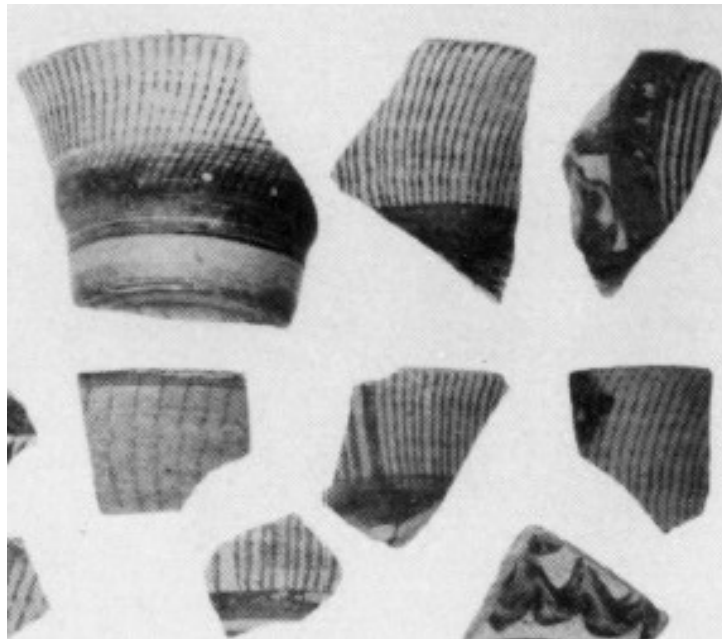

Fig. 3. Tessons présentant des zébrures fines peintes en sombre sur clair. MR IA. Cnossos, Minoan Unexplored Mansion, extrémité est du couloir sud, niveau 17 et 39.

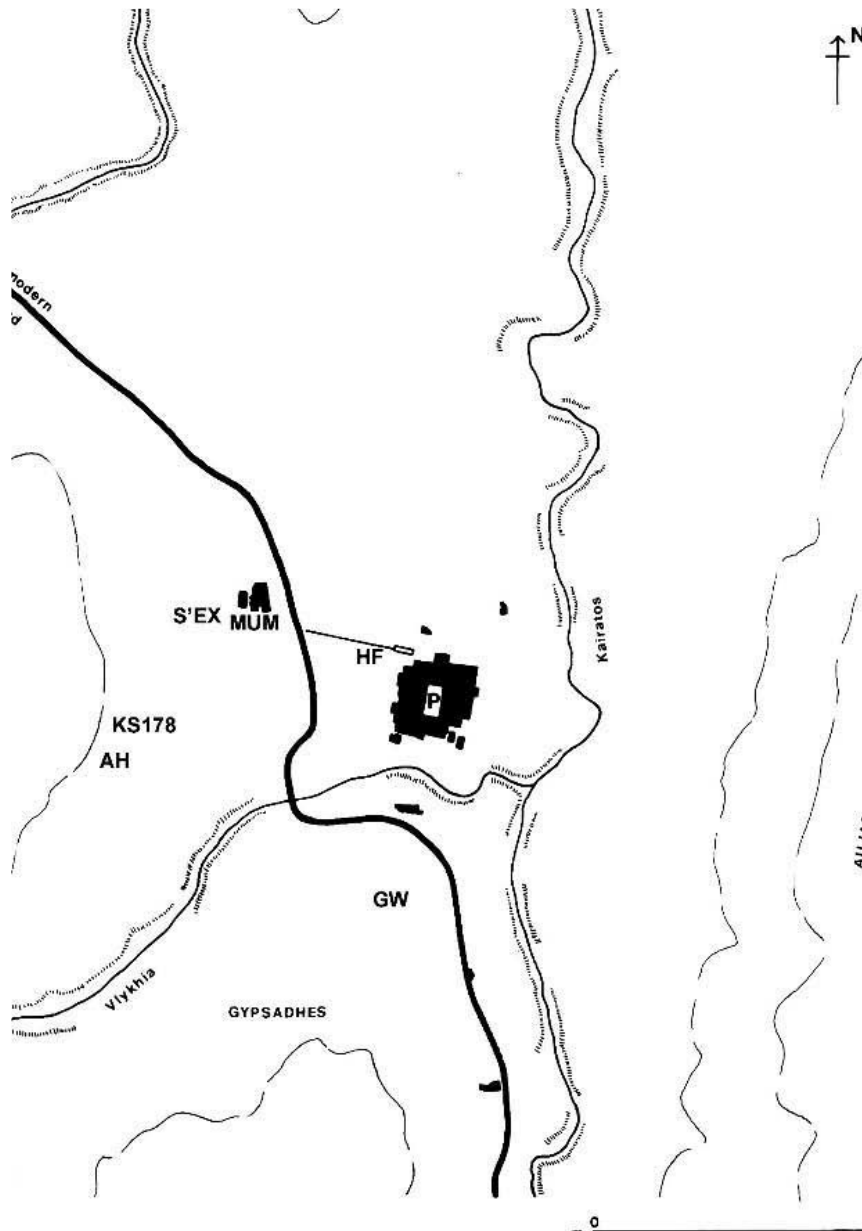

Fig. 4. Carte de Cnosos indiquant la localisation des dépôts majeurs du site du KS178 Group et du Gypsades Well (Upper) Deposit Group, d'après M. Popham.

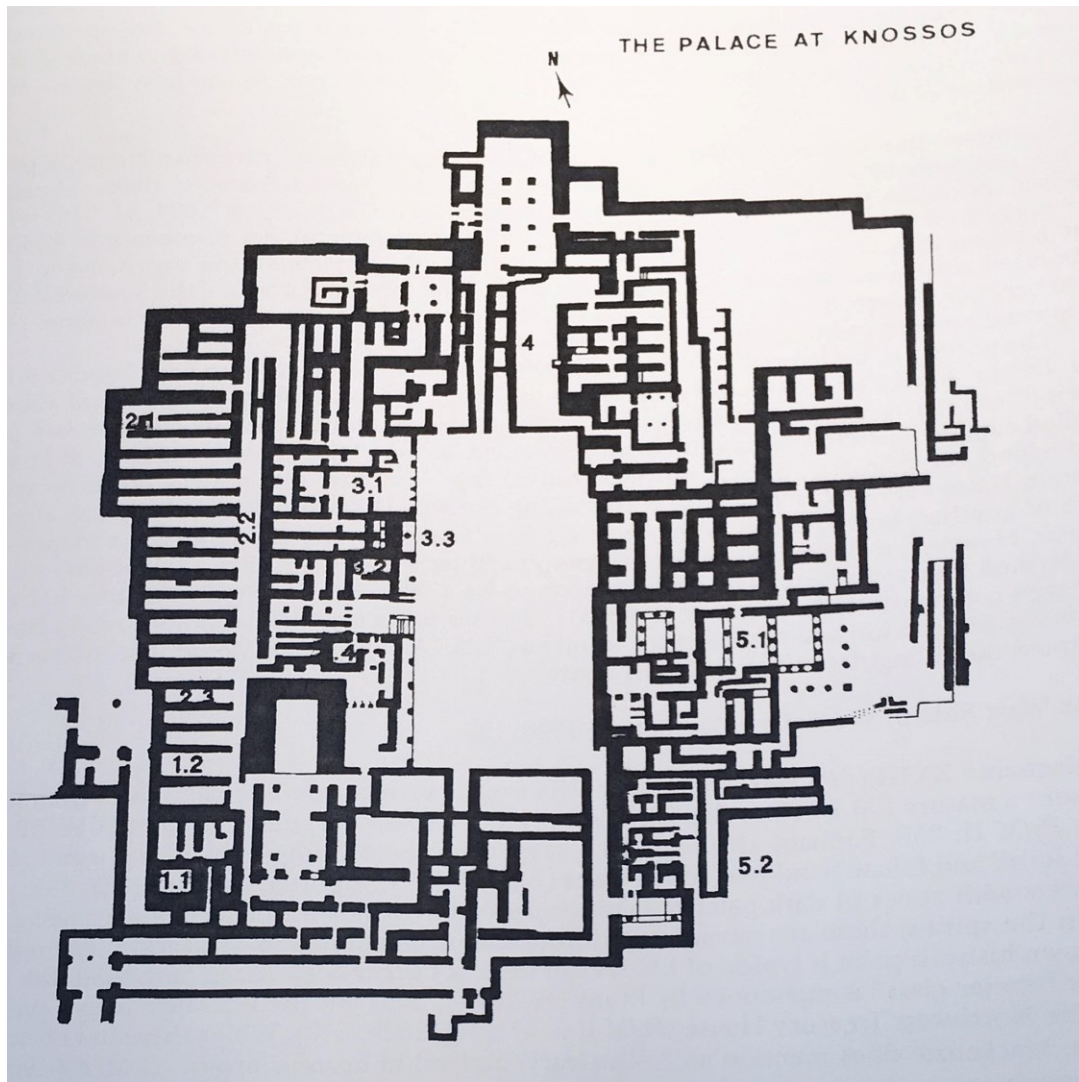

Fig. 5. Plan du Palais de Cnossos.



Fig. 6. Compartiment construit en pierre. MM IIIB. Cnossos, KS 178 (Tranchée 1). Cliché de C. Macdonald.

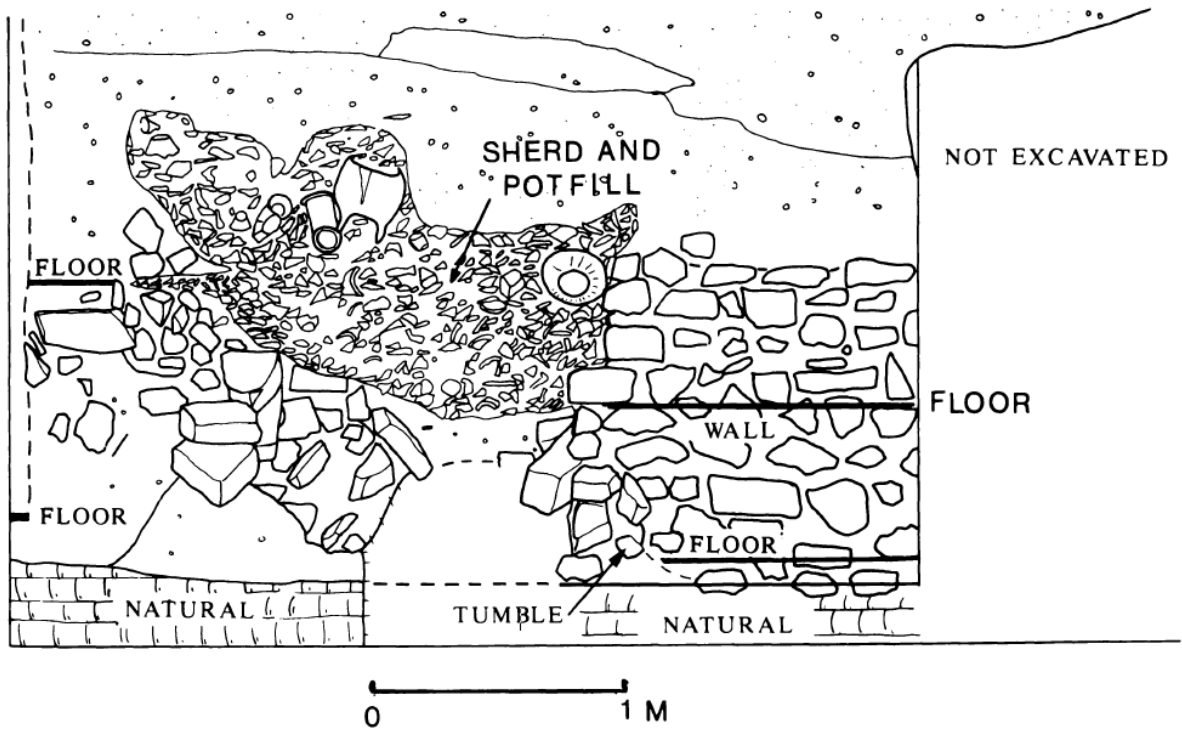

Fig. 7. Section Nord de la tranchée D de la North House.

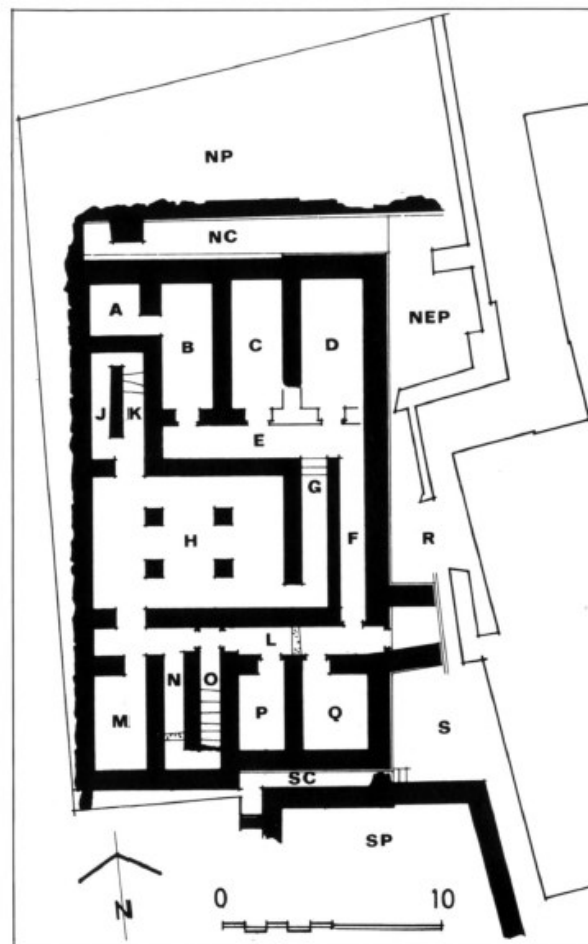

Fig. 8. Plan de la Minoan Unexplored Mansion.



Fig. 9. *Couppelles coniques à bord bas*. MM IIIB. Cnossos, compartiment en pierre KS 178.

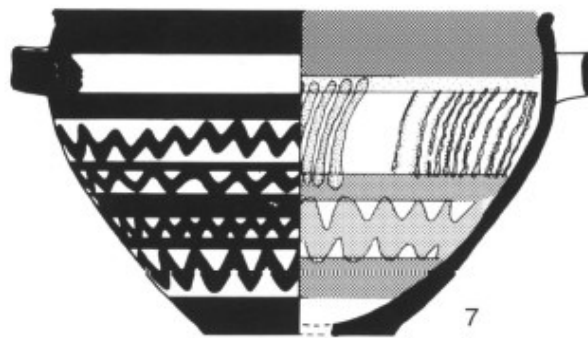

Fig. 10. *Bol in-and-out à anses*, décoré de motifs peints en sombre sur clair. MM IIIB. Cnossos, compartiment en pierre KS 178.



Fig. 11. *Tasses à profil en S décorées de motifs de zébrures*. MM IIIB. Cnossos, Minoan Unexplored Mansion, extrémité est du couloir sud, niveau 44.

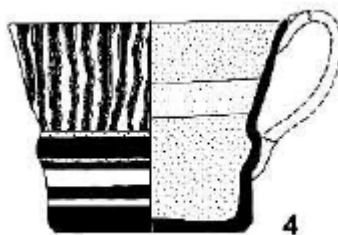

Fig. 12. *Tasse de type Vapheio décorée de motifs de zébrures*. MM IIIB. Cnossos, Minoan Unexplored Mansion, extrémité est du couloir sud, niveau 44.

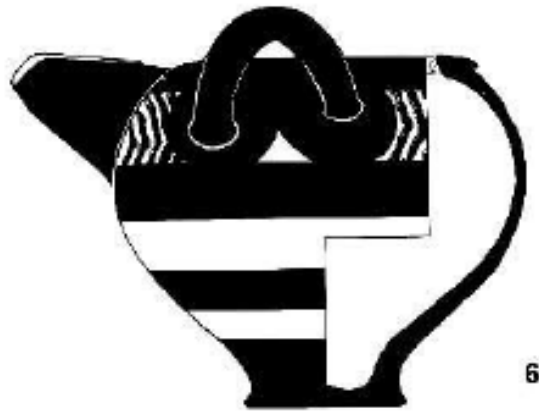

Fig. 13. *Jarre à bec ponté*. MM IIIB. Cnossos, Minoan Unexplored Mansion, extrémité est du couloir sud, niveau 40.

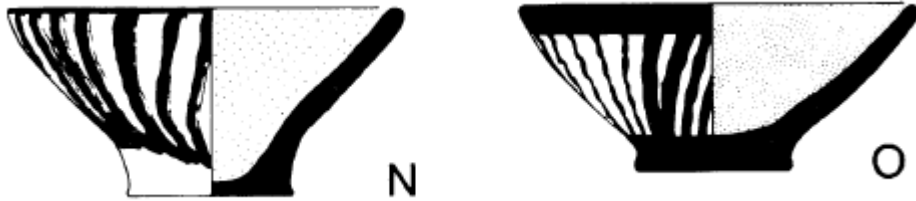

Fig. 14. *Coupelles coniques à bord non marqué*. MM IIIB. Cnossos, Stratigraphical Museum extension site, Pit VI.



Fig. 15. *Coupelles coniques présentant une lèvre en saillie vers l'extérieur*. MM IIIB. Cnossos, Stratigraphical Museum extension site, Pit VI.

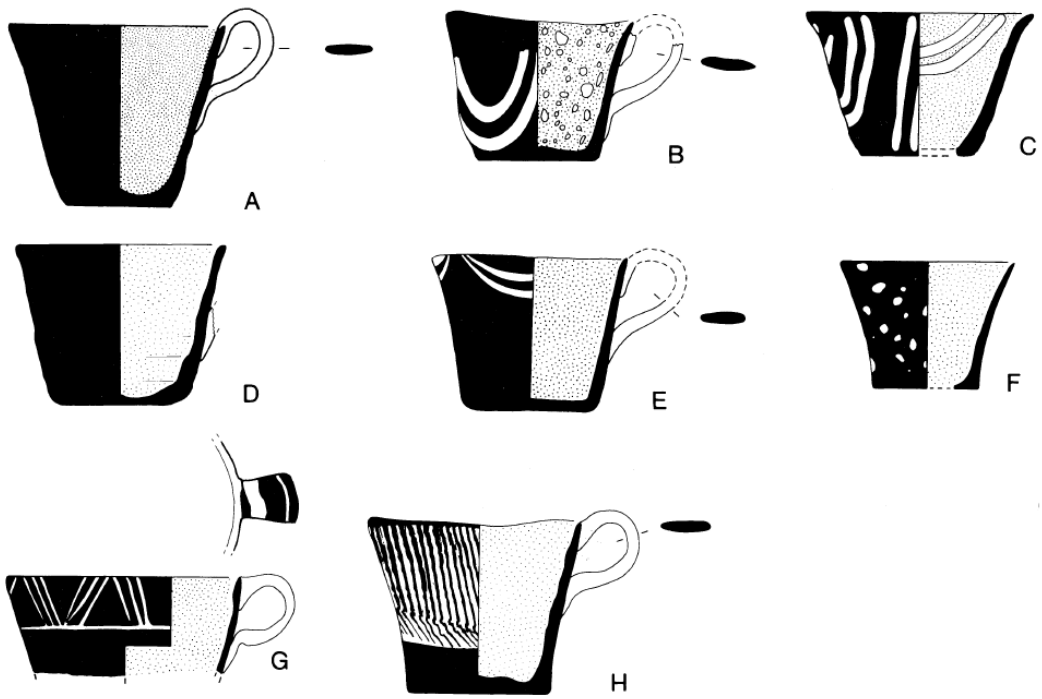

Fig. 16. *Tasses à parois droites*. MM IIIB. Cnosos, Stratigraphical Museum extension site, Pit VI.

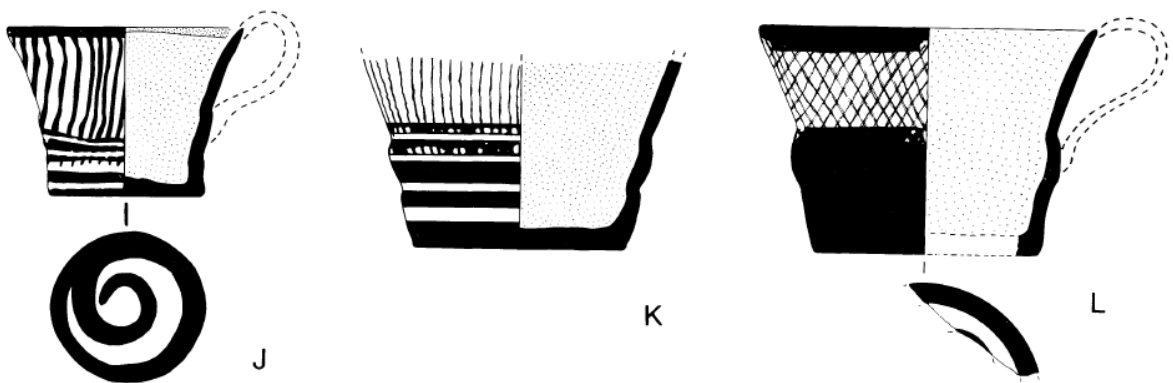

Fig. 17. *Tasses de type Vapheio*. MM IIIB. Cnosos, Stratigraphical Museum extension site, Pit VI.

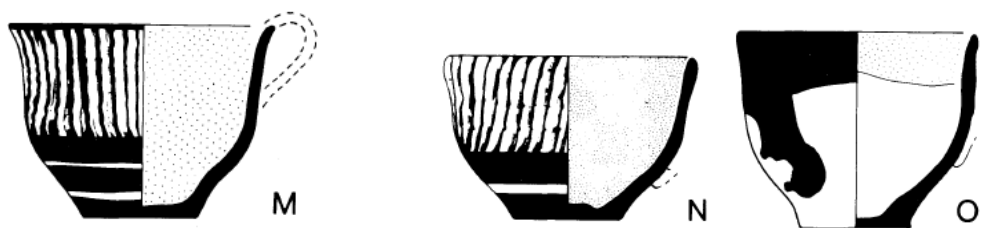

Fig. 18. *Tasses en forme de cloche*. MM IIIB. Cnosos, Stratigraphical Museum extension site, Pit VI.

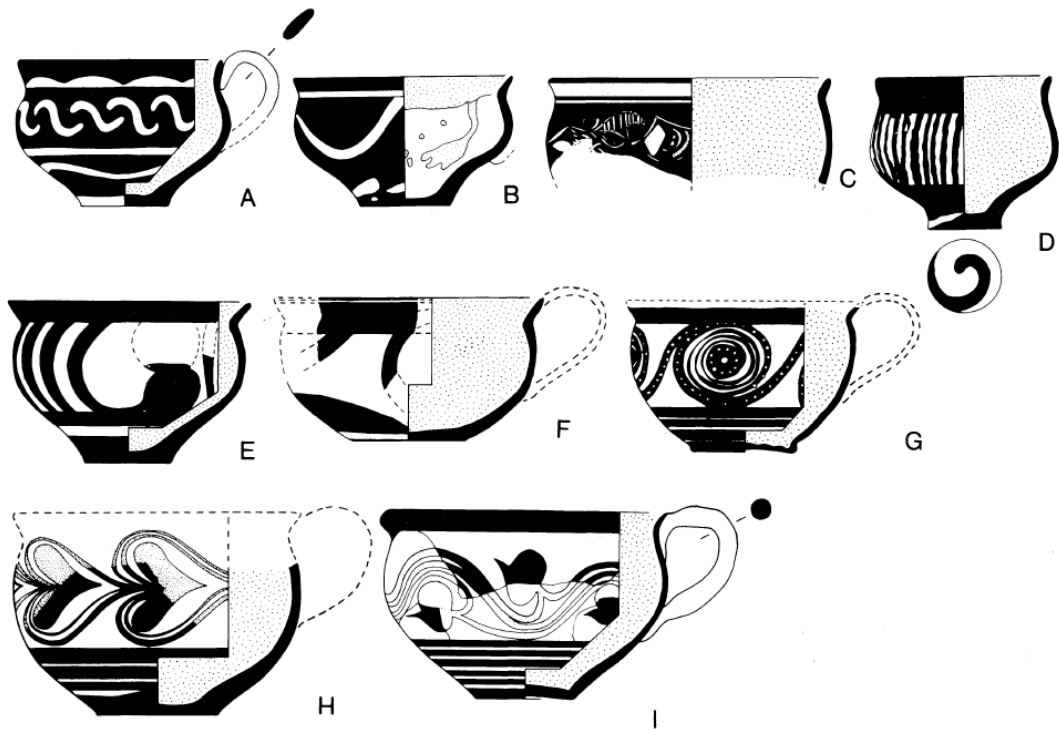

Fig. 19. Tasses à profil en S. MM IIIB. Cnosso, Stratigraphical Museum extension site, Pit VI.

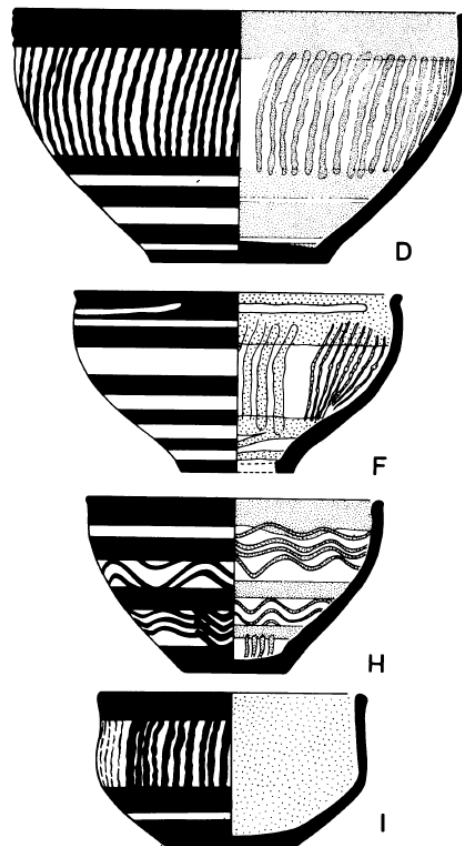

Fig. 20. Bols présentant une décoration « in-and-out ». MM IIIB. Cnosso, Stratigraphical Museum extension site, Pit VI.



Fig. 21. *Cruche décorée de faisceaux végétaux*. MM IIIB. Cnossos, Stratigraphical Museum extension site, Pit VI.

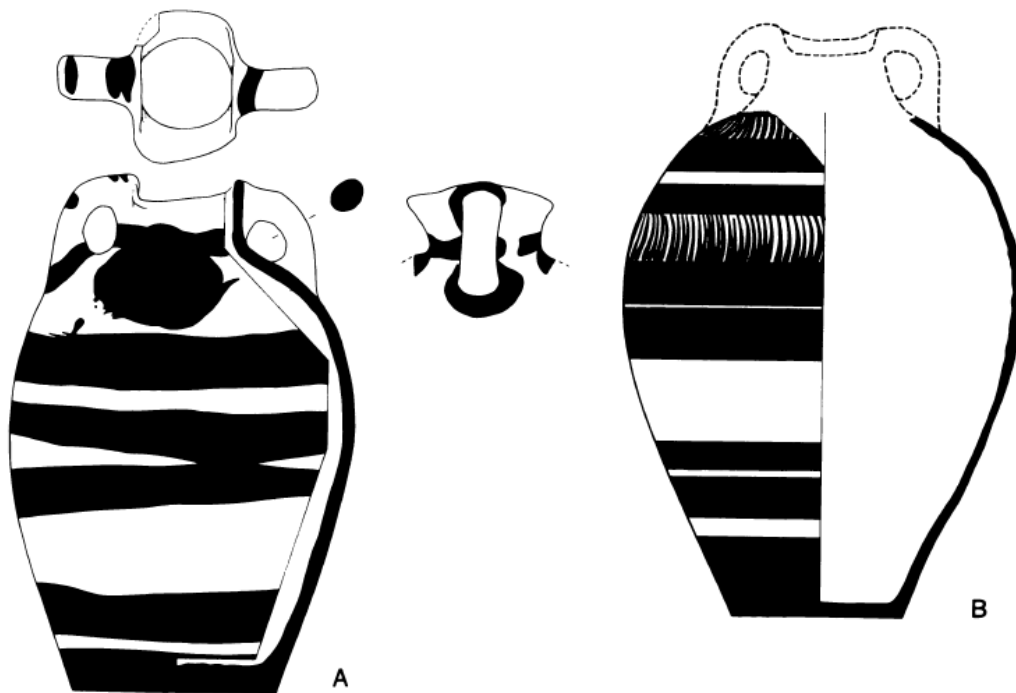

Fig. 22. *Amphores à embouchure ovale*. MM IIIB. Cnossos, Stratigraphical Museum extension site, Pit VI.

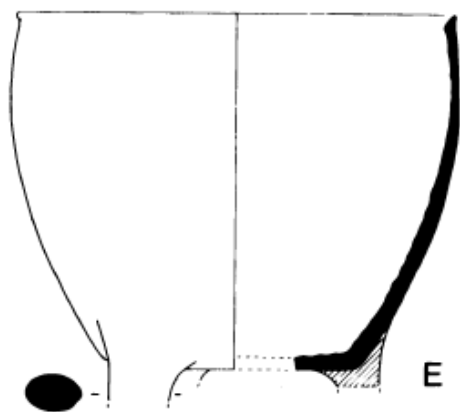

Fig. 23. *Marmite tripode*. MM IIIB. Cnossos, Stratigraphical Museum extension site, Pit VI.



Fig. 24. *Tasse à parois droites décorée d'un motif de roseau en sombre sur clair*. MR IA. Cnossos, Gypsades Well Upper Deposit.

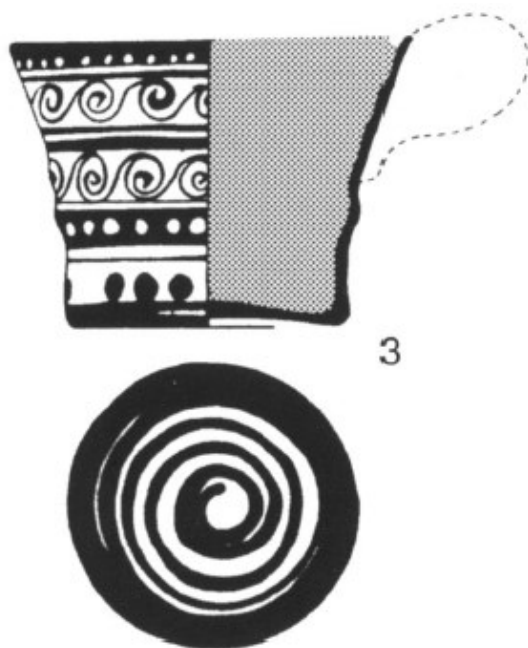

Fig. 25. *Tasse de type Vapheio ornée du motif « little spiral painter »*. MR IA. Cnossos, Gypsades Well Upper Deposit.

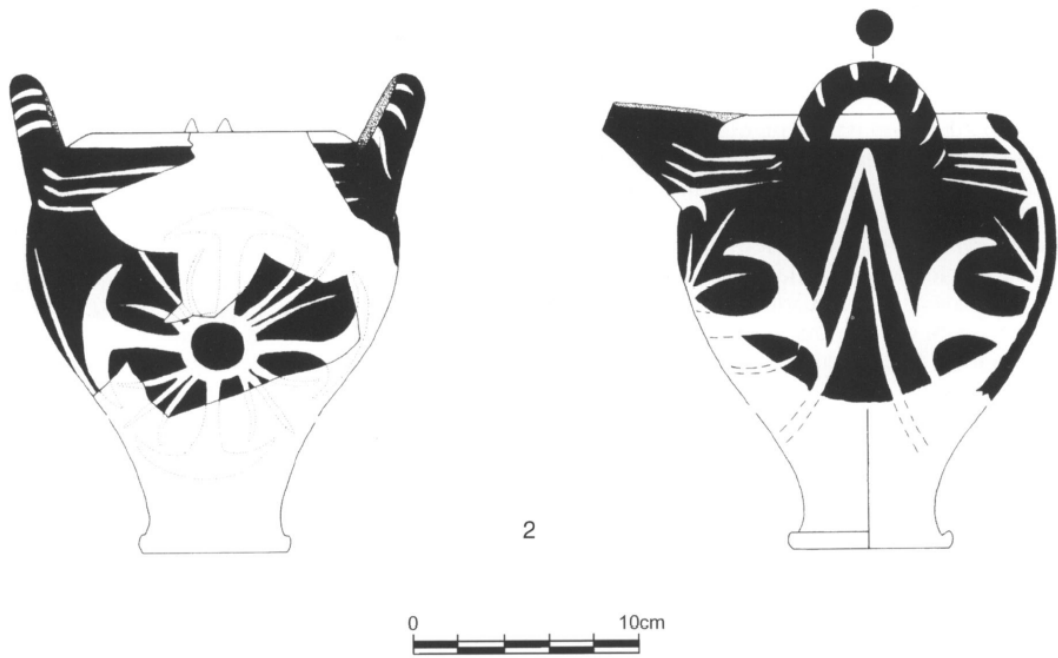

Fig. 26. Jarre à bec ponté décorée d'un motif de double-hache en clair sur sombre. MR IA. Cnossos, Maison des Fresques.



Fig. 27. Amphore à embouchure ovale décorée de spirales courantes. MR IA. Cnossos, Palais, deuxième ciste du 4<sup>e</sup> Magasin.



Fig. 28. Tasse-rhyton décorée de motifs de roseaux. MR IA. Cnossos, Palais, Escaliers Est-Ouest du Quartier Domestique.



Fig. 29. Plan topographique du sanctuaire du Mont Iuktas et du complexe d'Alonaki, par M. Polydakis.

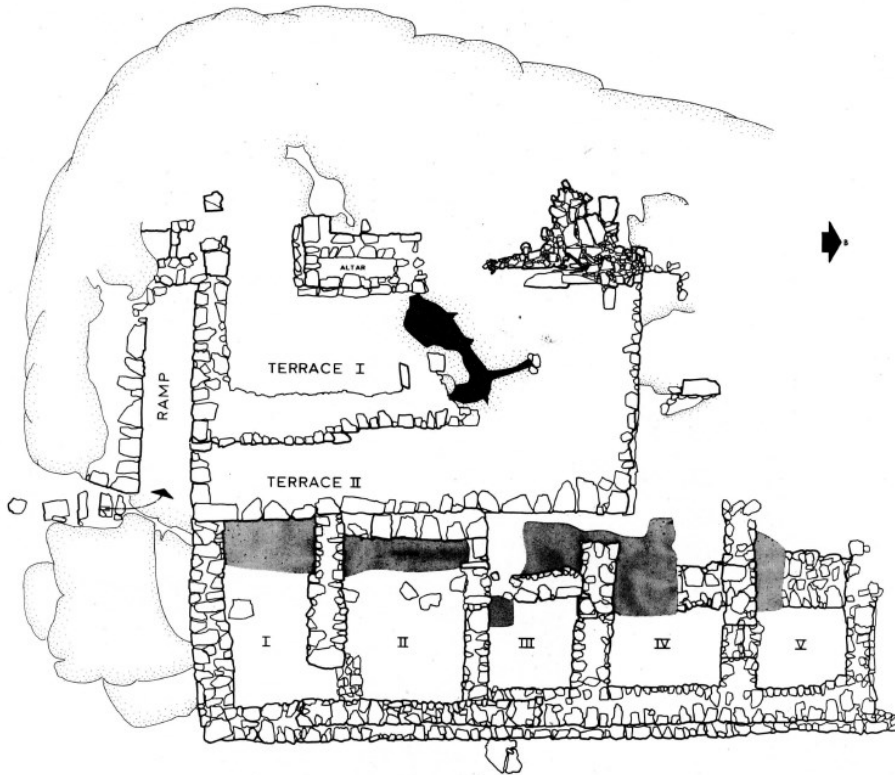

Fig. 30. Plan des fouilles de 1974-1979 du sanctuaire de Psili Korifi, par D. Smyth.

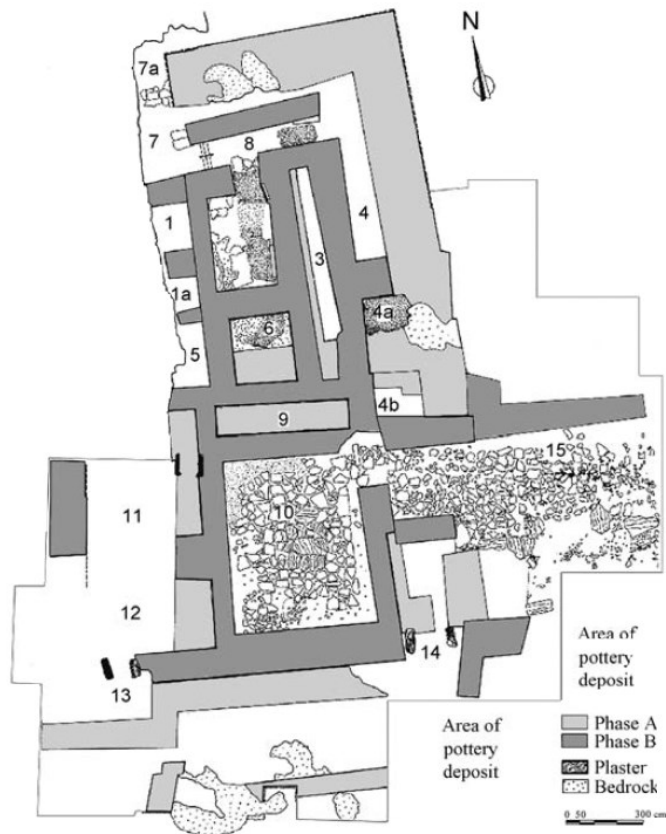

Fig. 31. Plan simplifié du complexe d'Alonaki.

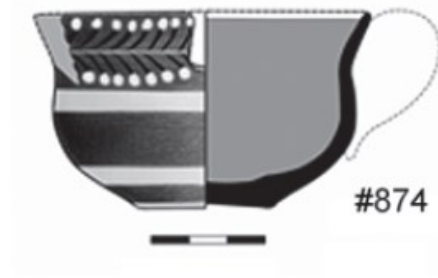

Fig. 32. Coupe semi-globulaire avec décor horizontal végétal. MM IIIB. Iuktas, Complexe d'Alonaki, pièce 2.

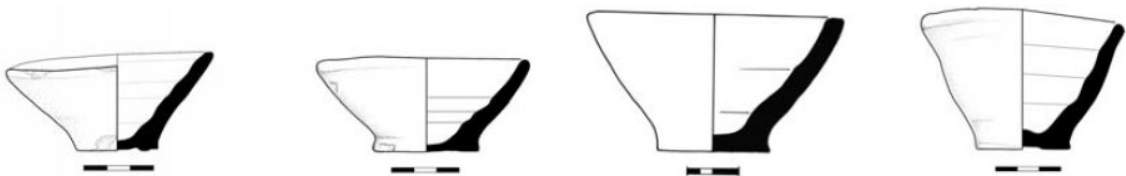

Fig. 33. Coupelles coniques sans anse. MM IIIB. Iuktas, Complexe d'Alonaki.



Fig. 34. Tasses à parois droites. MM IIIB. Iuktas, Complexe d'Alonaki.

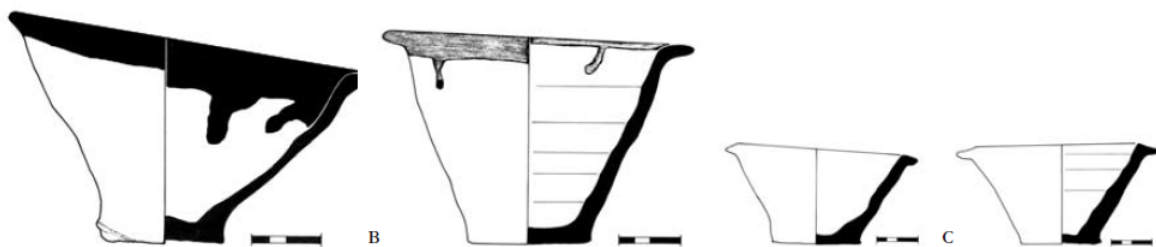

Fig. 35. Bols à lèvre saillante. MM IIIB. Iuktas, Complexe d'Alonaki.

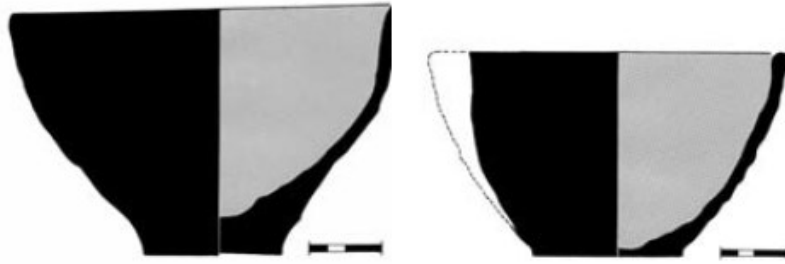

Fig. 36. *Tasses hémisphériques*. MM IIIB. Iuktas, Complexe d'Alonaki.

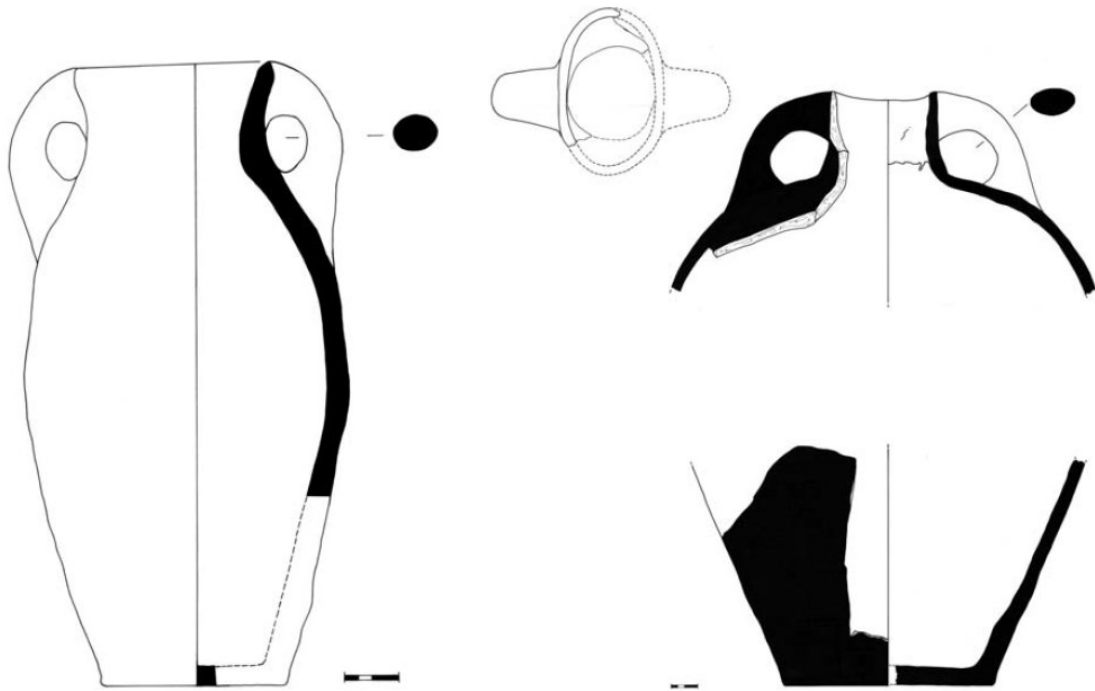

Fig. 37. *Amphores à embouchure ovale*. MM IIIB. Iuktas, Complexe d'Alonaki.

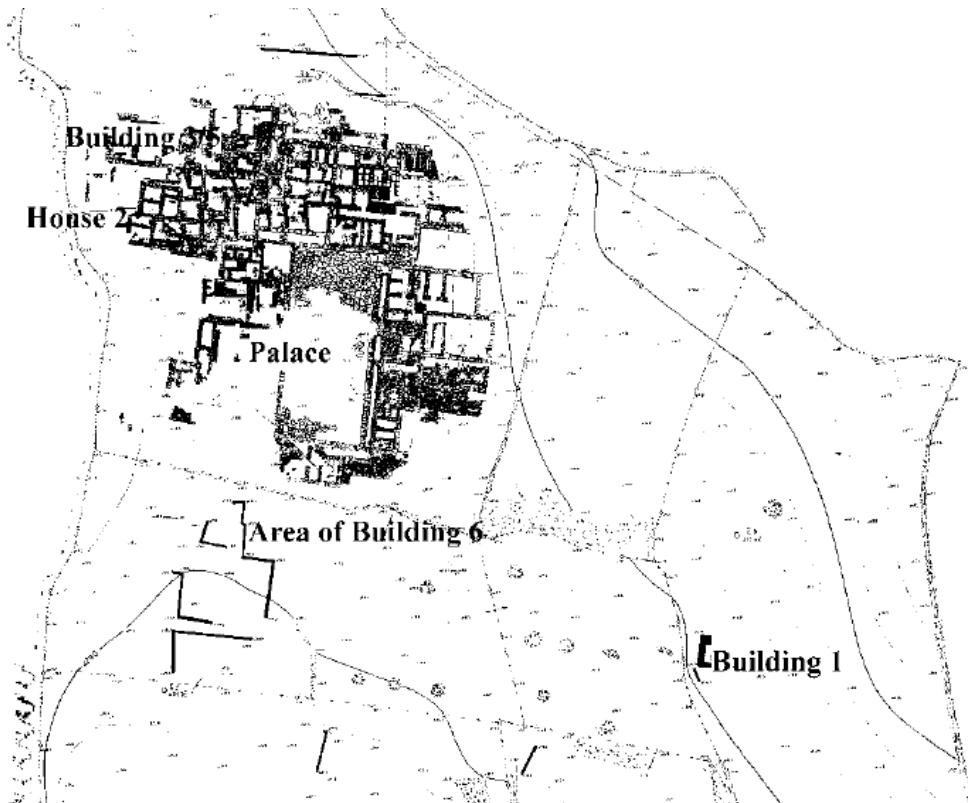

Fig. 38. Plan général du site de Galatas.



Fig. 39. Plan du Palais et de plusieurs habitations (Bâtiment 3/5, Maison 2 et Maison 4).

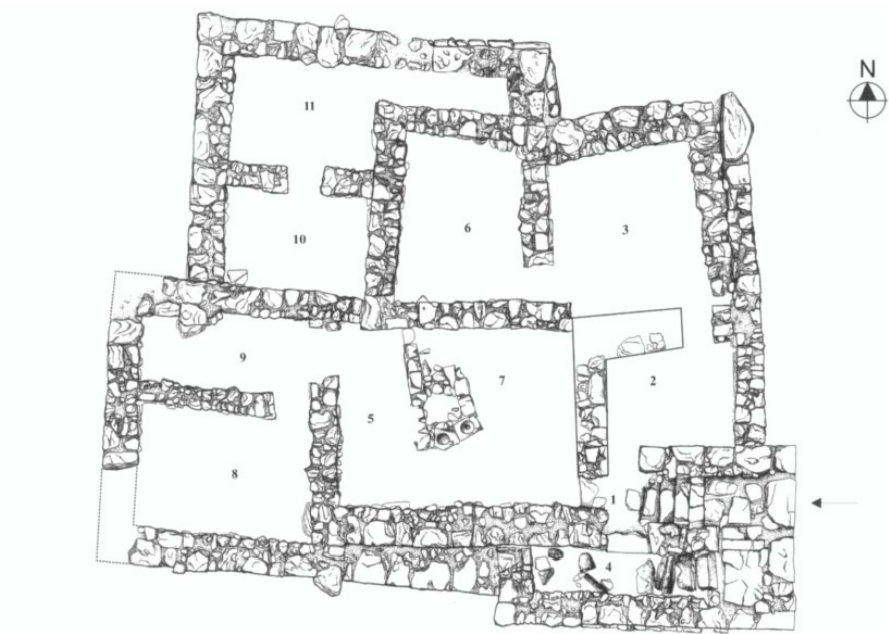

Fig. 40. Plan de la Maison 2, Galatas.

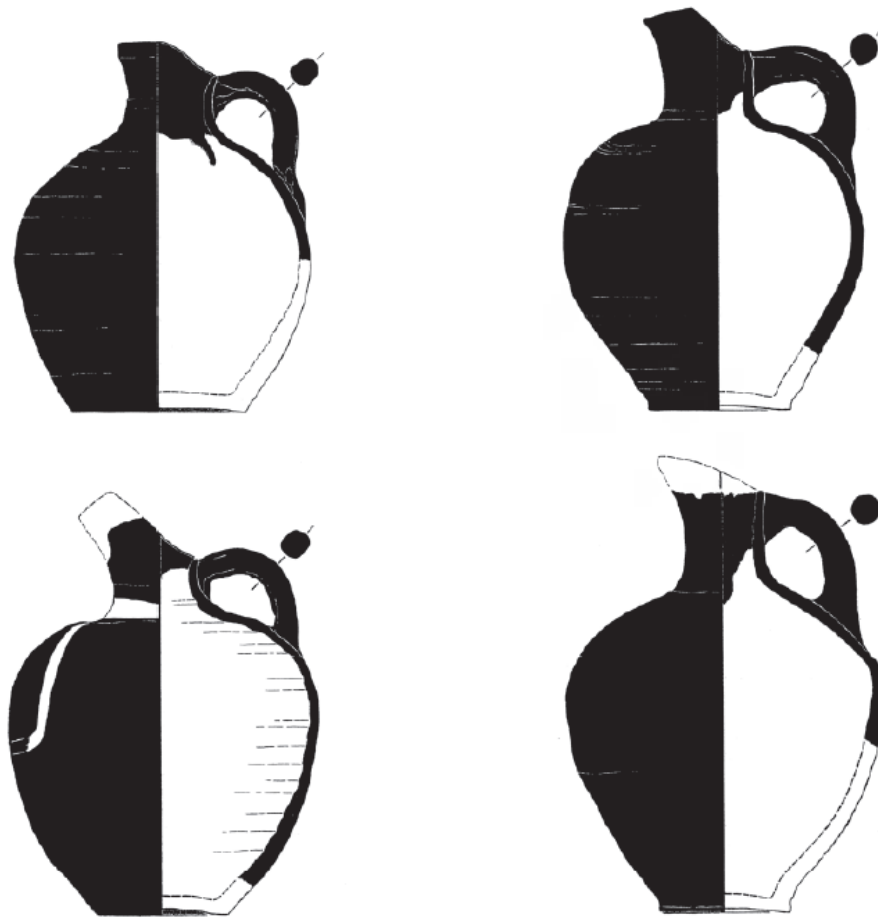

Fig. 41. Cruches. MM IIIB. Galatas, Palais, Aile Est, dépôt de fondation.



Fig. 42. Jarre à bec ponté. MM IIIB. Galatas, Bâtiment 1.

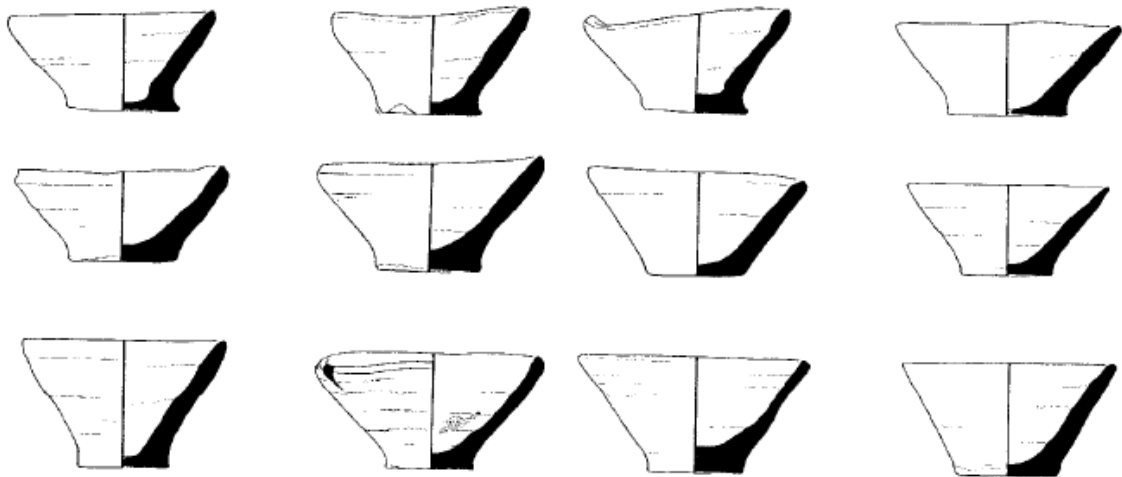

Fig. 43. Coupelles coniques. MR IA. Galatas, Palais.

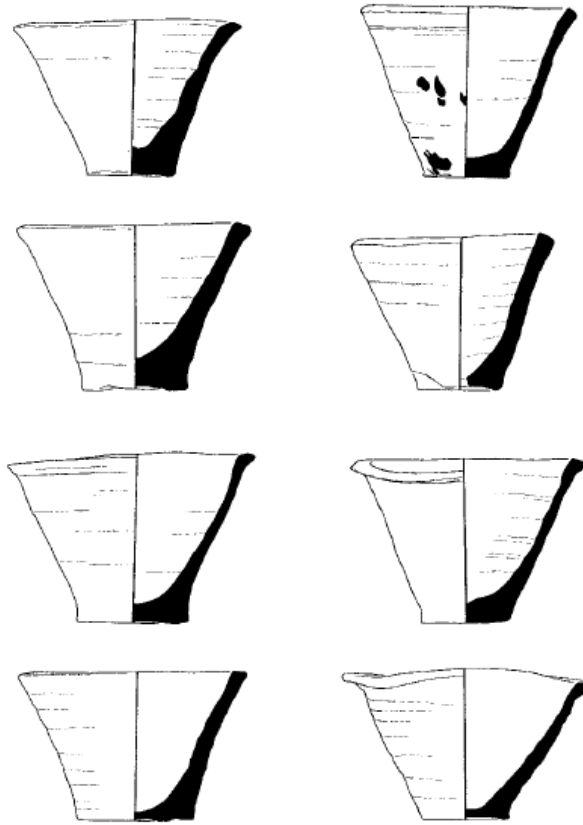
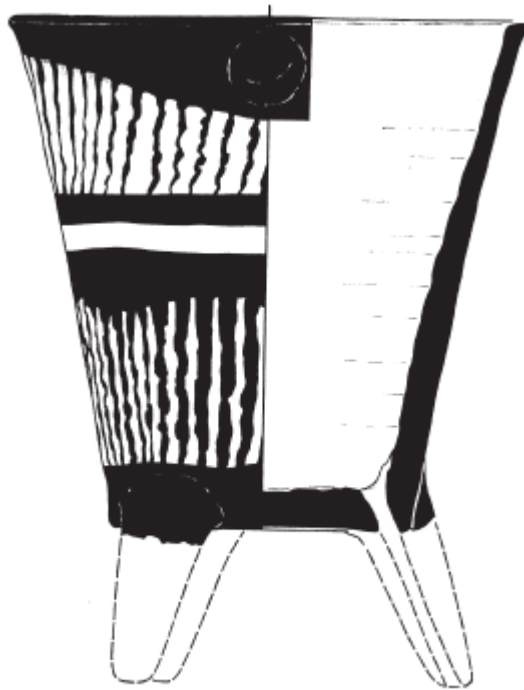

Fig. 44. *Tasses hautes à lèvre saillante*. MR IA. Galatas, Palais.



Fig. 45. *Askos*. MR IA. Galatas, Palais.



*a*

Fig. 46. *Rhyton tripode*. MR IA. Galatas, Palais.



Fig. 47. *Cruche à bec ponté décorée*. MR IA. Galatas, Palais.



Fig. 48. Tessons provenant de récipients divers et présentant des motifs peints en sombre sur clair. MR IA. Galatas, Palais.



Fig. 49. Cruche. MR IA. Galatas, Bâtiment 3/5.

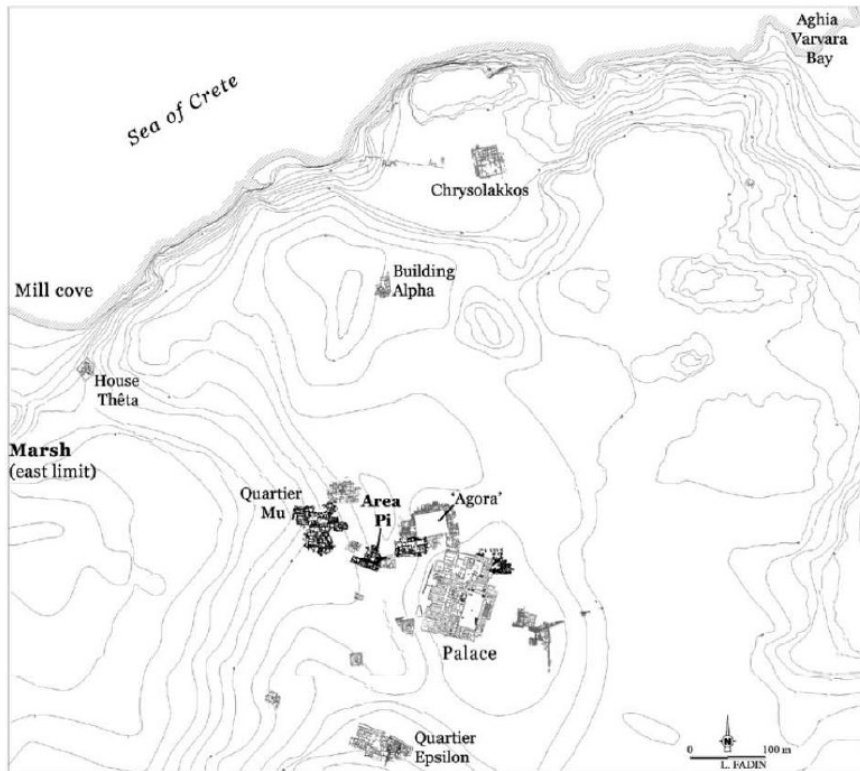

Fig. 50. Carte du site archéologique de Malia, par L. Fadin.

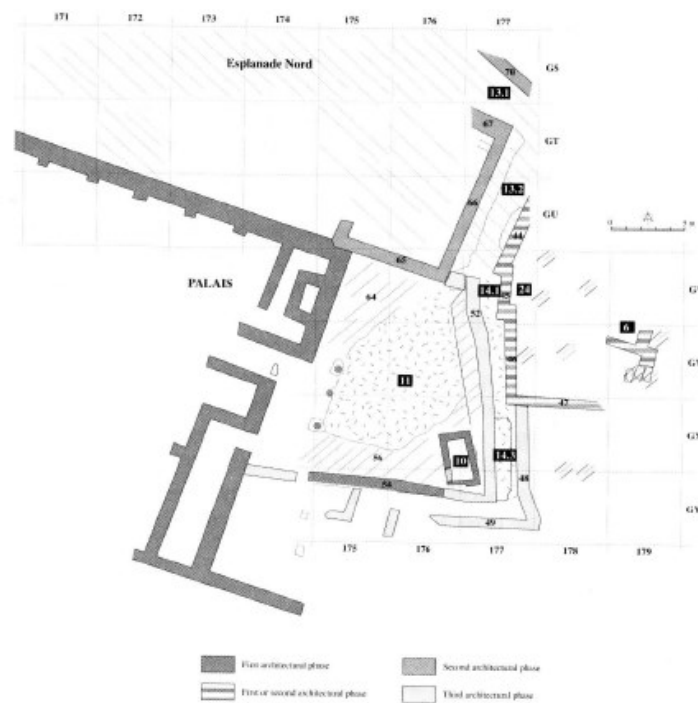

Fig. 51. Plan schématique des Abords Nord-Est, Malia, incluant les différentes phases architecturales du MR I.

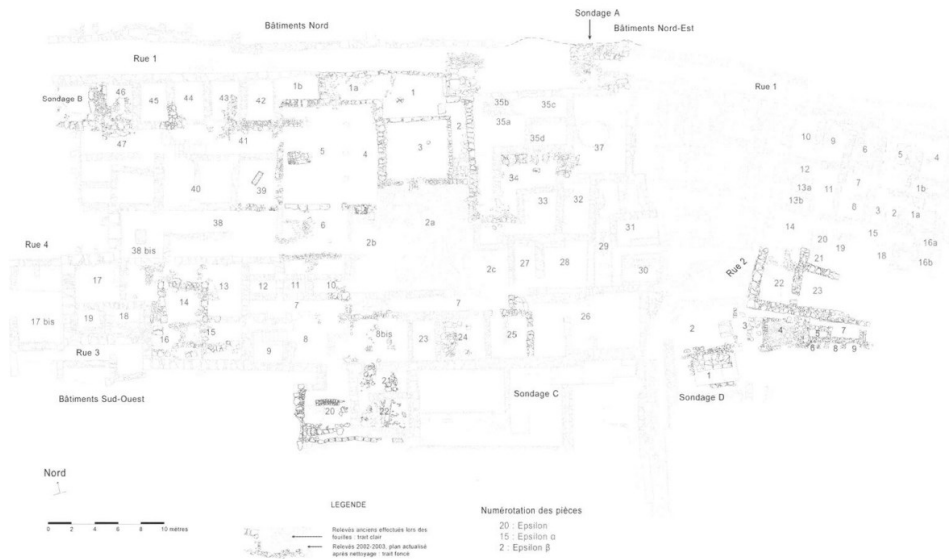

Fig. 52. Plan du Quartier Epsilon, Malia.

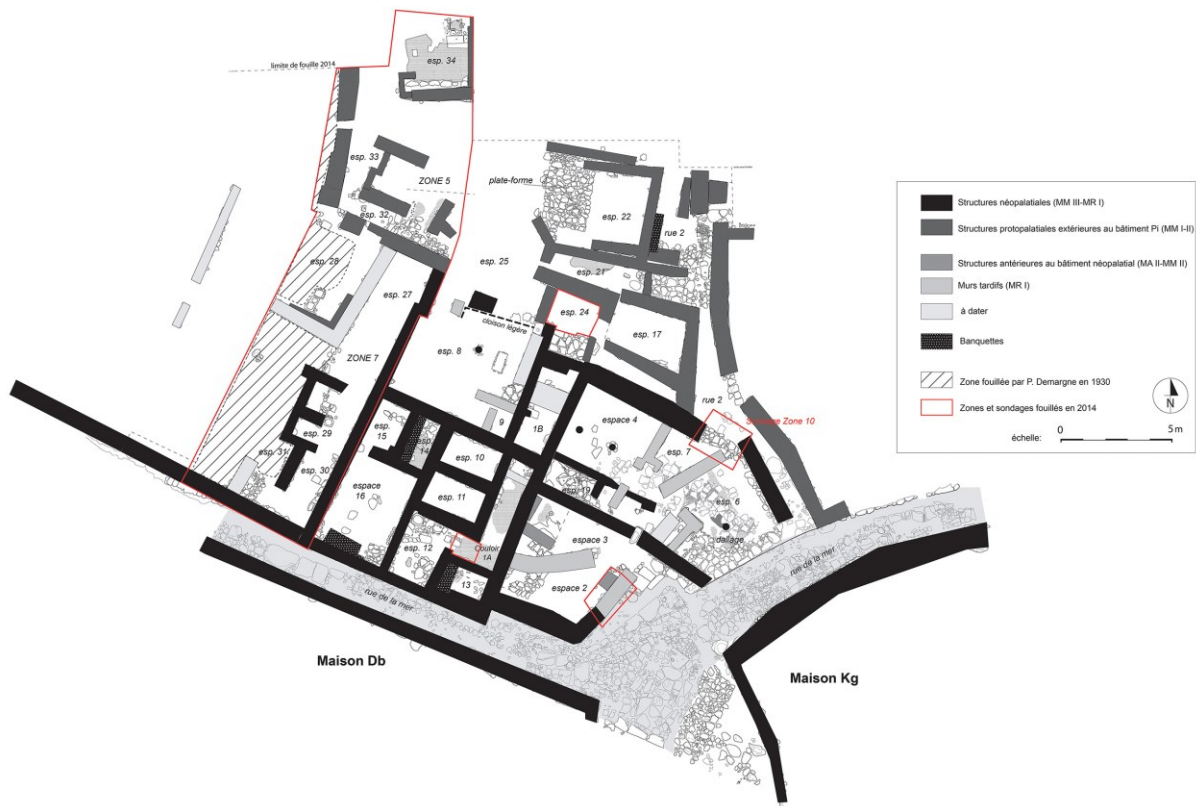

Fig. 53. Plan du Secteur Pi, Malia.

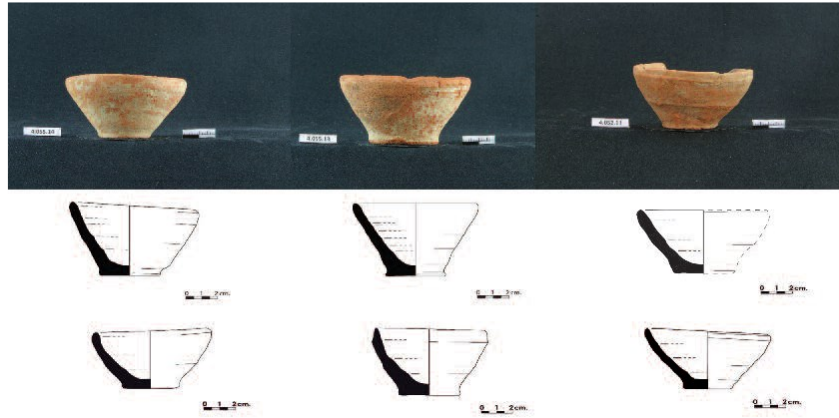

Fig. 54. *Coupelles coniques*. MR IA mature. Malia, Secteur Pi, pièces 10 et 11.



Fig. 55. *Tasses à profil en S*. MR IA mature. Malia, Secteur Pi, pièces 10-11.



Fig. 56. Tasses à profil en S décorées de motifs peints en sombre sur clair et en clair sur sombre. MR IA mature. Malia, Secteur Pi, pièces 10-11.

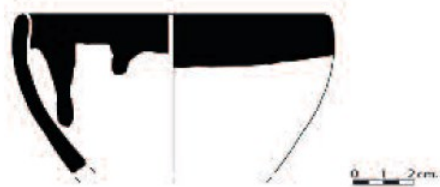

Fig. 57. Bol hémisphérique à bord trempé (et coulures). MR IA mature. Malia, Secteur Pi, pièces 10-11.

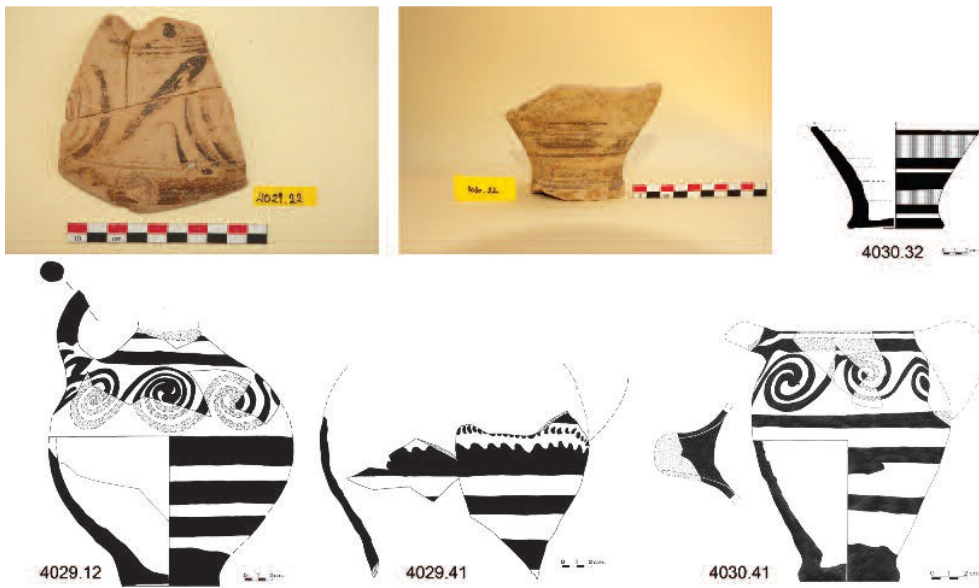

Fig. 58. Cruches globulaires et piriformes, décorées de motifs peints en sombre sur clair. MR IA mature. Malia, Secteur Pi, pièces 10-11.



Fig. 59. Rhytons (conique (a) et piriforme (b)), décorés de motifs sombre sur clair. MR IA mature. Malia, Secteur Pi, pièces 10-11.

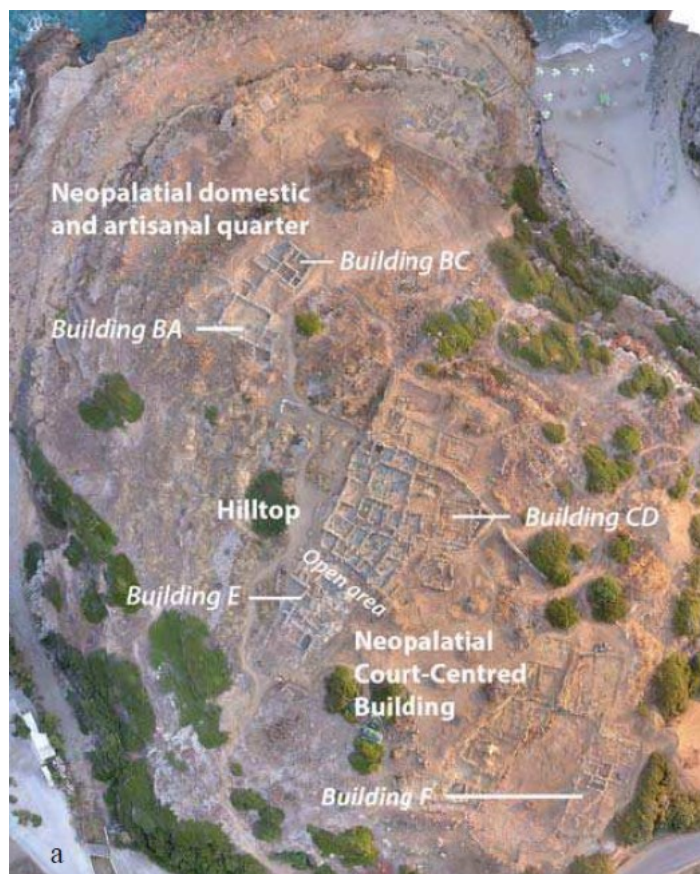

Fig. 60. Vue aérienne de l'établissement de Sissi, par N. Kress.

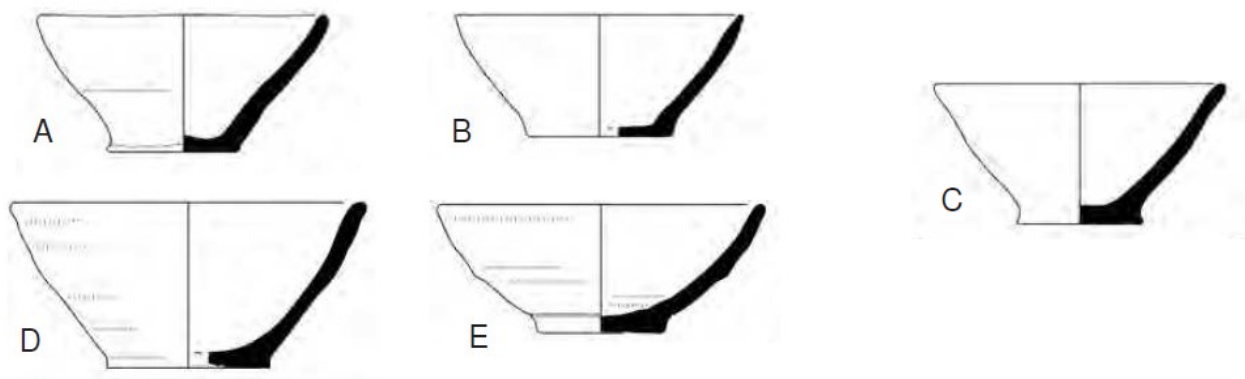

Fig. 61. Coupelles coniques. MM IIIB. Sissi, CCB, Space 10.6.

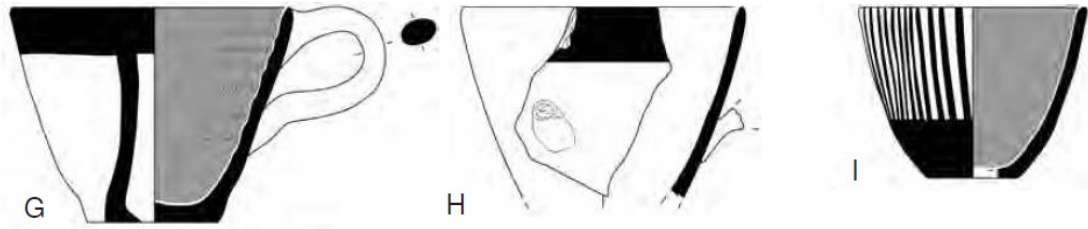

Fig. 62. *Tasses convexes*. MM IIIB. Sissi, CCB, Space 10.6.

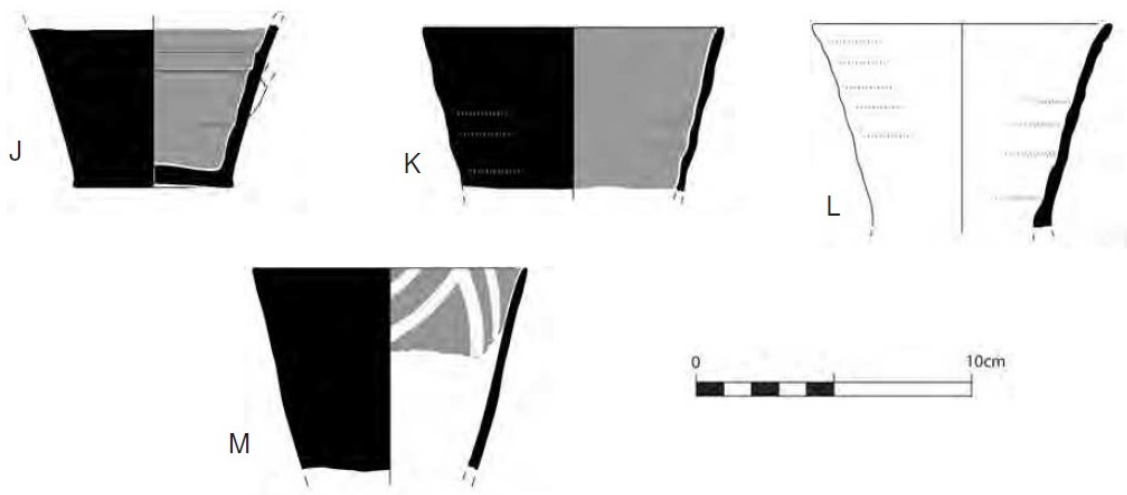

Fig. 63. *Tasses à parois droites*. MM IIIB. Sissi, CCB, Space 10.6.

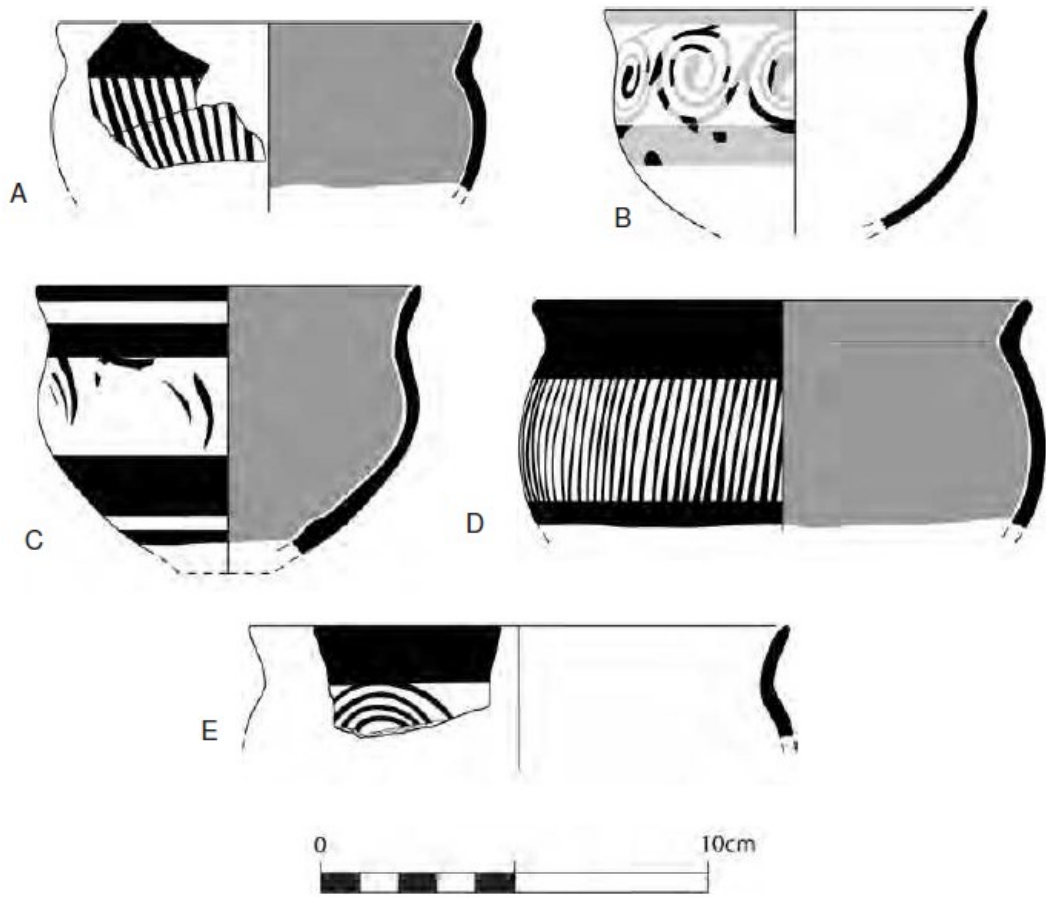

Fig. 64. Tasses à profil en S. MM IIIB. Sissi, CCB, Space 10.6.

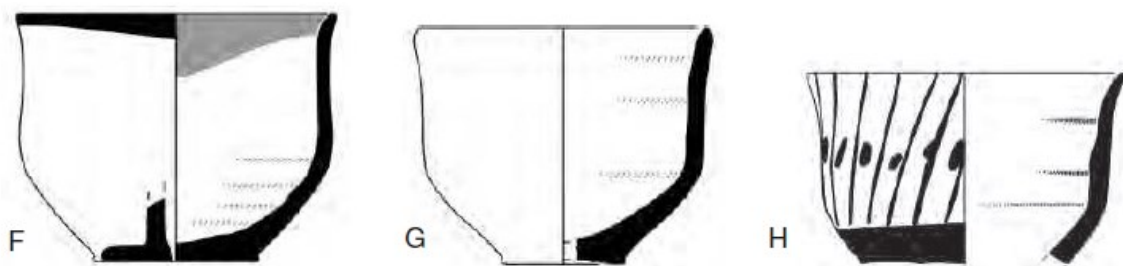

Fig. 65. Tasses en forme de cloche. MM IIIB. Sissi, CCB, Space 10.6.

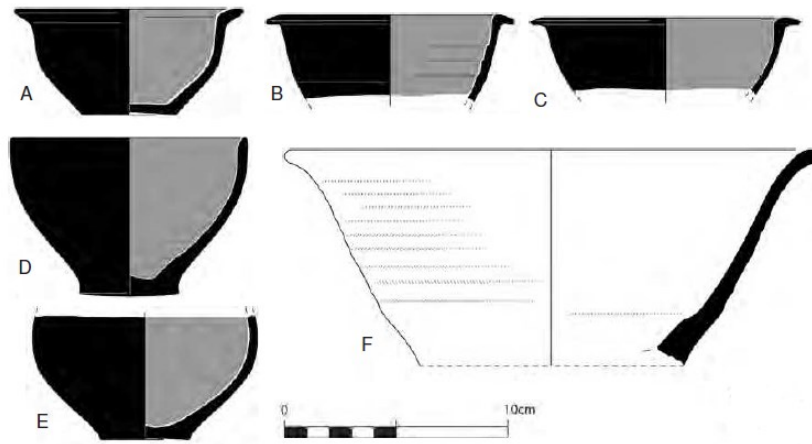

Fig. 66. Bols à lèvre saillante, bols hémisphériques et bol évasé. MM IIIB. Sissi, CCB, Space 10.6.

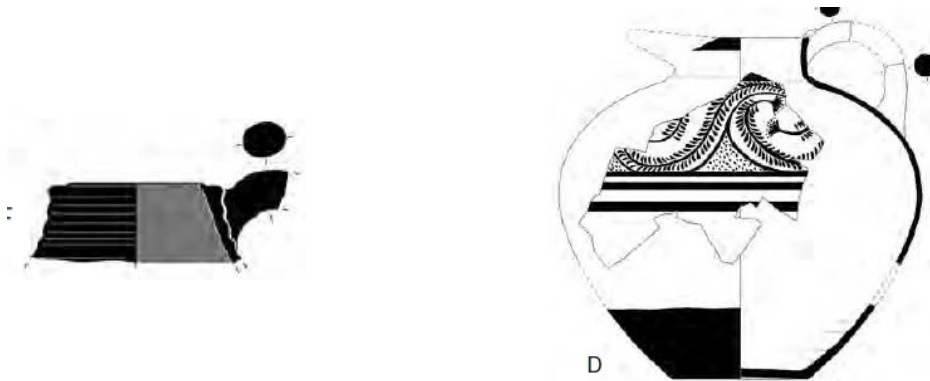

Fig. 67. Cruches à bec ponté. MM IIIB. Sissi, CCB, Space 10.6.

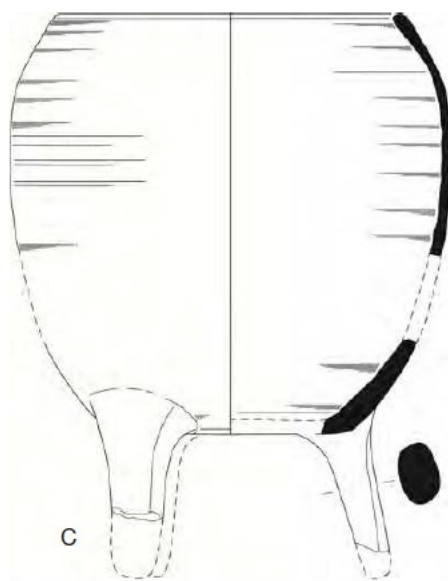

Fig. 68. Marmite tripode. MM IIIB. Sissi, CCB, Space 10.6.



Fig. 69. *Coupelles coniques*. MM IIIB. Sissi, CCB, Aile Nord-Est, Space 11.7.



Fig. 70. *Tasse hémisphérique à lèvre fortement en saillie vers l'extérieur*. MM IIIB. Sissi, CCB, Aile Nord-Est, Space 11.7.



Fig. 71. *Ruche*. MM IIIB. Sissi, Zone 15, Space 15.9.2.



Fig. 72. *Bol conique haut à lèvre saillante, décoré en clair sur sombre.* MM III B. Sissi, angle interne du mur mégalithique.

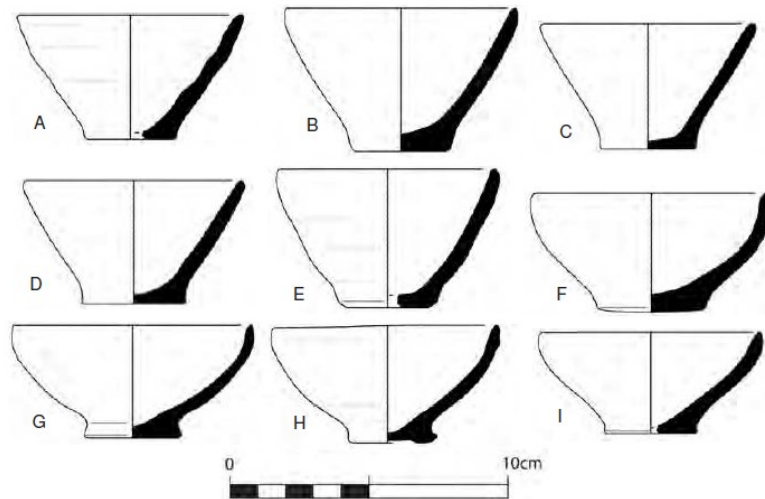

Fig. 73. *Couppelles coniques.* MR IA. Sissi, Building BC, Space 2.8.

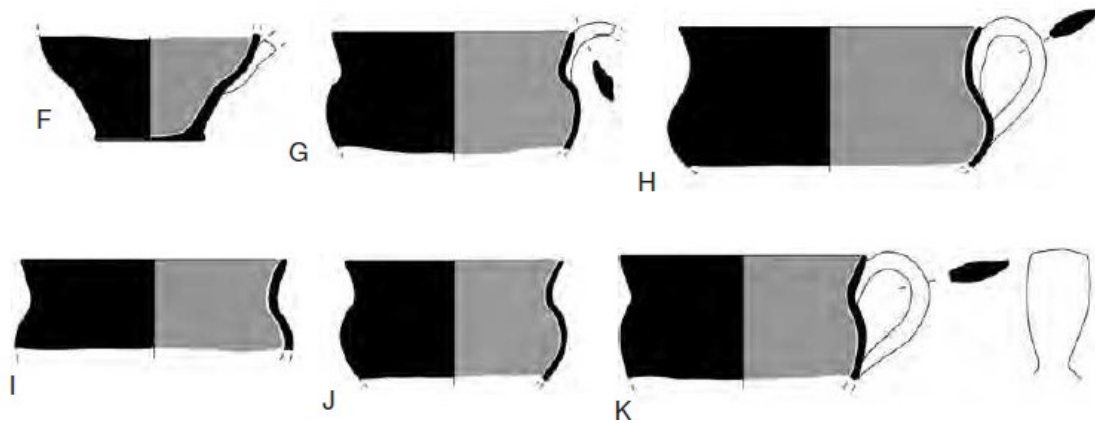

Fig. 74. *Tasses à profil en S.* MR IA. Sissi, Building BC, Space 2.8.

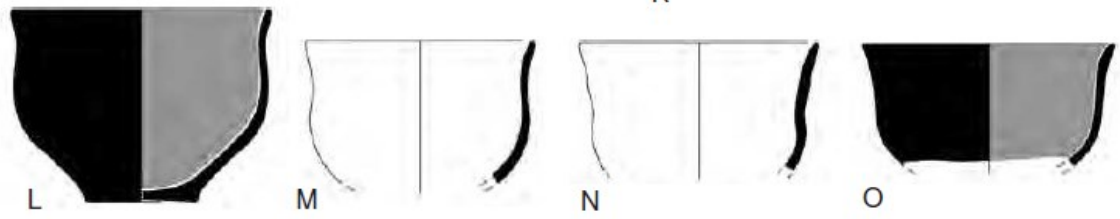

Fig. 75. Tasses en forme de cloche. MR IA. Sissi, Building BC, Space 2.8.

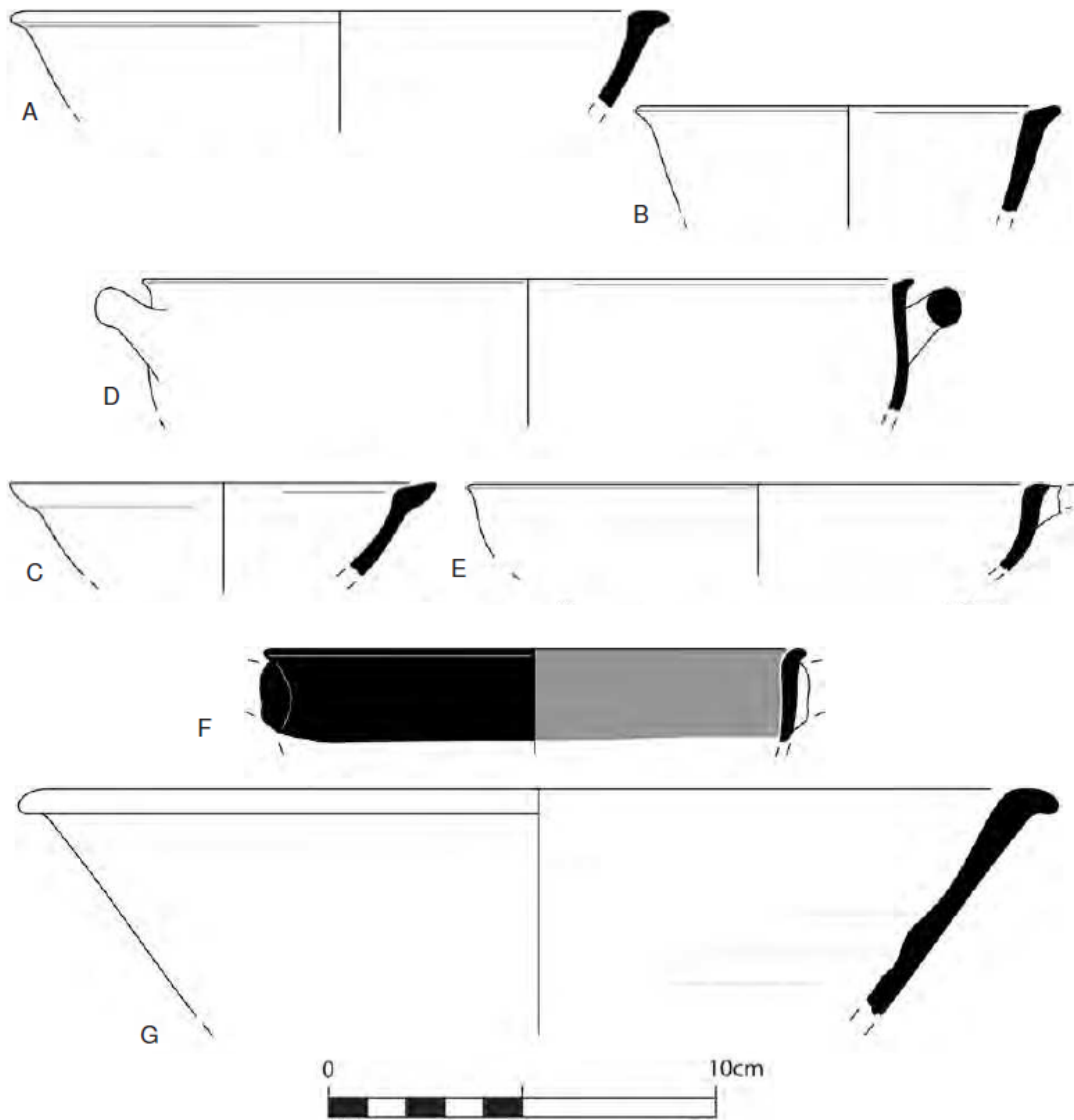

Fig. 76. Différents types de bols. MR IA. Sissi, Building BC, Space 2.8.



Fig. 77. *Cruche décorée d'un motif de spirale en sombre sur clair.* MR IA. Sissi, Building BC, Space 2.8.

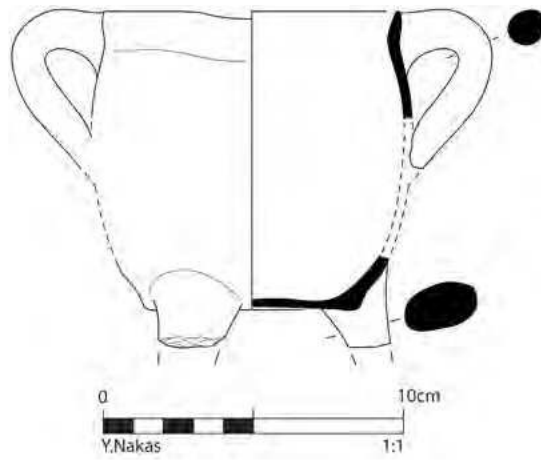

Fig. 78. *Marmite de cuisson tripode.* MR IA. Sissi, Building BC, Space 2.8.

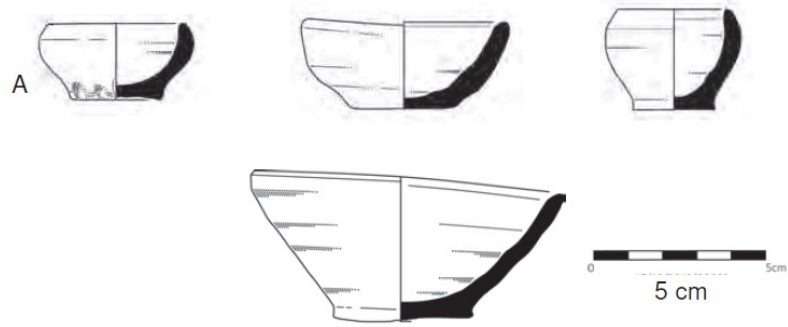

Fig. 79. *Couppelles coniques miniatures.* MR IA. Sissi, Zone 18.

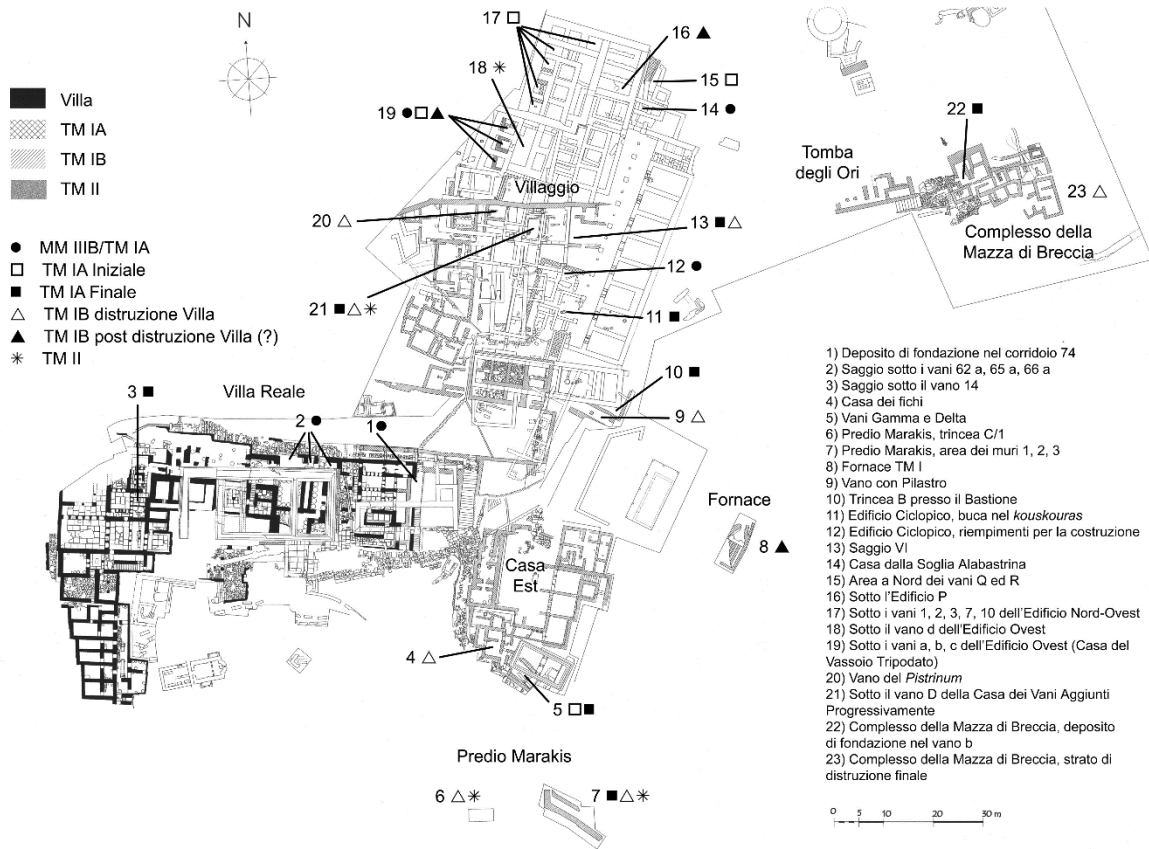

Fig. 80. Plan d'Ayia Triada reprenant les différentes structures architecturales et les dépôts associés.

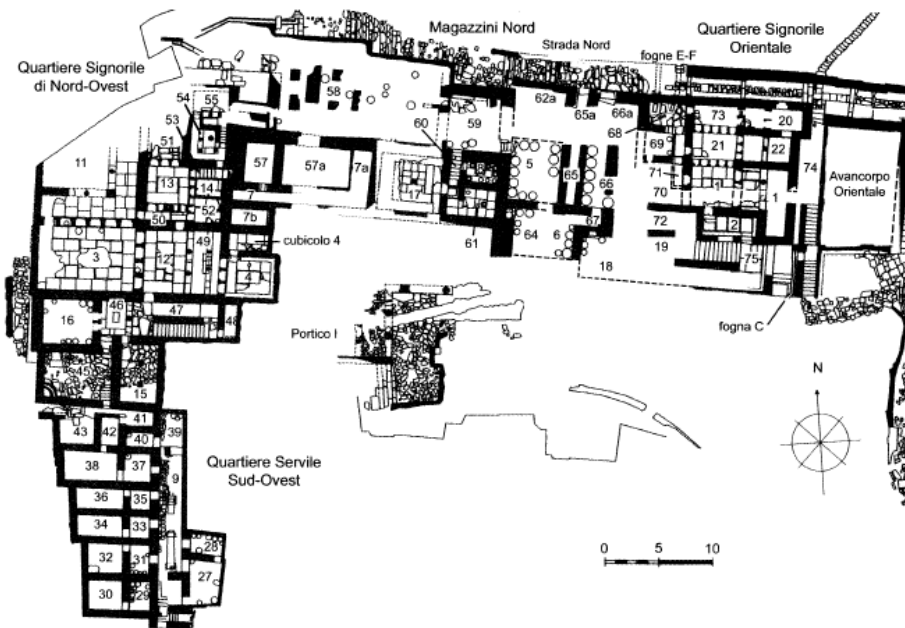

Fig. 81. Plan de la Villa Reale, Ayia Triada.

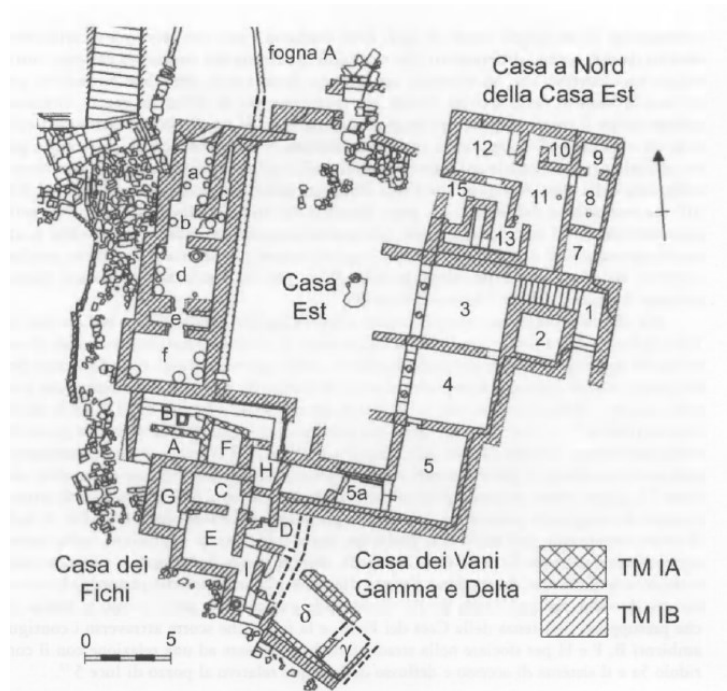

Fig. 82. Plan de la Casa Est et du secteur adjacent, Ayia Triada.

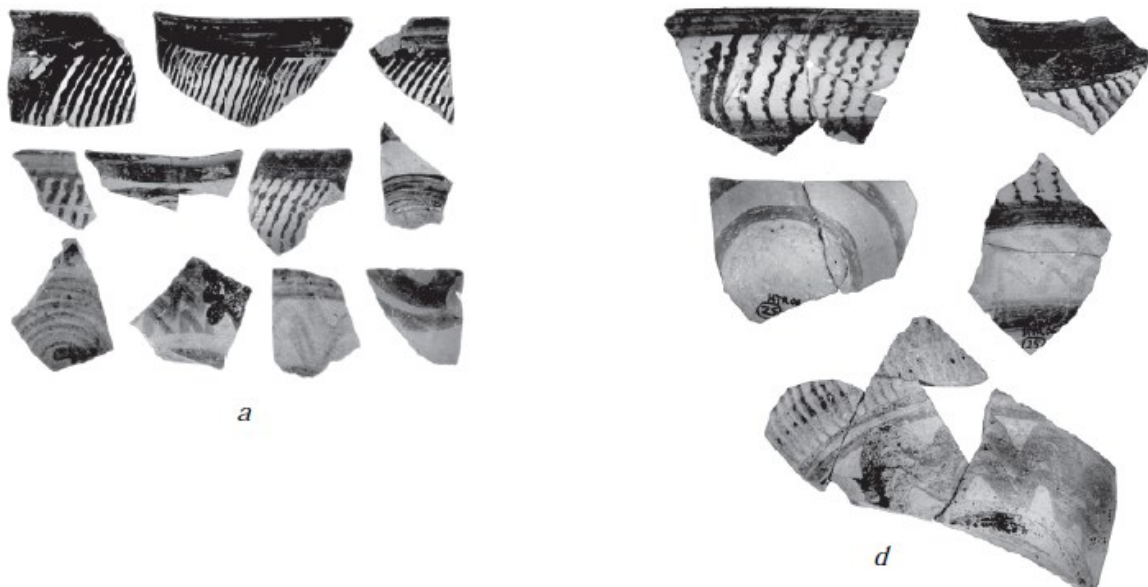

Fig. 83. Tessons de récipients présentant des zébrures. MM IIIB. Ayia Triada, Secteur au nord de la Villa Reale, salle P, niveaux 25-26.

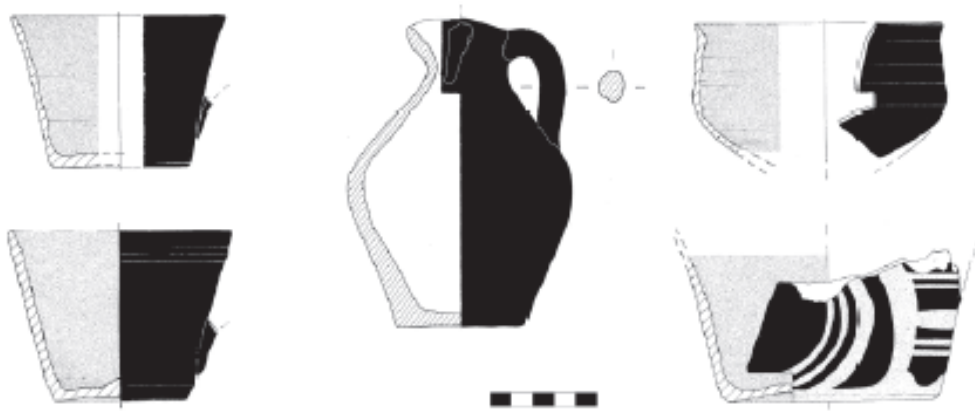

Fig. 84. Récipients décorés d'un engobe monochrome foncé et/ou de motifs clair sur sombre. MM IIIB. Ayia Triada, Secteur Nord-Est.

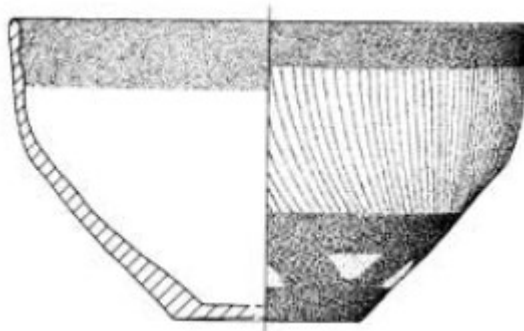

Fig. 85. Tasse décorée de zébrures. MR IA Initial. Ayia Triada, Casa Est, salle Delta, niveau IV.



Fig. 86. Tasse décorée d'une frise de spirales peinte en sombre sur clair. MR IA Initial. Ayia Triada, Edificio Ovest.

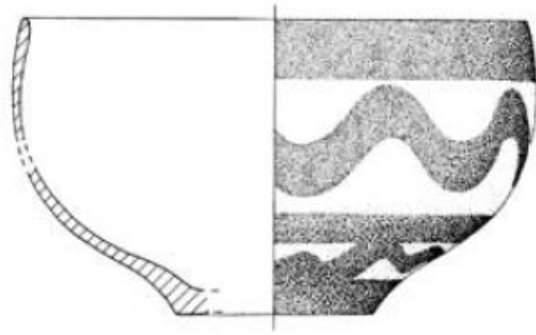

Fig. 87. Tasse décorée de frises ondulées aux registres inférieur et supérieur. MR IA Initial. Ayia Triada, Casa Est, salle Delta, niveau IV.



Fig. 88. Kalathos décoré de spirales à retors. MR IA Final. Ayia Triada, Casa Est, salle Delta, niveau III.

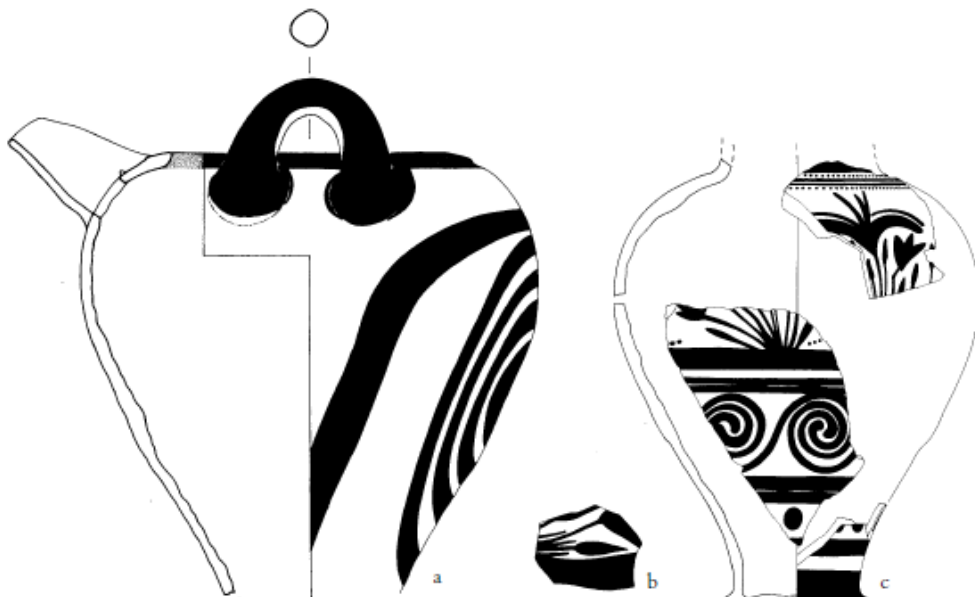

Fig. 89. Récipients décorés avec la technique du sombre sur clair. MR IA Final. Ayia Triada, Predio Marakis.

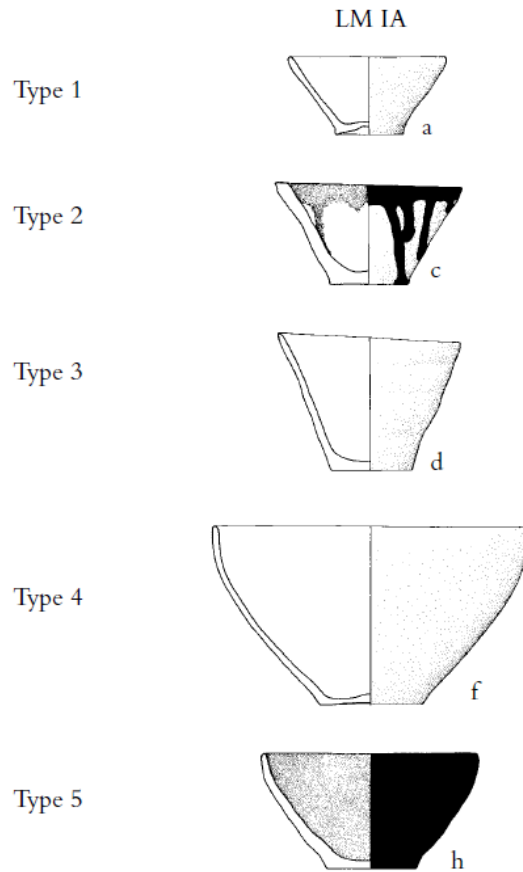

Fig. 90. Typologie des coupelles coniques au MR IA à Ayia Triada.

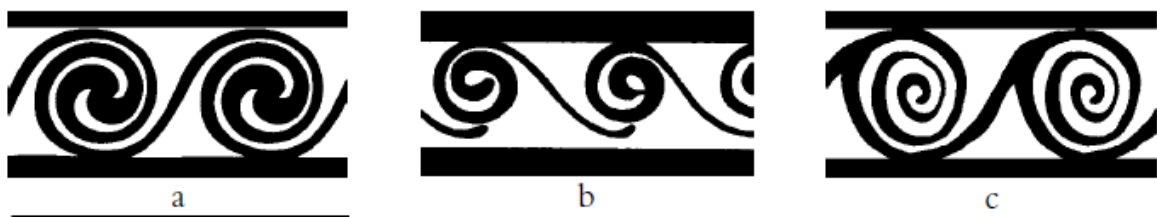

Fig. 91. Différents types de spirales retrouvés à Ayia Triada : a) spirales à retors ; b) spirales tangentes de type « clockwise » ; c) spirales tangentes dans le sens inverse des aiguilles d'une montre.

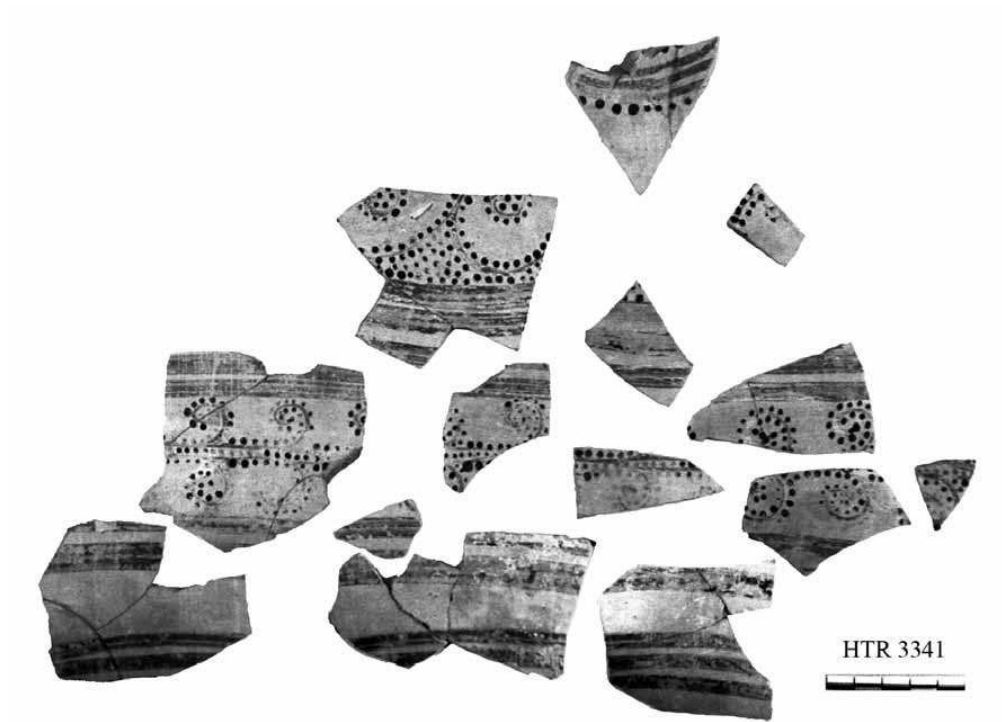

Fig. 92. *Tessons de récipients fermés décorés de motifs en pointillés. MR IA Final. Ayia Triada, remblais du Bastion.*

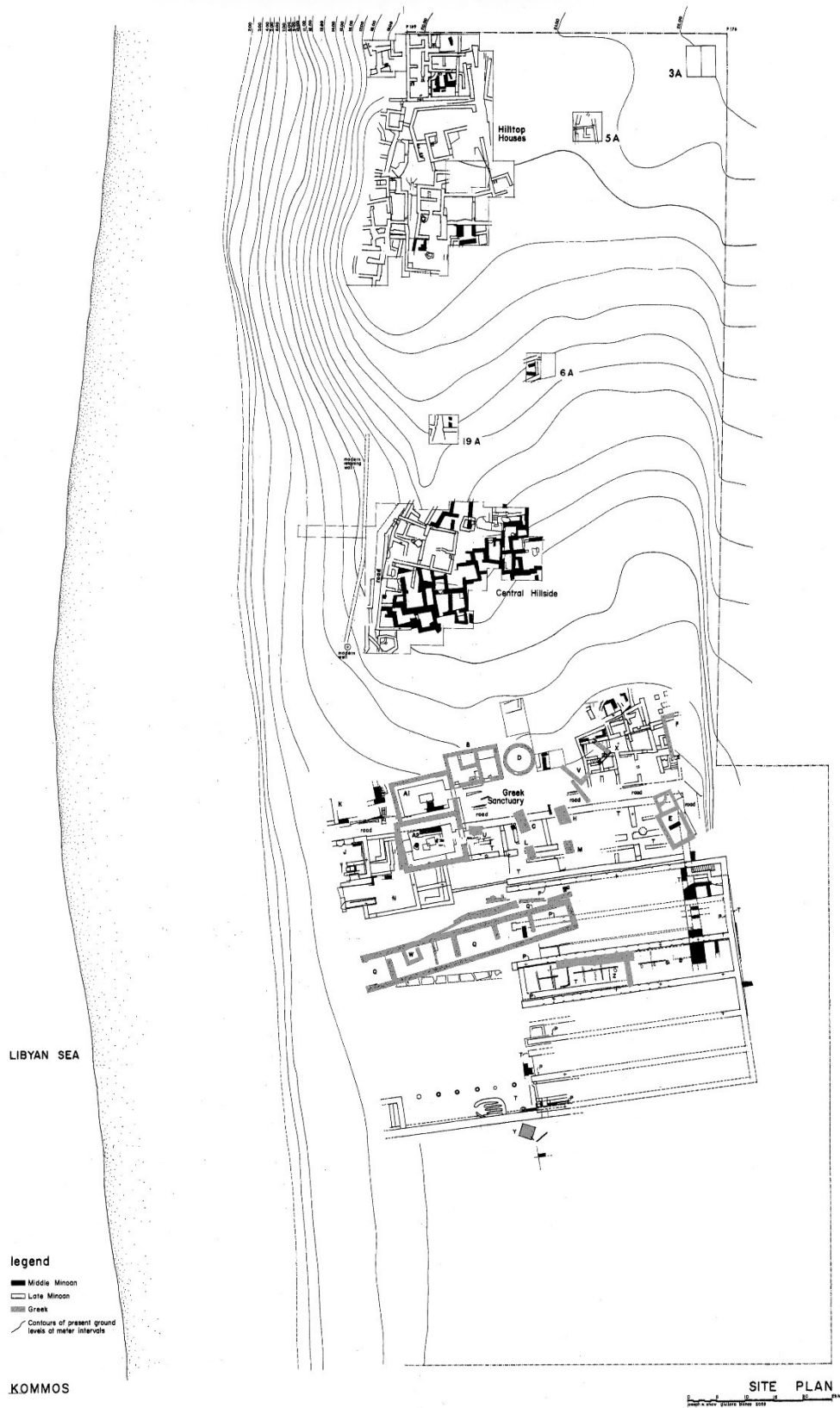

Fig. 93. Plan général du site de Kommos.

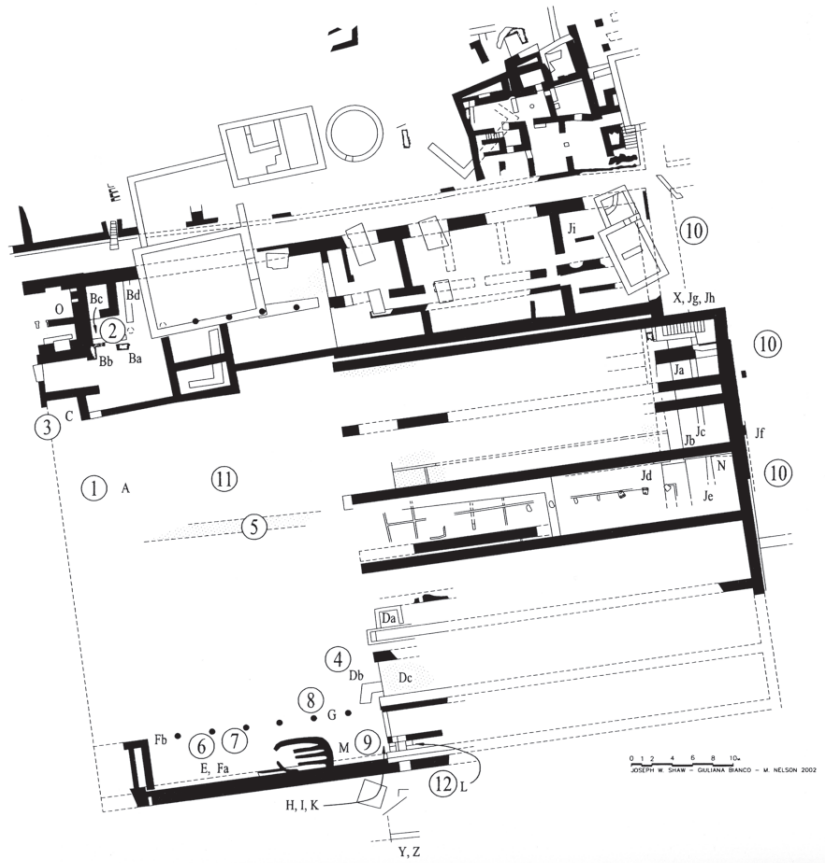

Fig. 94. Plan du Bâtiment T de Kommos au cours du MM IIIB (=MR IA précoce).



Fig. 95. Plan de la Maison X de Kommos.

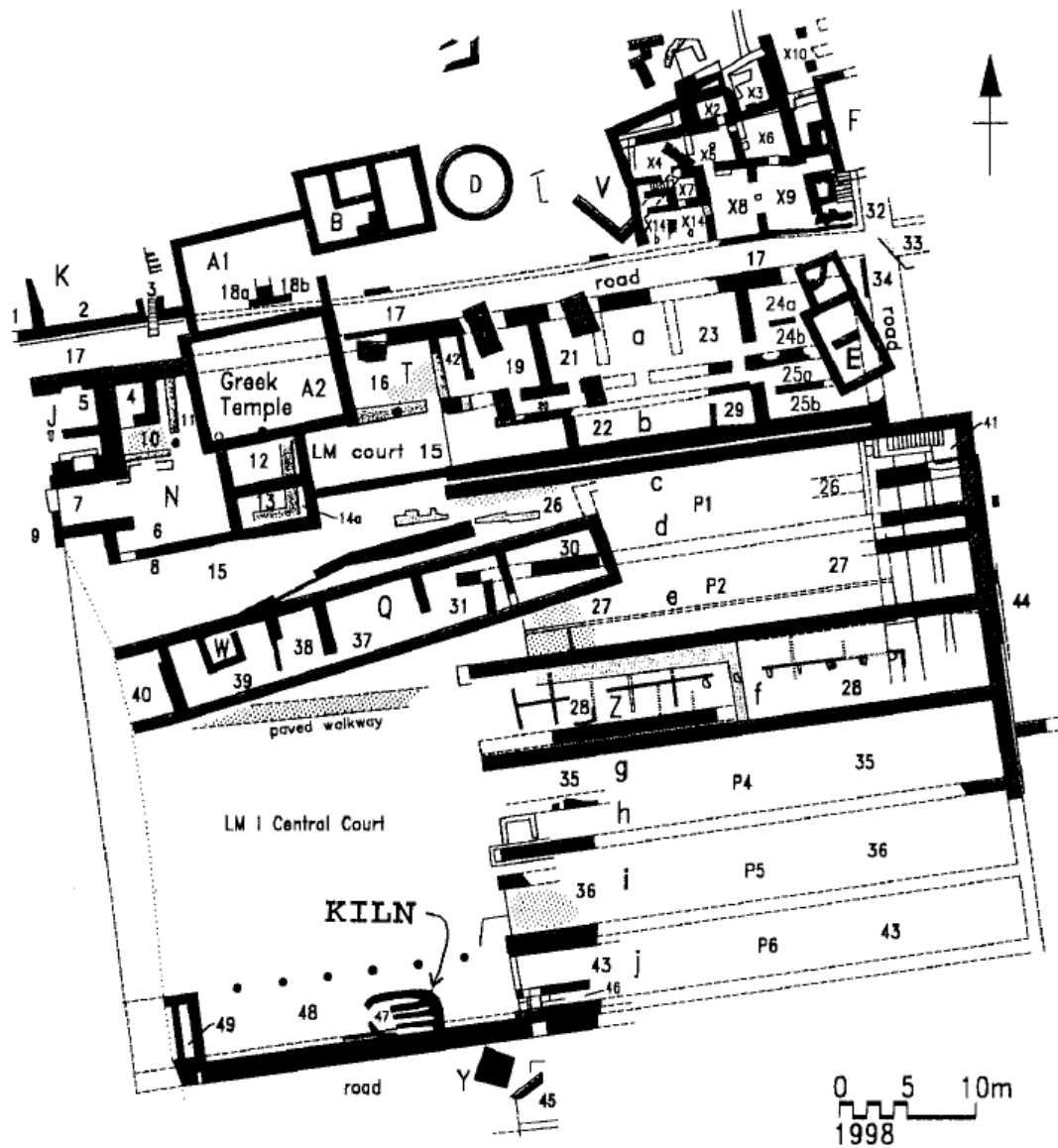
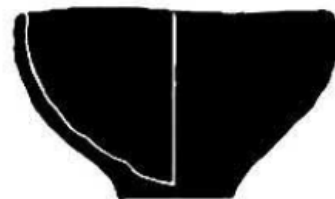

Fig. 96. Emplacement du four de potier au niveau de la Stoa Sud, Bâtiment T, Kommos.



Type 7

Fig. 97. Coupelle conique de type 7. MM IIIB. Crête centrale-sud.

Type 8



Fig. 98. *Coupelle conique de type 8*. MM IIIB. Crète centrale-sud.

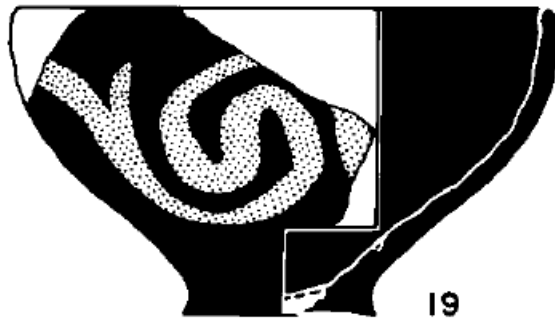

Fig. 99. *Coupelle conique décorée de spirales à crochets*. MR IA avancé. Kommos, décharge du four.

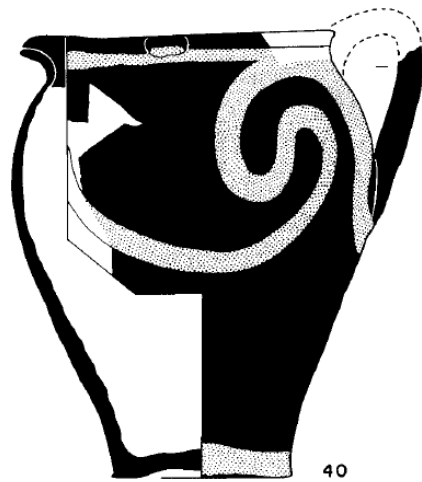

Fig. 100. *Cruche à col étroit*. MR IA avancé. Kommos, décharge du four.

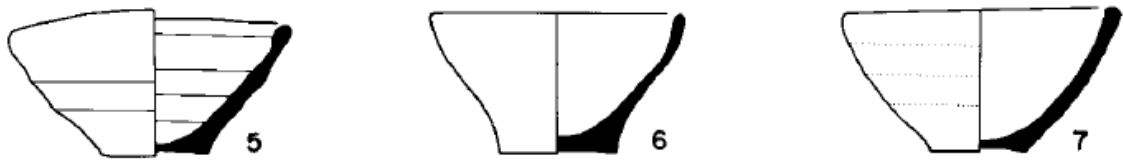

Fig. 101. Exemples de coupelles coniques de type C. MR IA avancé. Kommos, four et décharge du four.



Fig. 102. Tasses à parois droites monochromes. MR IA avancé. Kommos, Maison X, pièce X2.



Fig. 103. Tasses hémisphériques décorées de zébrures. MR IA avancé. Kommos, Maison X, pièce X2.

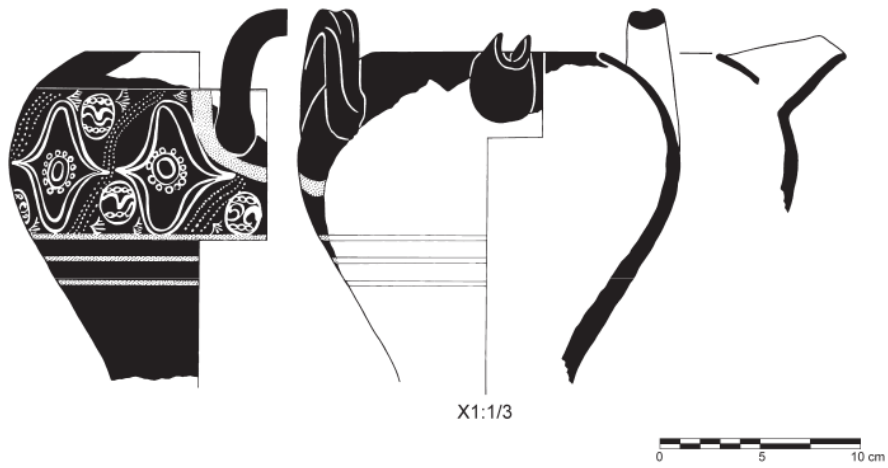

Fig. 104. Jarre à bec ponté décorée de motifs peints en clair sur sombre. MR IA final. Kommos, Maison X, pièce X1.

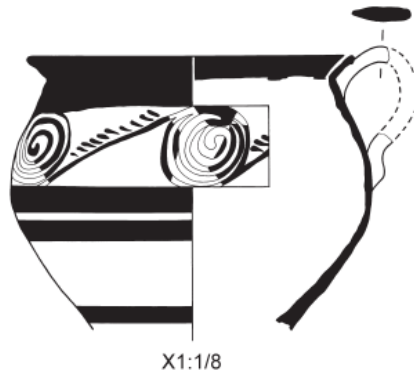

Fig. 105. Tasse hémisphérique décorée de motifs peints en sombre sur clair. MR IA final. Kommos, Maison X, pièce X1.

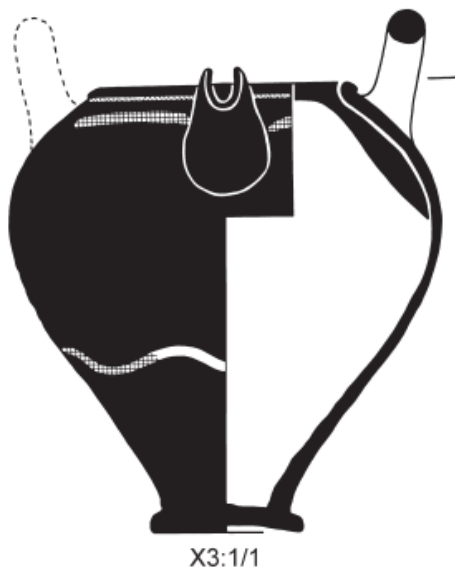

Fig. 106. Jarre à bec ponté. MR IA final. Kommos, Maison X, pièce X3.

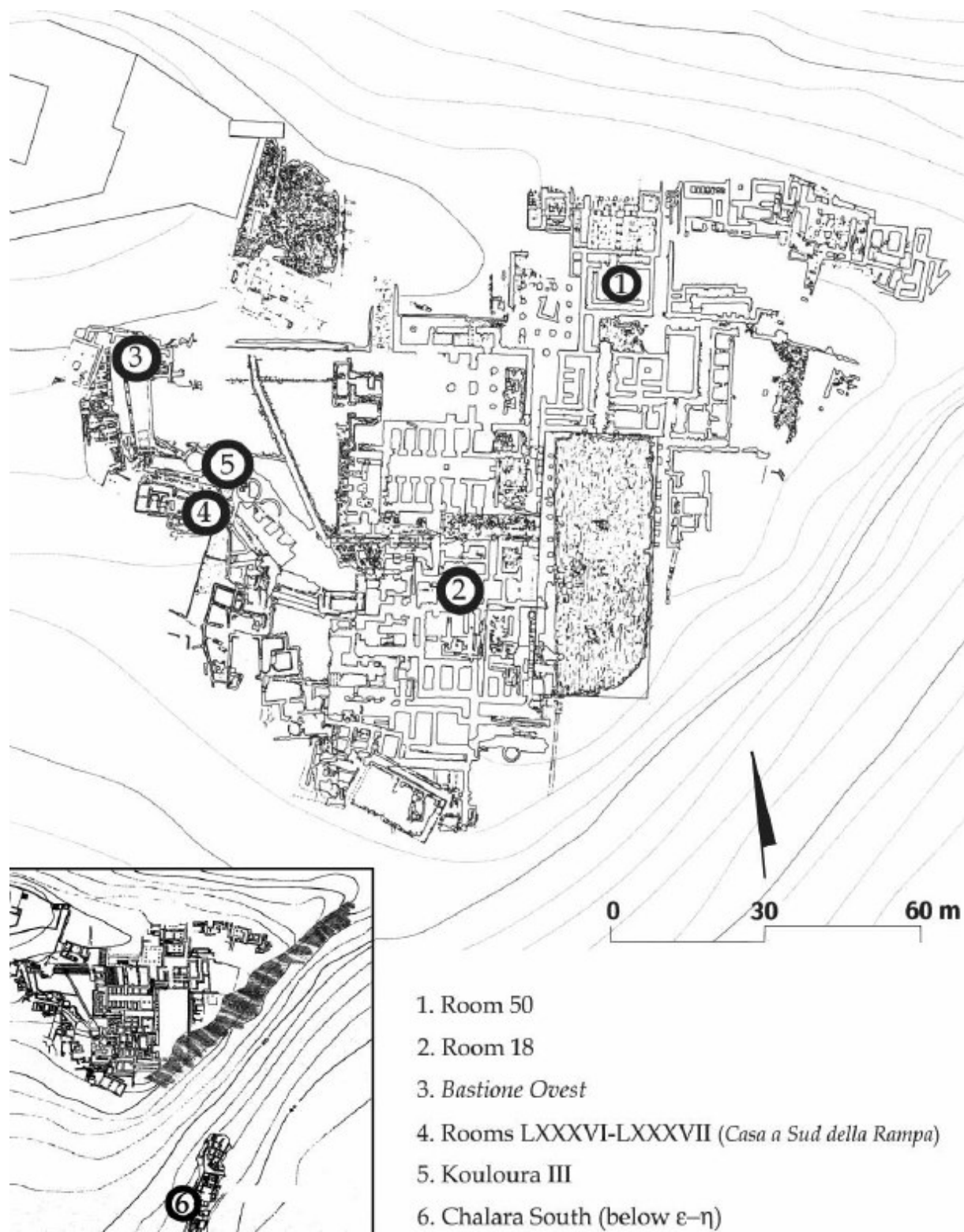

Fig. 107. Plan de l'établissement de Phaistos reprenant les principales structures architecturales discutées.



**F 2822**

Fig. 108. Bol in-and-out décoré de bandes à l'extérieur et de zébrures à l'intérieur. MM IIIB. Phaistos, Salle LXXIII.



**F 2709**

Fig. 109. Bol in-and-out décoré de bandes à l'extérieur et à l'intérieur. MM IIIB. Phaistos, Salle LXXIII.



**F 2697**

Fig. 110. Tasse décorée de spirales à retors peintes en clair sur sombre. MM IIIB. Phaistos, Salle LXXIII.

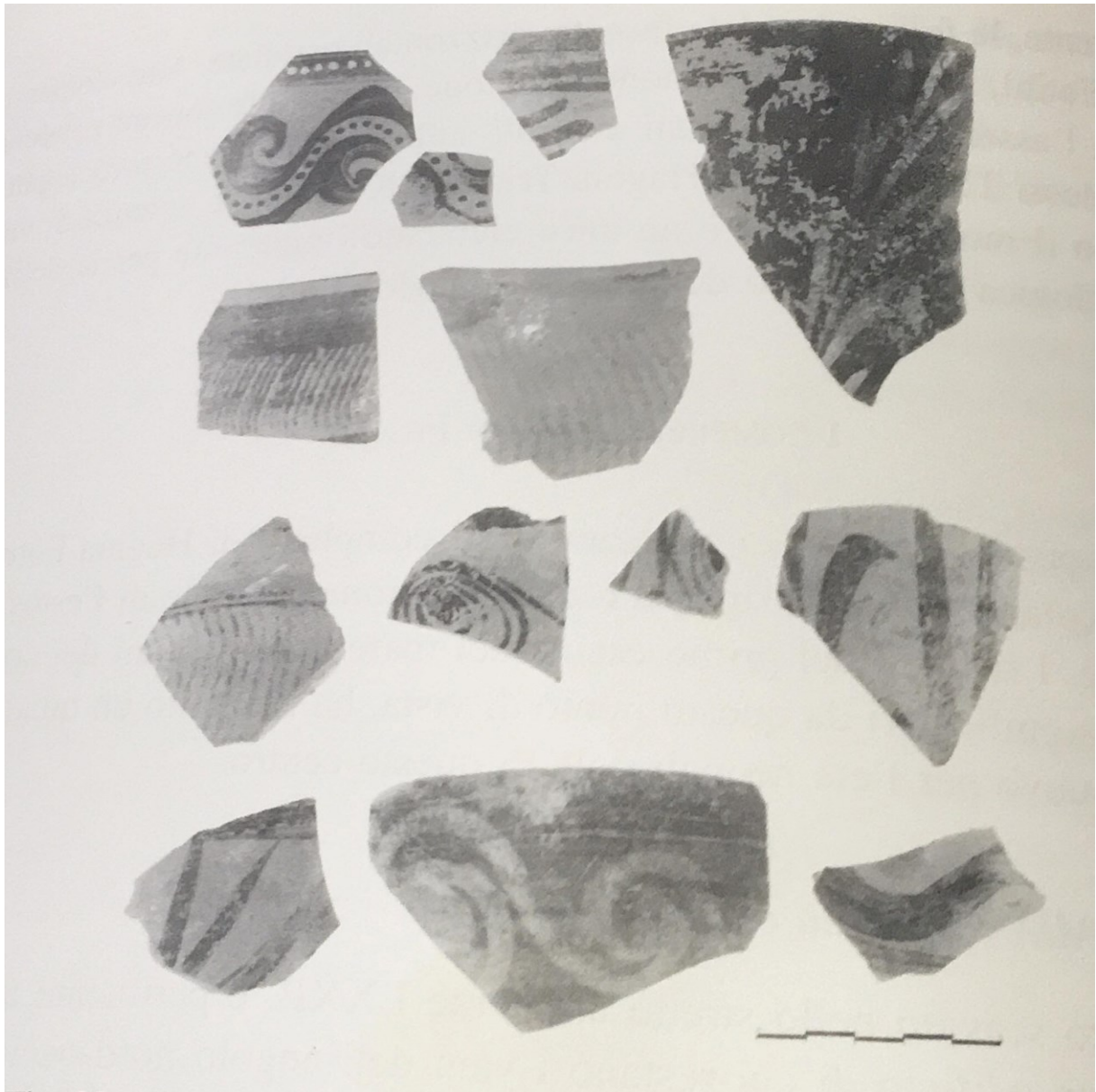

Fig. 111. *Tessons décorés*. MR IA. Phaistos, Salle LXXII.

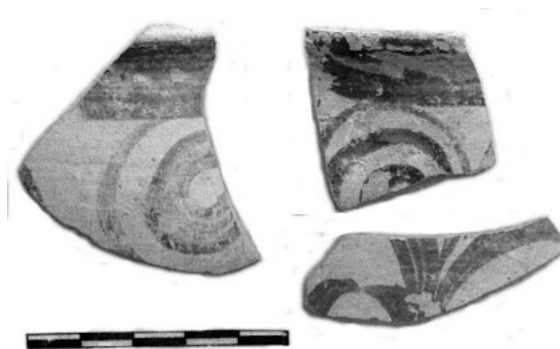

Fig. 112. *Tessons décorés de motifs peints en sombre sur clair*. MR IA. Phaistos, Casa di Chalara, pièce x'.

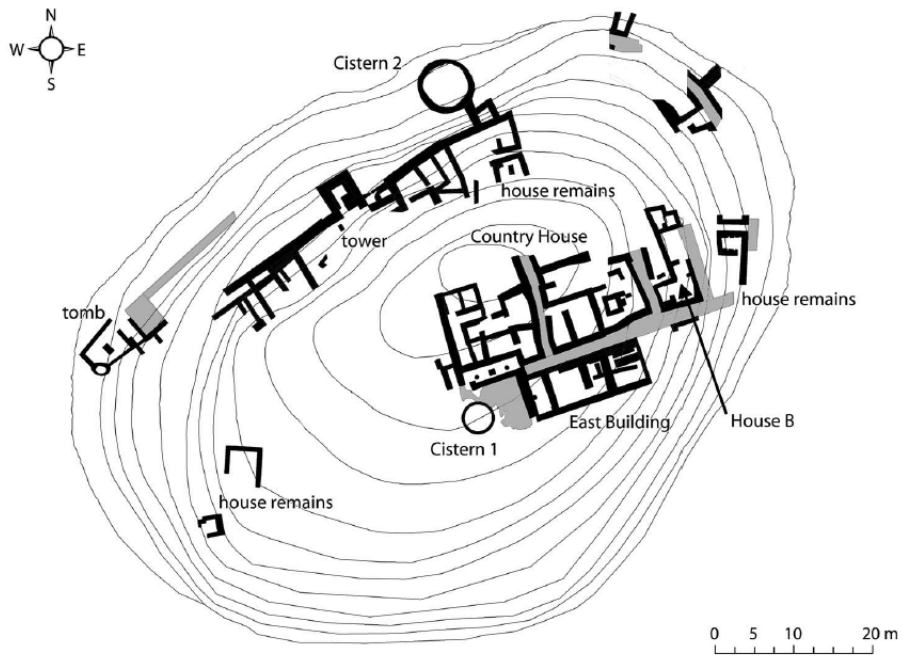

Fig. 113. Plan de l'établissement de Myrtos-Pyrgos, par P. Hacigüzeller.

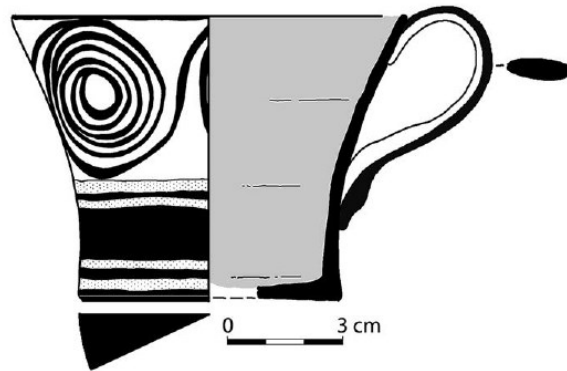

Fig. 114. Tasse à parois droites. MR IA. Myrtos-Pyrgos, Citerne 2.

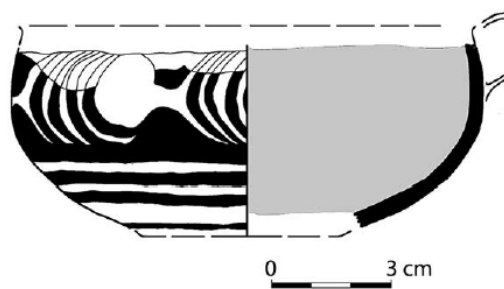

Fig. 115. Tasse hémisphérique. MR IA. Myrtos-Pyrgos, Citerne 2.

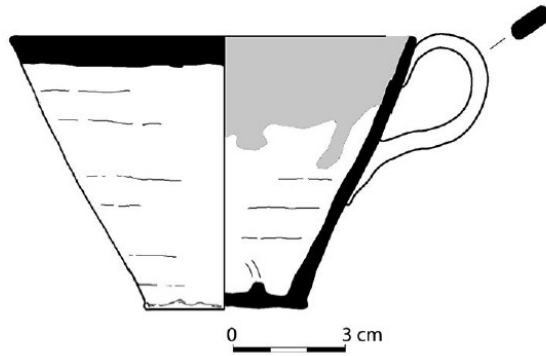

Fig. 116. Haute tasse conique à anses avec une décoration trempée en sombre sur clair. MR IA. Myrtos-Pyrgos, Citerne 2.



Fig. 117. Récipient de forme fermée présentant des motifs de spirales et de lierres peints en sombre sur clair. MR IA. Myrtos-Pyrgos.

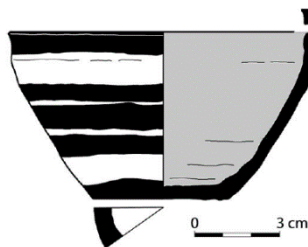

Fig. 118. Bol décoré de bandes. MR IA. Myrtos-Pyrgos, Citerne 2.



Fig. 119. *Alabastre globulaire présentant un décor de conglomérat*. MR IB. Myrtos-Pyrgos.

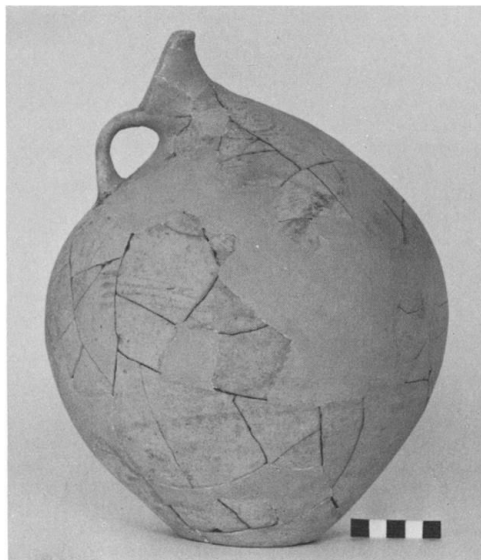

Fig. 120. *Cruche dite en « oiseau cycladique »*. MR IA. Myrtos-Pyrgos.



Fig. 121. Tasses hémisphériques provenant de différents contextes de Myrtos-Pyrgos (haut = tombe ; milieu = House B ; bas = Citerne 2). MR IA. Myrtos-Pyrgos.



Fig. 122. Plan du site de Gournia, par M. Buell et J. McEnroe.

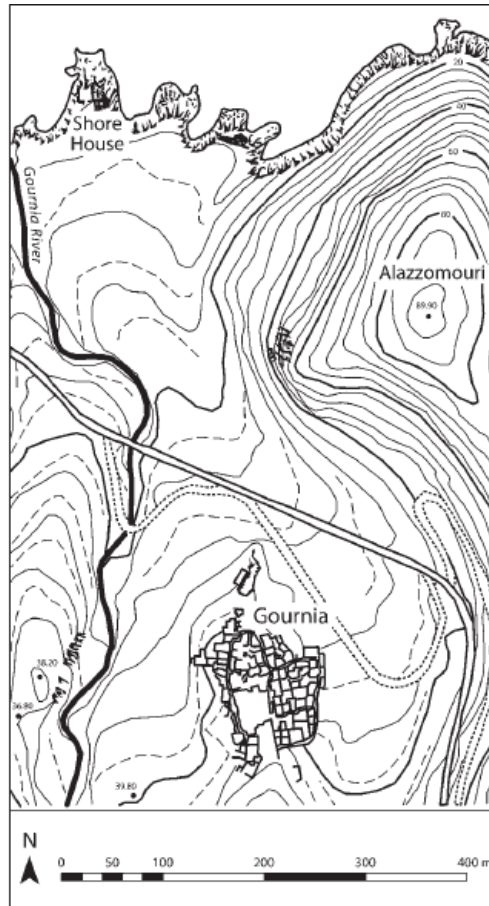

Fig. 123. *Plan topographique du site de Gournia et de sa côte*, par V. Fotou.

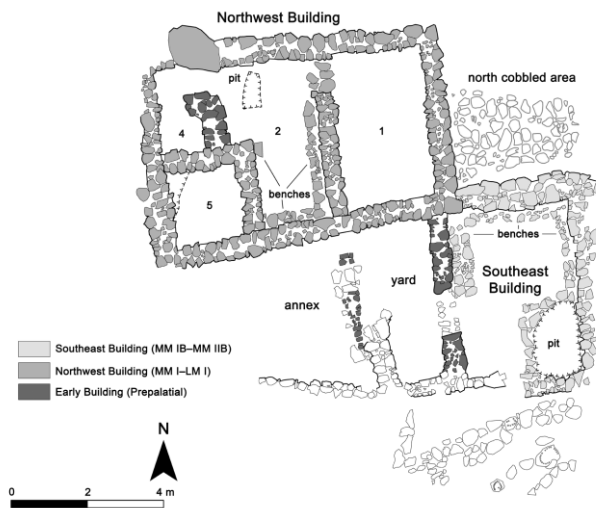

Fig. 124. *Plan de l'Aire Nord-Ouest*, par B. Buell et J. McEnroe.

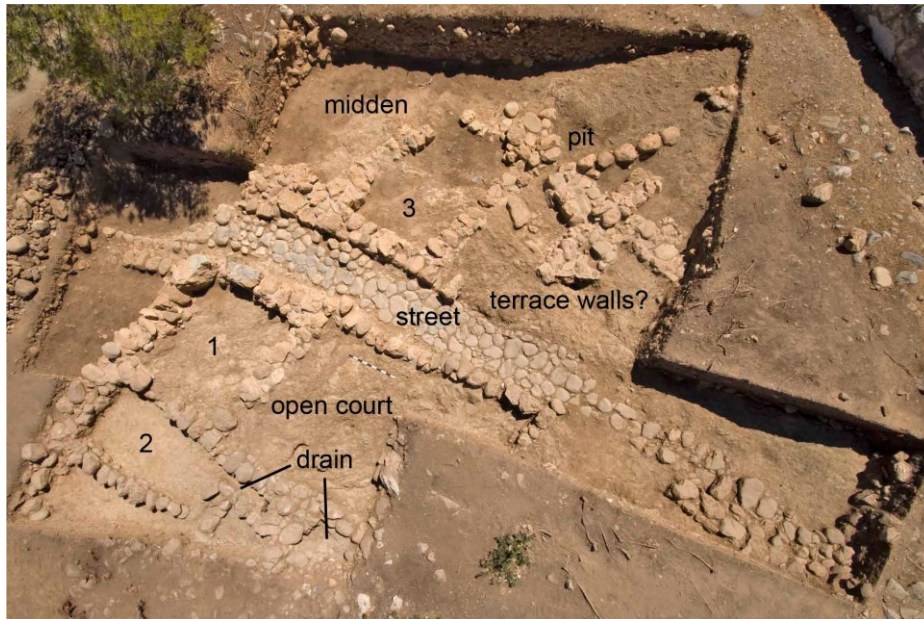

Fig. 125. *Vue aérienne de l'Aire Nord-Est*, par C. Papanikolopoulos.

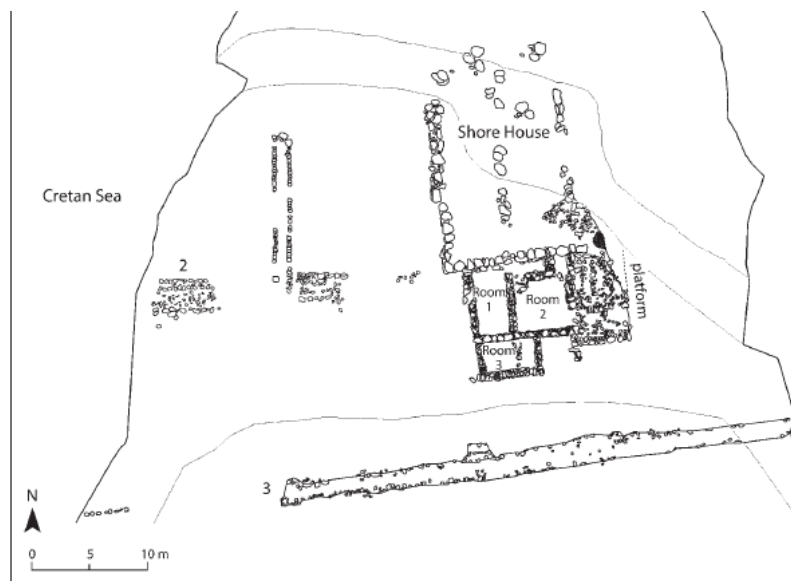

Fig. 126. *Plan de la Shore House*, par M. Buell.



Fig. 127. *Tasses et bols*. MM IIIB. Gournia, Palais, pièce 17.



Fig. 128. Rhyton décoré de motifs peints en sombre sur clair. MR IA.  
Gournia, Maison Cm, salle 58.



Fig. 129. Rhyton décoré de motifs peints en sombre sur clair.  
MR IA. Gournia, Maison Cm, salle 58.



Fig. 130. *Récipients décorés en sombre sur clair*. MR IA. Gournia, Maison Cm, salle 58.



Fig. 131. *Rhyton décoré en sombre sur clair*. MR IA. Akrotiri, Complexe Delta, salle 9.



Fig. 132. *Rhyton décoré en sombre sur clair.*  
MR IA. Akrotiri, Complexe Delta, salle 9.

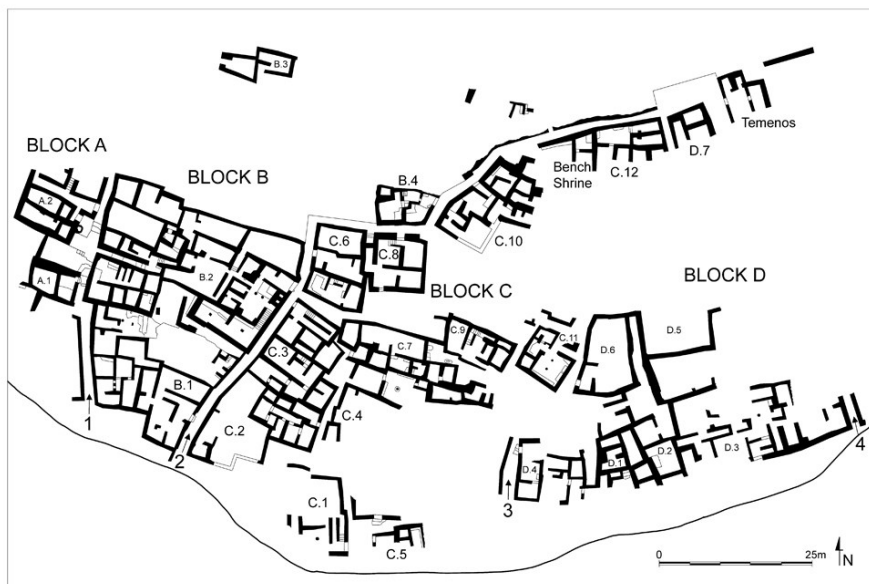

Fig. 133. *Plan de l'établissement néopalatial de Mochlos.*



Fig. 134. Poterie MM IIIB. Phase 2 de construction du futur Bâtiment B.2, Mochlos.



Fig. 135. Vases à boire MR IA. Phase 3 de construction du futur Bâtiment B.2, Mochlos.



Fig. 136. Tasses décorées. MR IA. Mochlos.



Fig. 137. *Aiguière*. MR IA. Mochlos, Maison C.1.

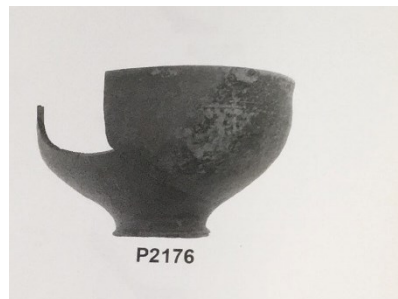

Fig. 138. *Coupe ogivale*. MR IA. Mochlos.

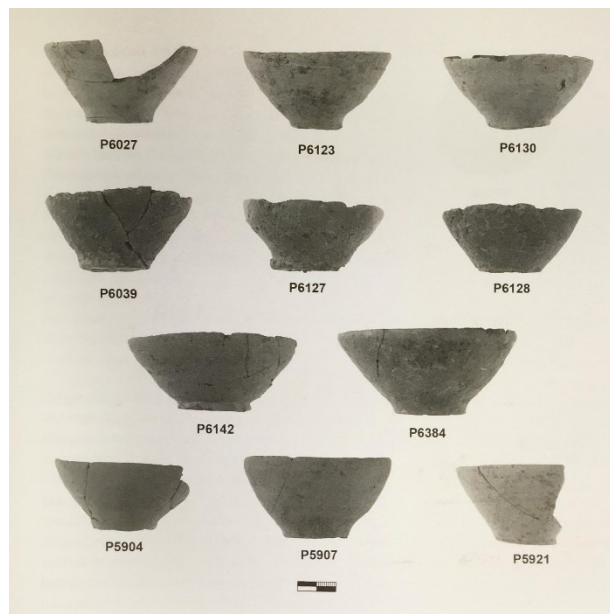

Fig. 139. *Coupelles coniques*. MR IA. Mochlos.

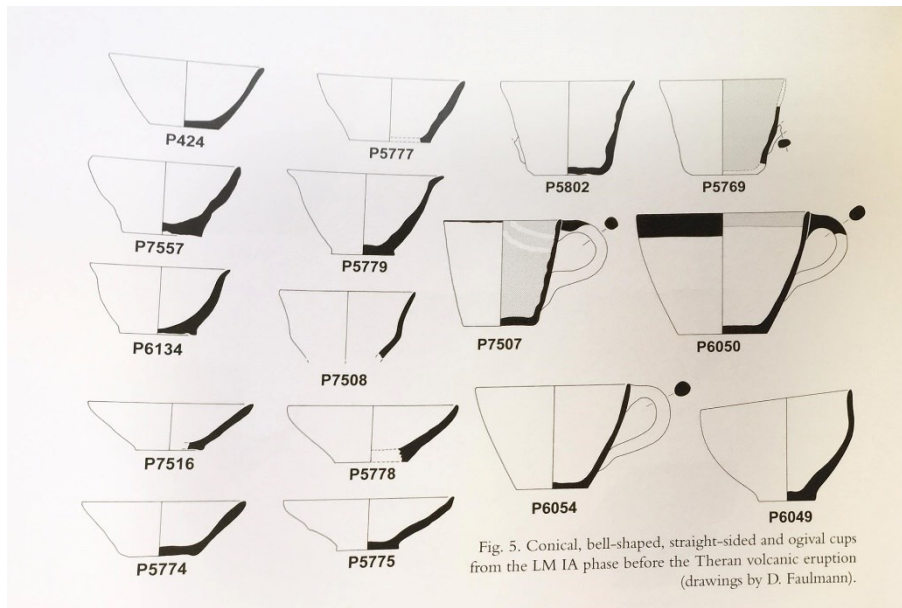

Fig. 140. Coupelles coniques de type A (P424, P5777, P7557), de type B (P5779, P61434), coupes peu profondes (P5774, P5775, P5778, P7516), tasse en forme de cloche (P7508), tasses à parois droites (P5802, P5769). MR IA. Mochlos.

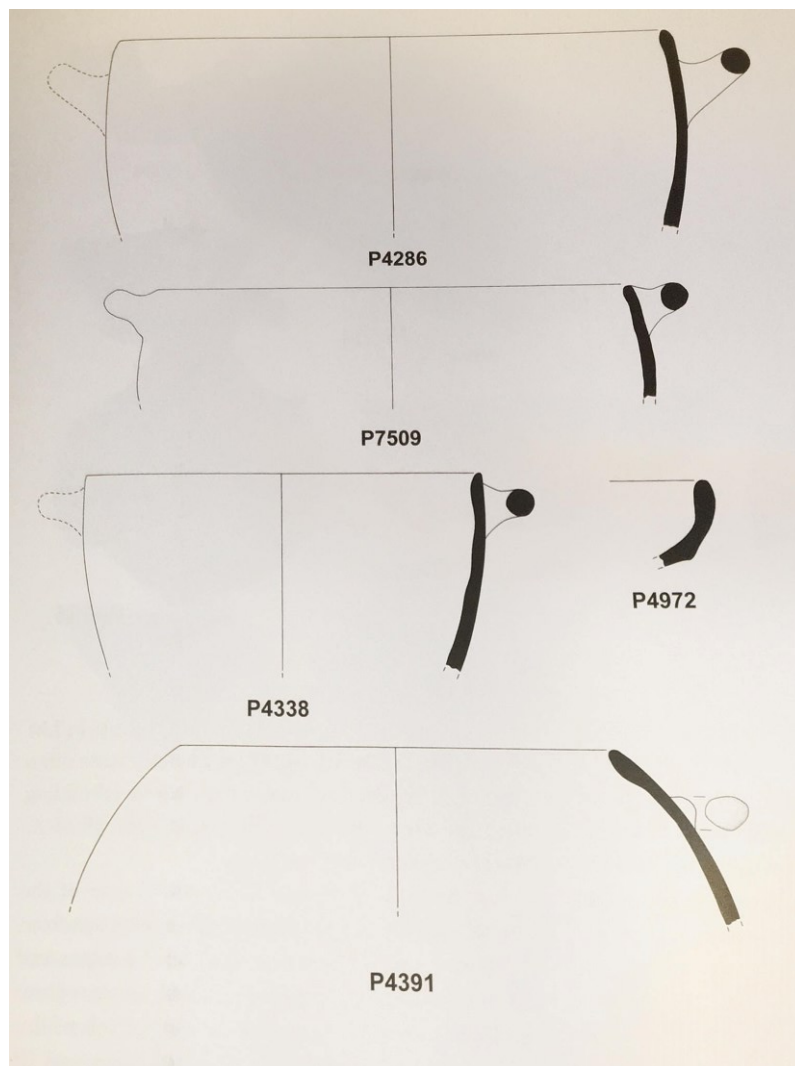

Fig. 141. Marmites tripodes. MR IA. Mochlos.



Fig. 142. Site de Palaikastro, incluant l'établissement en lui-même et le promontoire sur la côte.



Fig. 143. Plan de l'établissement de Palaikastro.

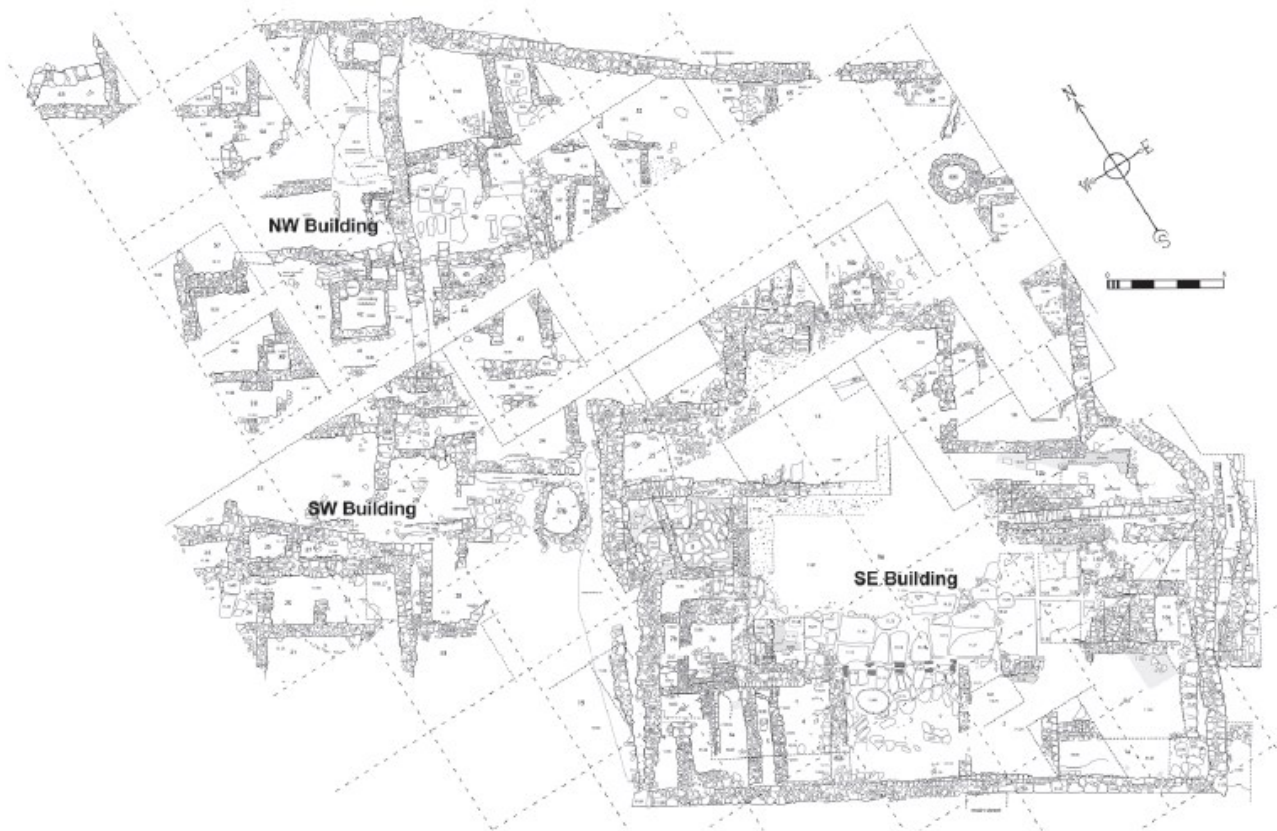

Fig. 144. Plan du Bloc M (Bâtiments Nord-Ouest, Sud-Ouest et Sud-Est).

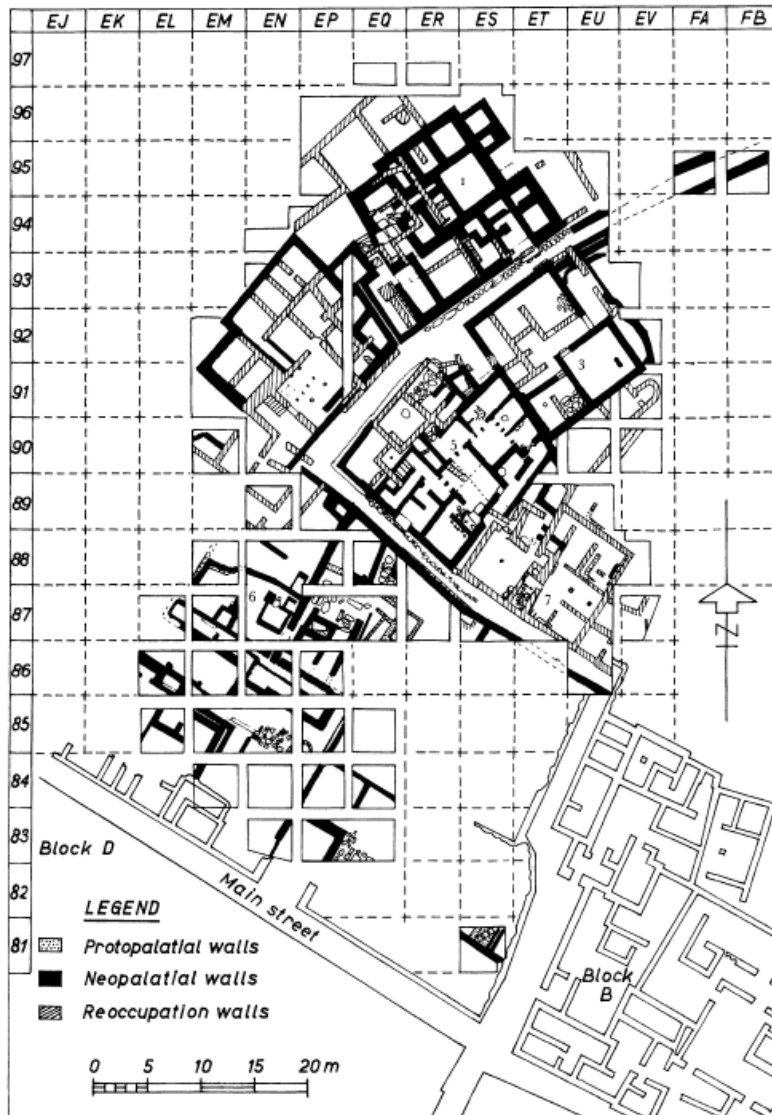

Fig. 145. Plan des fouilles des fouilles de 1986-1989. Bâtiments 1, 3, 4, 5, 6, 7.



Fig. 146. Vue aérienne du site de Palaikastro, présentant le promontoire dans l'angle supérieur droit.

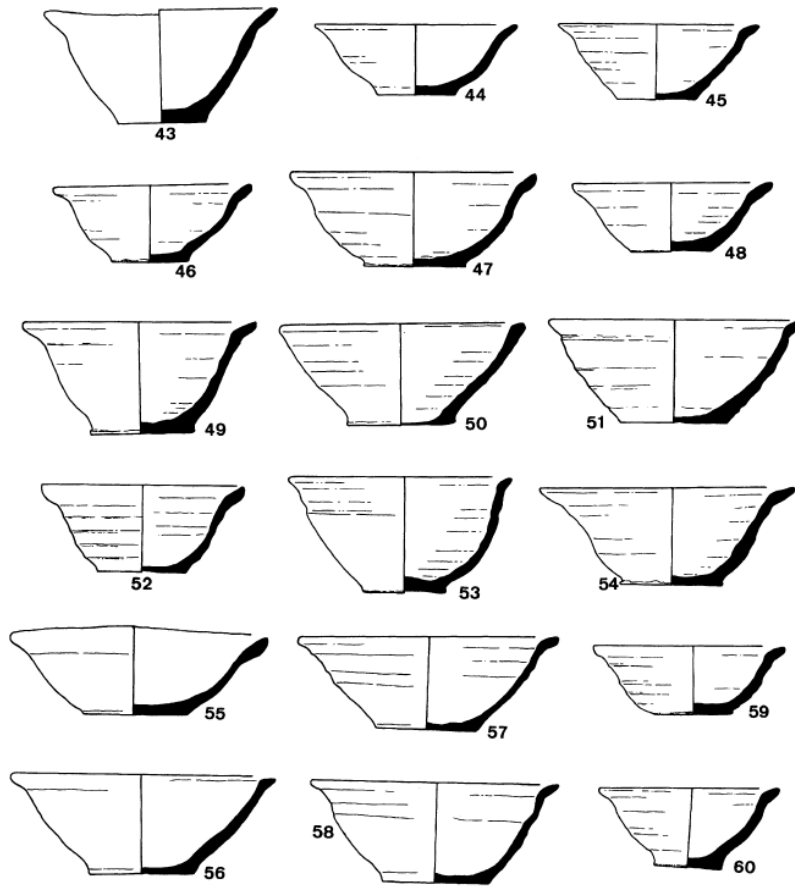

Fig. 147. Bols à lèvre saillante (versions hautes et basses). MM IIIB. Palaikastro, Bloc M, Bâtiment Sud-Est.

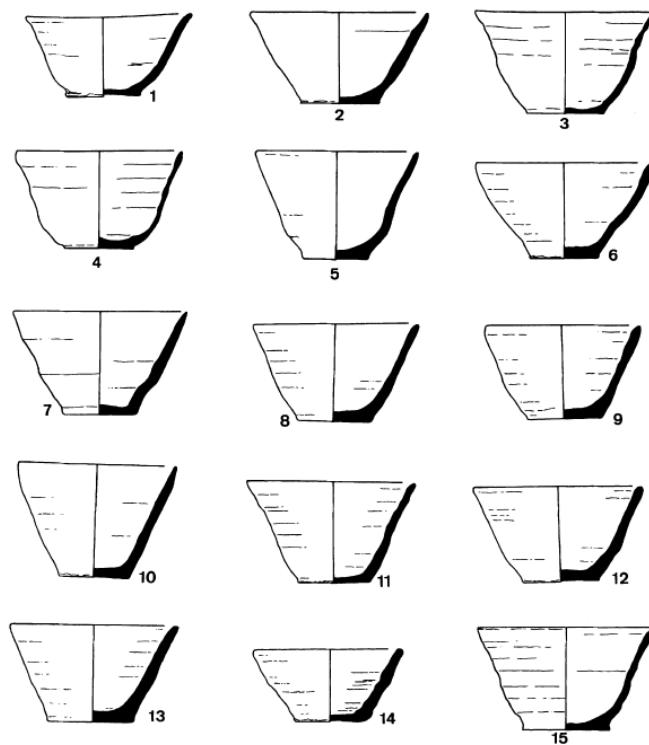

Fig. 148. Coupelles coniques. MM IIIB. Palaikastro, Bloc M, Bâtiment Sud-Est.

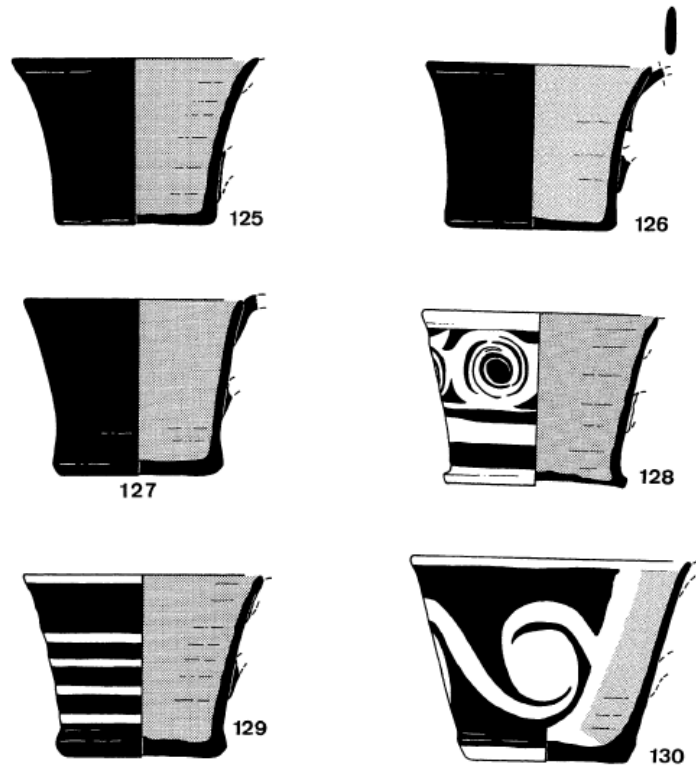

Fig. 149. *Tasses à parois droites*. MM IIIB. Palaikastro, Bloc M, Bâtiment Sud-Est.

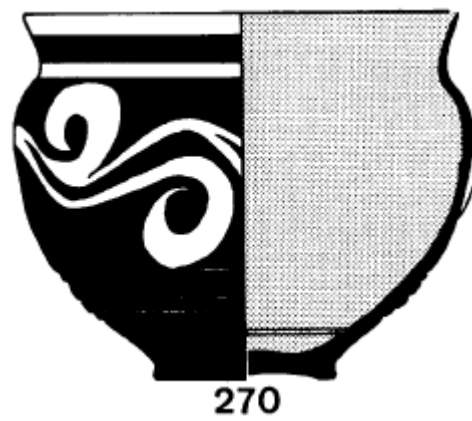

Fig. 150. *Tasse hémisphérique avec une décoration peinte en blanc sur sombre*. MM IIIB. Palaikastro, Bloc M, Bâtiment Nord-Ouest.

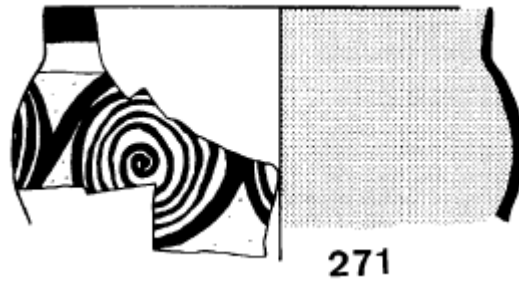

Fig. 151. Tasse hémisphérique avec une décoration peinte en sombre sur clair. MM IIIB. Palaikastro, Bloc M, Bâtiment Nord-Ouest.



Fig. 152. Tasse arrondie décorée d'un bord trempé. MM IIIB. Palaikastro, Square H.3.

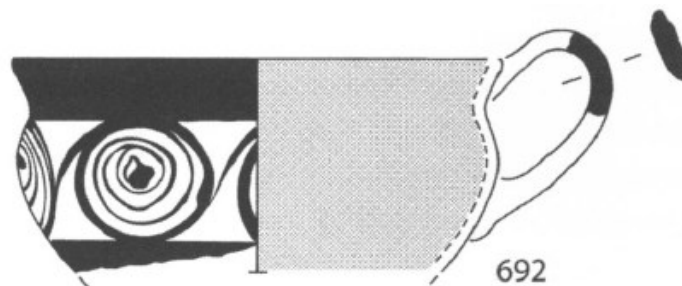

Fig. 153. Tasse hémisphérique avec des spirales en médaillon peintes en sombre sur clair. MR IA. Palaikastro, Bloc M, Bâtiment Sud-Est.



Fig. 154. Jarre à bec ponté décorée de motifs floraux et de spirales peints en sombre sur clair avec des ajouts de détails en peinture blanche. MR IA. Palaikastro, Bloc M, Bâtiment Sud-Est.



Fig. 155. Récipients décorés de volutes foliacées. MR IA. Palaikastro, Route B-M.

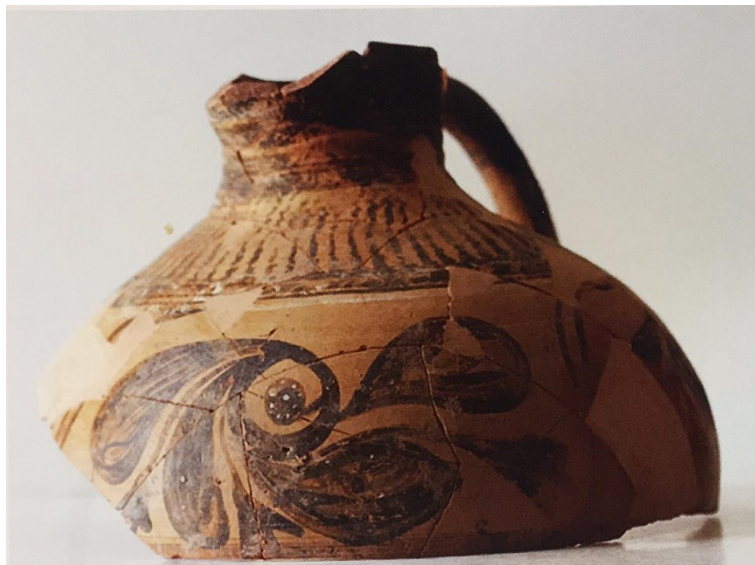

Fig. 156. Cruche avec ajouts de détails en peinture blanche. MR IA. Palaikastro, Bâtiment 4.



Fig. 157. Tasse à parois droites décorée de crocus en spirales. MR IA. Palaikastro, Bâtiment 7.

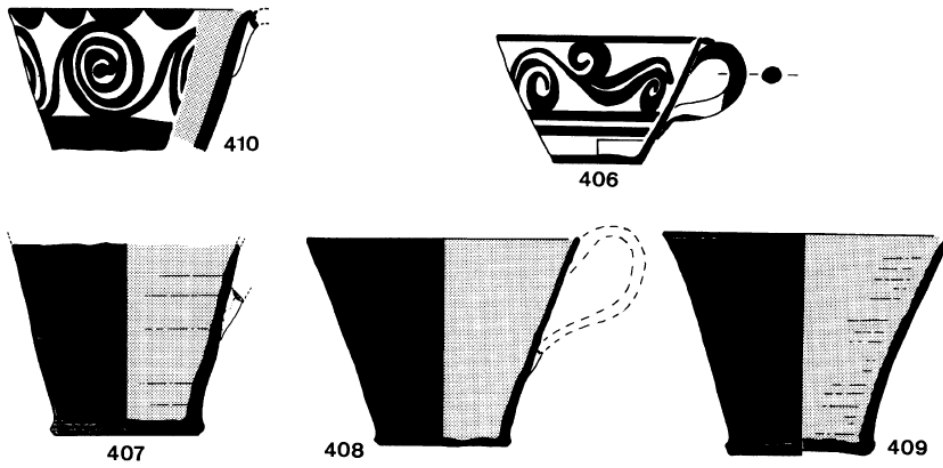

Fig. 158. Tasses à parois droites décorées d'un engobe monochrome ou de motifs peints en sombre sur clair. MR IA. Palaikastro, Bâtiment 2, pièce 2.



Fig. 159. Tasse à profil en S décorée d'une bande foliacée. MR IA. Palaikastro, Bâtiment 2, pièce 2.



Fig. 160. Jarre décorée de zébrures et de motifs floraux en clair sur sombre. MR IA. Palaikastro, Bloc Delta, pièce 43.



Fig. 161. Fragment de céramique MR IA associée à des intraclastes de téphra. MR IA. Palaikastro, Promontoire, Field Section 2.

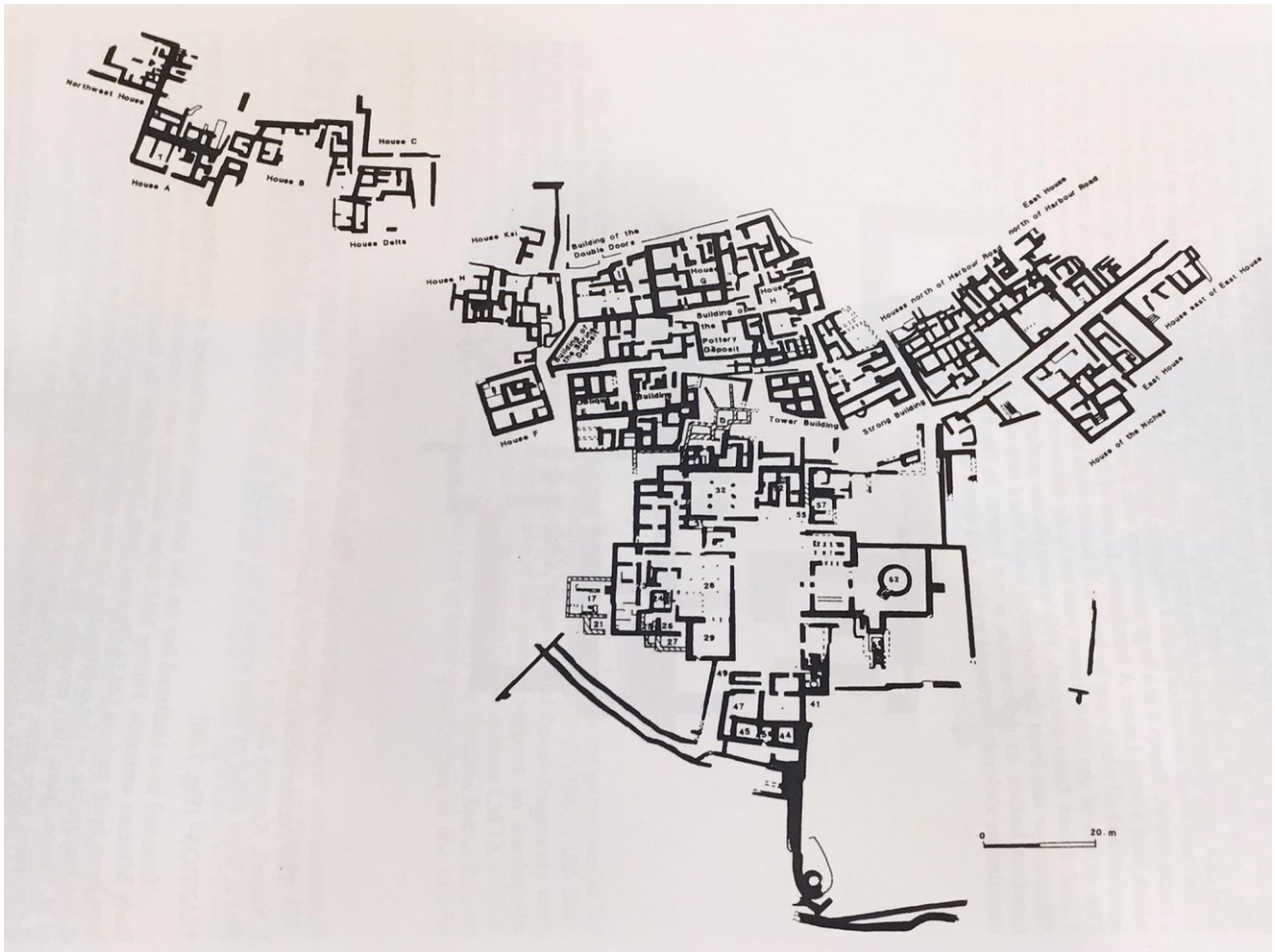

Fig. 162. Plan de l'établissement de Kato Zakro.

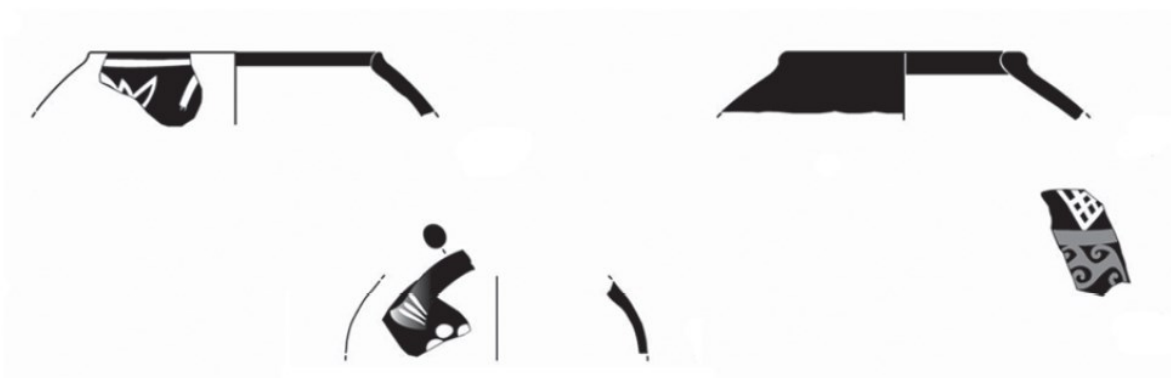

Fig. 163. Fragments de jarres à bec ponté décorés. MM III. Kato Zakro, Bâtiment du Secteur Est, pièce μ.



Fig. 164. *Récipients à boire décorés du motif de zébrures*. MM III. Kato Zakro, Bâtiment du Secteur Est, pièce μ.



Fig. 165. *Récipients décorés de bandes foliacées en sombre sur clair*. Zakros IV. Kato Zakro, Bâtiment du Secteur Nord-Ouest.



Fig. 166. *Tasses hémisphériques décorées en sombre sur clair*. Zakros IV. Kato Zakro, Bâtiment du Secteur Est, pièce Delta.



Fig. 167. *Tasses hémisphériques décorées en clair sur sombre.*  
Zakros IV. Kato Zakro, Bâtiment du Secteur Est, pièce Delta.



Fig. 168. *Tasses à parois droites.* Zakros IV. Kato Zakro, Bâtiment du Secteur Est.



Fig. 169. Carte de Santorin indiquant la localisation d'Akrotiri.



Fig. 170. Plan du site d'Akrotiri.

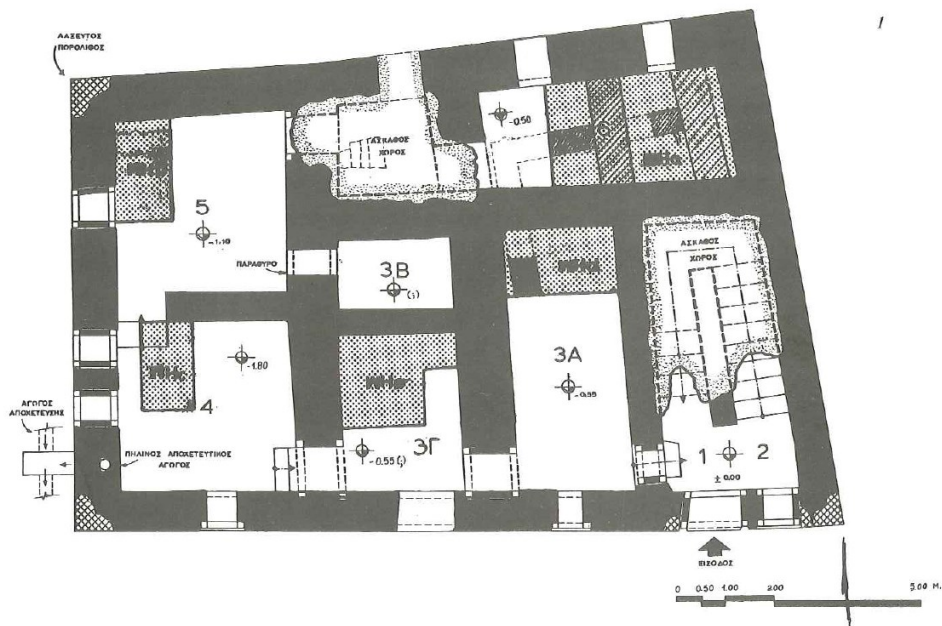

Fig. 171. Plan de la Maison Ouest durant la campagne de fouilles de 1984, Akrotiri.

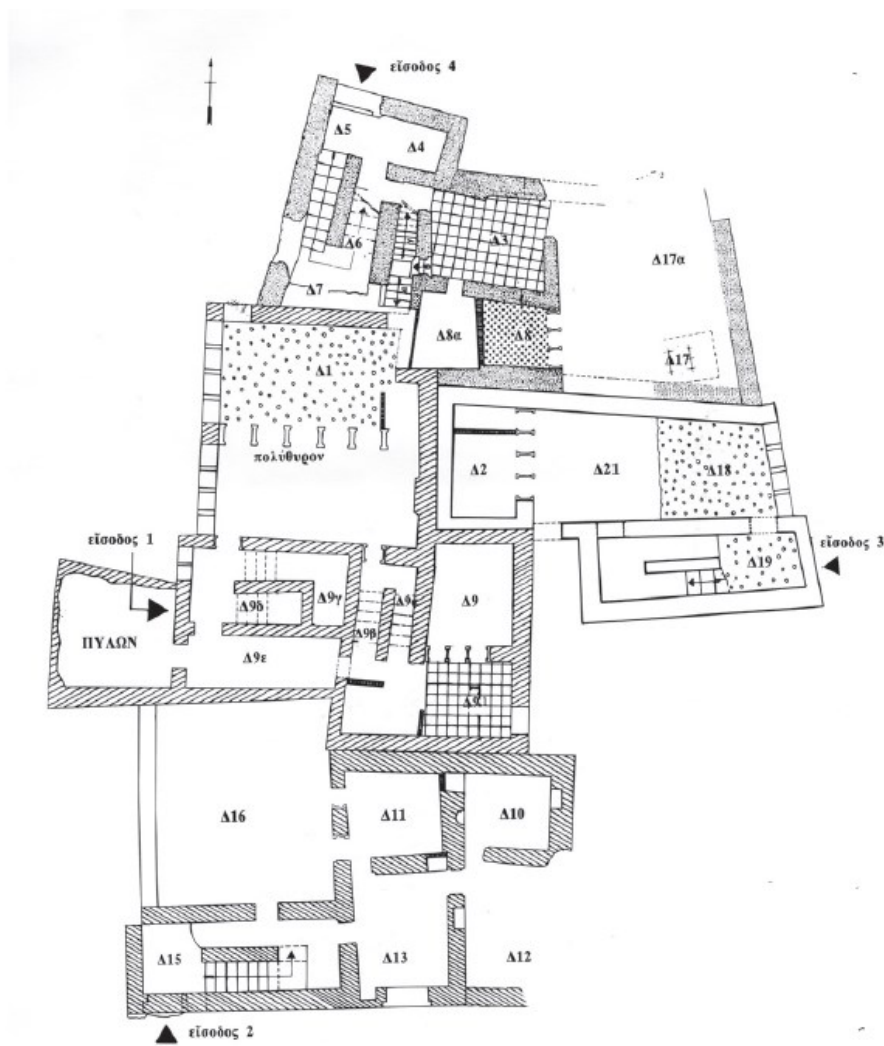

Fig. 172. Plan du Complexe Delta, Akrotiri.

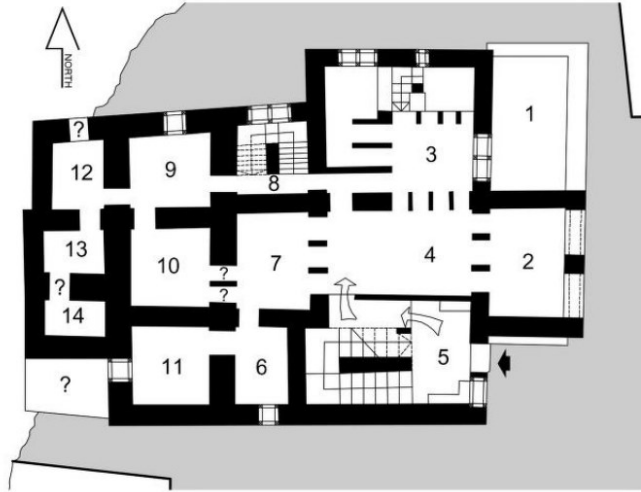

Fig. 173. Plan de la Xeste 3, Akrotiri.

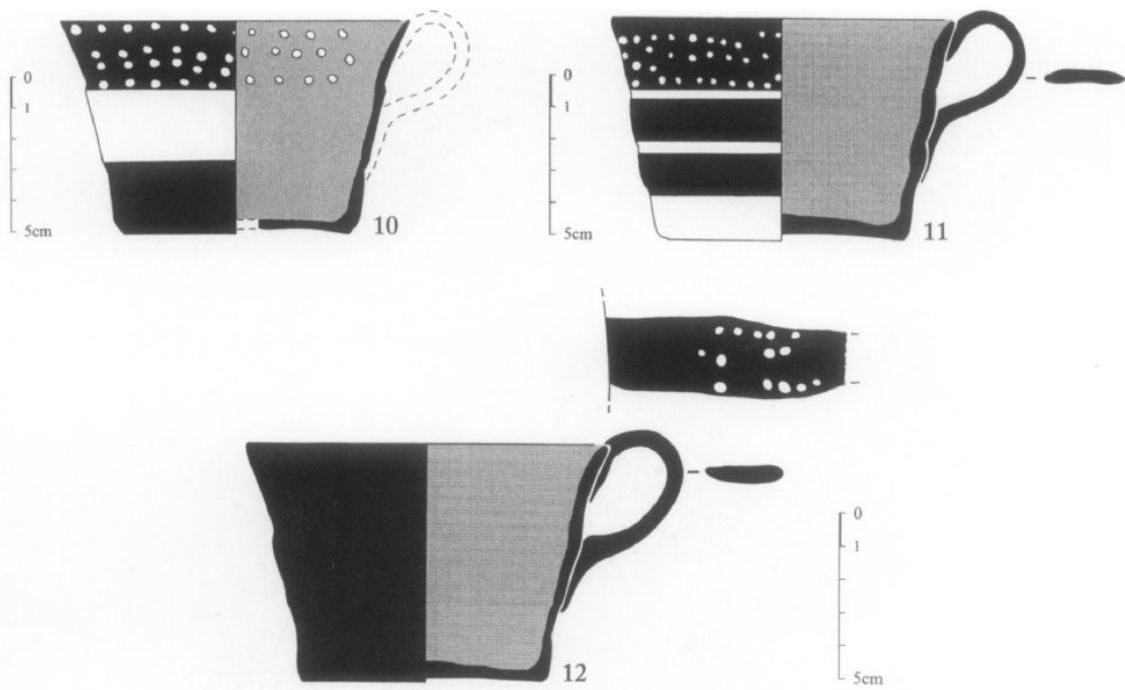

Fig. 174. Tasses à parois droites importées. Phase C. Akrotiri, Pillar Shaft 66P.



Fig. 175. Aiguière à mamelons décorée d'un motif d'hirondelle. Phase D. Akrotiri, Maison Ouest.



Fig. 176. Motifs décoratifs retrouvés sur les récipients du Groupe B de la Maison Ouest, Akrotiri.



Fig. 177. Coupe cycladique décorée en Cycladic Light-on-Dark. CR I mature. Akrotiri, Maison Ouest.



Fig. 178. Aiguière à mamelons décorée en Cycladic Dark-on-Light. CR I mature. Akrotiri, Maison Ouest.

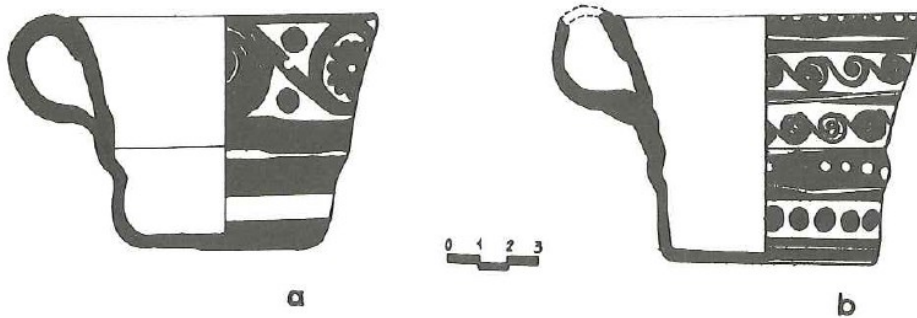

Fig. 179. Tasses de type Vapheio importées de Crète. CR I mature. Akrotiri, Maison Ouest.

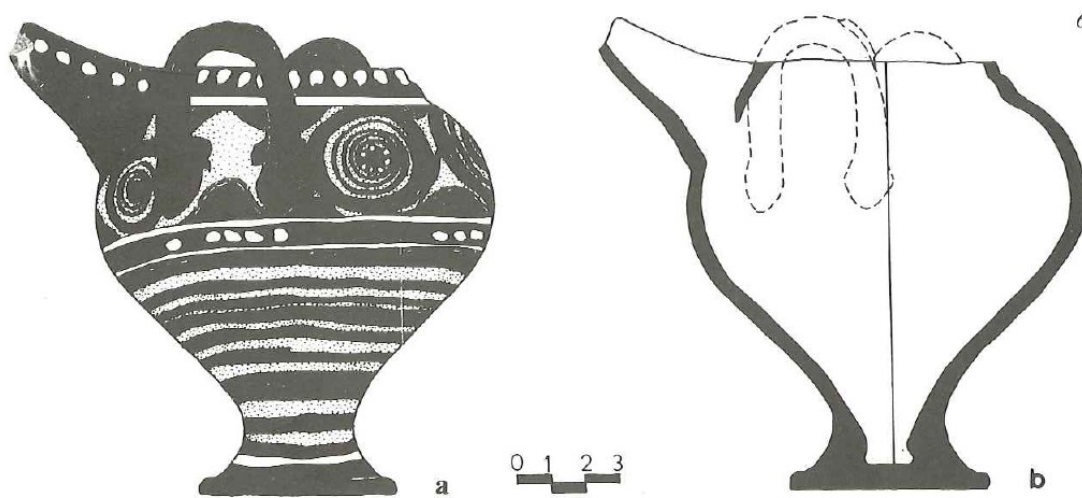

Fig. 180. Jarres à bec ponté importées de Crète. CR I mature. Akrotiri, Maison Ouest.



Fig. 181. Tasse hémisphérique décorée d'une bande de rebord. CR I mature. Akrotiri, Xeste 3.



Fig. 182. Cruche à mamelons. CR I mature. Akrotiri, Xeste 3.

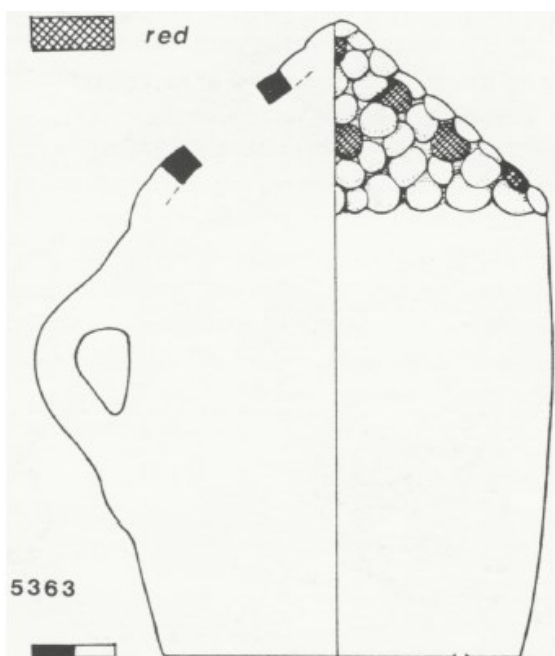

Fig. 183. Récipient en forme de ruche. CR I mature. Akrotiri, Xeste 3.

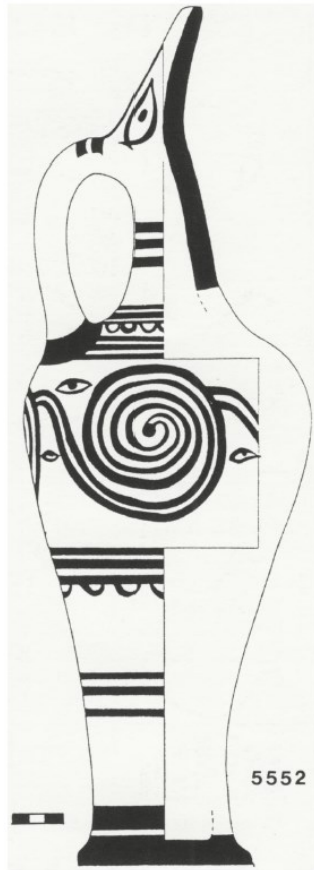

Fig. 184. *Cruche à col haut*. CR I mature. Akrotiri, Xeste 3.



Fig. 185. *Tasse semi-globulaire*. CR I mature. Akrotiri, Xeste 3.



Fig. 186. Paire de cruches à trois anses décorées de motifs de bouclier en forme de huit. CR I mature. Akrotiri, Xeste 3, pièce 11.



Fig. 187. Jarre à bec ponté. CR I mature. Akrotiri, Complexe Delta.



Fig. 188. Tasse décorée de motifs de roseau peints en clair sur sombre. CR I mature. Akrotiri, Complexe Delta.



Fig. 189. Tasses hémisphériques importées de Crète. CR I mature. Akrotiri, Complexe Delta.



Fig. 190. Jarre pithoïde décoré de motifs de bouclier en huit. CR I mature. Akrotiri, espace ouvert au nord du Secteur Alpha.



Fig. 191. Paire de calices décorés de motifs de bouclier en huit. CR I mature. Akrotiri, Pillar Shaft 59A.



Fig. 192. Fragments de pithos cylindrique décoré de lys peints en rouge sur clair. CR I mature. Akrotiri, Pillar Shaft 43N.

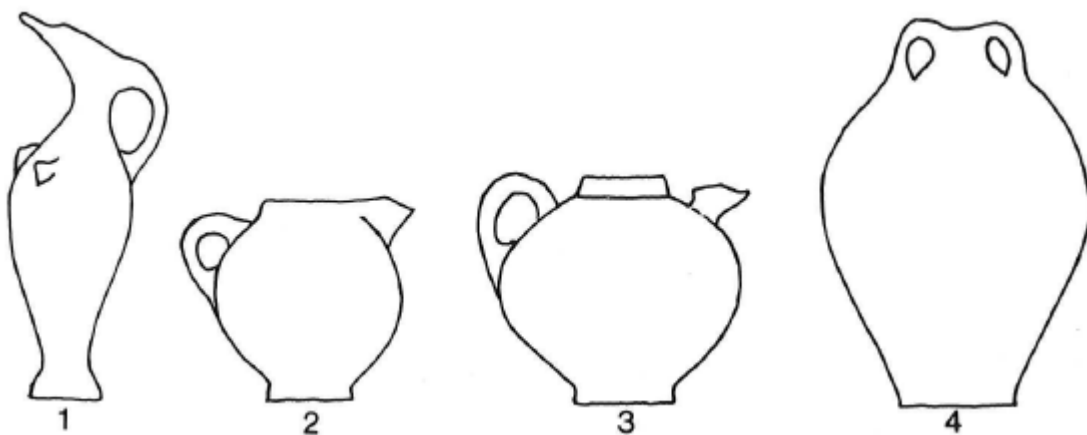

Fig. 193. Formes courantes pour le Cycladic Dark-on-Light Ware : 1) aiguière à mamelons, 2) cruche à bec ponté, 3) théières globulaires, 4) amphore à embouchure ovale.

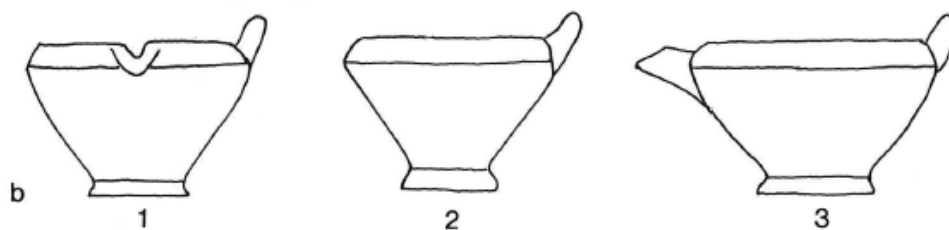

Fig. 194. Différents types de coupe cycladique, forme la plus courante pour le Cycladic Light-on-Dark Ware : 1) à bec verseur simple, 2) sans bec, 3) à bec ponté.

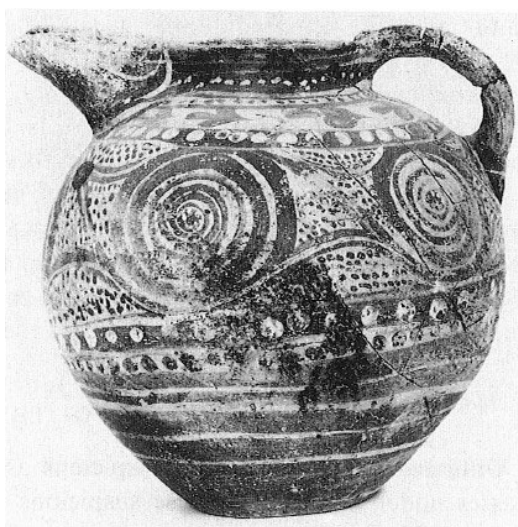

Fig. 195. Cruche à bec ponté décoré selon la technique du Minoanising Dark-on-Light Ware.



Fig. 196. Pithoi cylindriques décorés de lys peints en clair sur sombre (Minoanising Light-on-Dark Ware). CR I mature. Akrotiri, Bâtiment Ouest du Complexe Delta, pièce 1 et Bâtiment Est du Secteur Alpha, pièce 3.

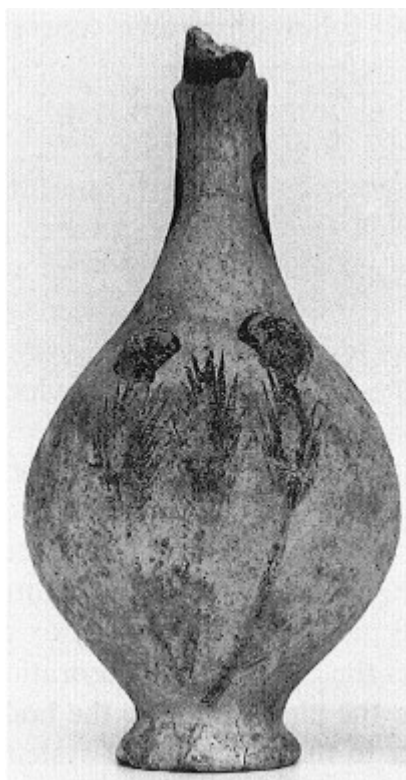

Fig. 197. Aiguière à mamelons décorée avec la technique du Theran White Coated Ware.

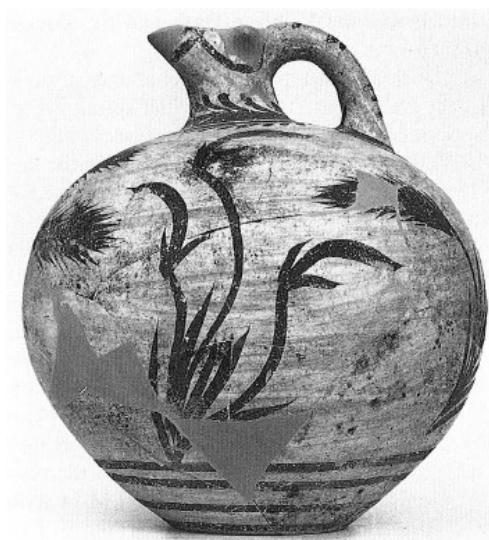

Fig. 198. Aiguière à yeux décorée avec la technique du Theran White Coated Ware.



Fig. 199. Jarre à bec ponté locale décorée d'un motif de raisins dans la technique du Theran White Coated Ware.



Fig. 200. Rhyton conique décoré de motifs de vesces avec la technique du Theran White Coated Ware.



Fig. 201. Récipient local décoré d'un motif d'hirondelle avec la technique du *Theran Polychrome Ware*.

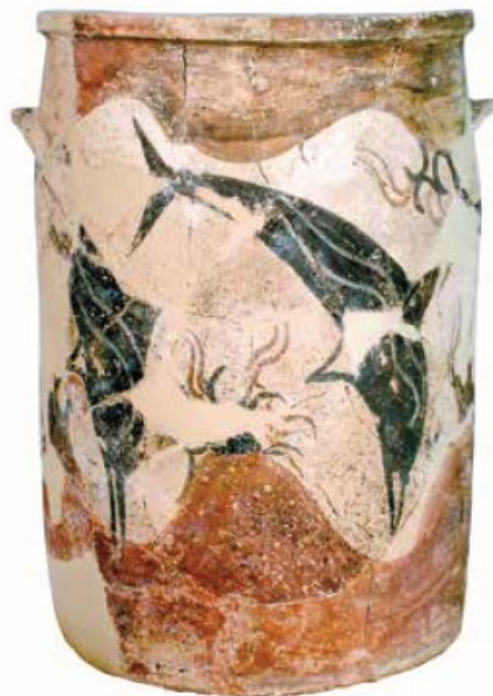

Fig. 202. *Pithos* cylindrique décoré de motifs de dauphin avec la technique du *Theran Polychrome Ware*.

## Table et source des illustrations

Fig. 1. Carte de Crète reprenant les différents sites étudiés.....	3
Fig. 2. Tasse de type Vapheio ornée de motifs de zébrures épaisses peintes en sombre sur clair. MM IIIB. Cnossos, Magasins Nord-Est. HATZAKI E., 2007a. Neopalatial (MM IIIB-LMIB) : KS 178, Gypsades Well (Upper Deposit) and SEX NorthHouse Groups, dans <i>Knossos Pottery Handbook : Neolithic and Bronze Age Minoan</i> , Athènes (British School at Athens Studies, 14), Plate 5.2.....	4
Fig. 3. Tessons présentant des zébrures fines peintes en sombre sur clair. MR IA. Cnossos, Minoan Unexplored Mansion, extrémité est du couloir sud, niveau 17 et 39. POPHAM M. (et coll.), 1984. <i>The Minoan Unexplored Mansion at Knossos: Plates</i> , Londres (BSA Supplementary Volumes, 17), Plate 133b.....	4
<b><u>CNOSSOS</u></b>	
Fig. 4. Carte de Cnossos indiquant la localisation des dépôts majeurs du site du KS178 Group et du Gypsades Well (Upper) Deposit Group, d'après M. Popham. HATZAKI E., 2007b. Ceramic Groups of Early Neopalatial Knossos in the Context of Crete and the South Aegean, dans F. Felten, W. Gauss et R. Smetana, <i>Middle Helladic Pottery and Synchronisms</i> , actes de colloque, 31 octobre - 2 novembre 2004, Salzbourg, Vienne, p.274.....	5
Fig. 5. Plan du Palais de Cnossos. DRIESSEN J. et MACDONALD C., 2020. <i>The Troubled Island. Minoan Crete Before and After the Santorini Eruption</i> , 2e éd., Louvain et Liège (Aegaeum, 17), p.139.....	6
Fig. 6. Compartiment construit en pierre. MM IIIB. Cnossos, KS 178 (Tranchée 1). Cliché de C. Macdonald. HATZAKI E., 2013. The end of an <i>intermezzo</i> at Knossos: ceramic wares, deposits, and architecture in a social context, dans C. Macdonald et C. Knappett, <i>INTERMEZZO: Intermediacy and Regeneration in the Middle Minoan III Palatial Crete</i> (British School at Athens Studies, 21), p.38.....	6
Fig. 7. Section Nord de la tranchée D de la North House. WARREN P., 1991. A New Minoan Deposit from Knossos, c.1600 B.C., and Its Wider Relations, <i>The Annual of the British School at Athens</i> , n°86, p.323.....	7
Fig. 8. Plan de la Minoan Unexplored Mansion. POPHAM M. (et coll.), 1984. <i>The Minoan Unexplored Mansion at Knossos: Plates</i> , Londres (BSA Supplementary Volumes, 17), Plate 1.....	7
Fig. 9. Coupelles coniques à bord bas. MM IIIB. Cnossos, compartiment en pierre KS 178. HATZAKI E., 2007a. Neopalatial (MM IIIB-LMIB) : KS 178, Gypsades Well (Upper Deposit) and SEX NorthHouse Groups, dans <i>Knossos Pottery Handbook : Neolithic and Bronze Age Minoan</i> , Athènes (British School at Athens Studies, 14), p.166.....	8

- Fig. 10. *Bol in-and-out à anses, décoré de motifs peints en sombre sur clair*. MM IIIB. Cnossos, compartiment en pierre KS 178.  
HATZAKI E., 2007a. Neopalatial (MM IIIB-LMIB) : KS 178, Gypsades Well (Upper Deposit) and SEX NorthHouse Groups, dans *Knossos Pottery Handbook : Neolithic and Bronze Age Minoan*, Athènes (British School at Athens Studies, 14), p.164..... 8
- Fig. 11. *Tasses à profil en S décorées de motifs de zébrures*. MM IIIB. Cnossos, Minoan Unexplored Mansion, extrémité est du couloir sud, niveau 44.  
HATZAKI E., 2007b. Ceramic Groups of Early Neopalatial Knossos in the Context of Crete and the South Aegean, dans F. Felten, W. Gauss et R. Smetana, *Middle Helladic Pottery and Synchronisms*, actes de colloque, 31 octobre - 2 novembre 2004, Salzbourg, Vienne, p.279..... 8
- Fig. 12. *Tasse de type Vapheio décorée de motifs de zébrures*. MM IIIB. Cnossos, Minoan Unexplored Mansion, extrémité est du couloir sud, niveau 44.  
HATZAKI E., 2007b. Ceramic Groups of Early Neopalatial Knossos in the Context of Crete and the South Aegean, dans F. Felten, W. Gauss et R. Smetana, *Middle Helladic Pottery and Synchronisms*, actes de colloque, 31 octobre - 2 novembre 2004, Salzbourg, Vienne, p.279..... 8
- Fig. 13. *Jarre à bec ponté*. MM IIIB. Cnossos, Minoan Unexplored Mansion, extrémité est du couloir sud, niveau 40.  
HATZAKI E., 2007b. Ceramic Groups of Early Neopalatial Knossos in the Context of Crete and the South Aegean, dans F. Felten, W. Gauss et R. Smetana, *Middle Helladic Pottery and Synchronisms*, actes de colloque, 31 octobre - 2 novembre 2004, Salzbourg, Vienne, p.282..... 9
- Fig. 14. *Coupelles coniques à bord non marqué*. MM IIIB. Cnossos, Stratigraphical Museum extension site, Pit VI.  
WARREN P., 1991. A New Minoan Deposit from Knossos, c.1600 B.C., and Its Wider Relations, *The Annual of the British School at Athens*, n°86, p.329..... 9
- Fig. 15. *Coupelles coniques présentant une lèvre en saillie vers l'extérieur*. MM IIIB. Cnossos, Stratigraphical Museum extension site, Pit VI.  
WARREN P., 1991. A New Minoan Deposit from Knossos, c.1600 B.C., and Its Wider Relations, *The Annual of the British School at Athens*, n°86, p.329..... 9
- Fig. 16. *Tasses à parois droites*. MM IIIB. Cnossos, Stratigraphical Museum extension site, Pit VI.  
WARREN P., 1991. A New Minoan Deposit from Knossos, c.1600 B.C., and Its Wider Relations, *The Annual of the British School at Athens*, n°86, p.328..... 10
- Fig. 17. *Tasses de type Vapheio*. MM IIIB. Cnossos, Stratigraphical Museum extension site, Pit VI.  
WARREN P., 1991. A New Minoan Deposit from Knossos, c.1600 B.C., and Its Wider Relations, *The Annual of the British School at Athens*, n°86, p.328..... 10

- Fig. 18. *Tasses en forme de cloche*. MM IIIB. Cnossos, Stratigraphical Museum extension site, Pit VI.  
WARREN P., 1991. A New Minoan Deposit from Knossos, c.1600 B.C., and Its Wider Relations, *The Annual of the British School at Athens*, n°86, p.328.....10
- Fig. 19. *Tasses à profil en S*. MM IIIB. Cnossos, Stratigraphical Museum extension site, Pit VI.  
WARREN P., 1991. A New Minoan Deposit from Knossos, c.1600 B.C., and Its Wider Relations, *The Annual of the British School at Athens*, n°86, p.329.....11
- Fig. 20. *Bols présentant une décoration « in-and-out »*. MM IIIB. Cnossos, Stratigraphical Museum extension site, Pit VI.  
WARREN P., 1991. A New Minoan Deposit from Knossos, c.1600 B.C., and Its Wider Relations, *The Annual of the British School at Athens*, n°86, p.326.....11
- Fig. 21. *Cruche décorée de faisceaux végétaux*. MM IIIB. Cnossos, Stratigraphical Museum extension site, Pit VI.  
WARREN P., 1991. A New Minoan Deposit from Knossos, c.1600 B.C., and Its Wider Relations, *The Annual of the British School at Athens*, n°86, p.325.....12
- Fig. 22. *Amphores à embouchure ovale*. MM IIIB. Cnossos, Stratigraphical Museum extension site, Pit VI.  
WARREN P., 1991. A New Minoan Deposit from Knossos, c.1600 B.C., and Its Wider Relations, *The Annual of the British School at Athens*, n°86, p.324.....12
- Fig. 23. *Marmite tripode*. MM IIIB. Cnossos, Stratigraphical Museum extension site, Pit VI.  
WARREN P., 1991. A New Minoan Deposit from Knossos, c.1600 B.C., and Its Wider Relations, *The Annual of the British School at Athens*, n°86, p.324.....13
- Fig. 24. *Tasse à parois droites décorée d'un motif de roseau en sombre sur clair*. MR IA. Cnossos, Gypsades Well Upper Deposit.  
HATZAKI E., 2007a. Neopalatial (MM IIIB-LMIB) : KS 178, Gypsades Well (Upper Deposit) and SEX NorthHouse Groups, dans *Knossos Pottery Handbook : Neolithic and Bronze Age Minoan*, Athènes (British School at Athens Studies, 14), p.176..... 13
- Fig. 25. *Tasse de type Vapheio ornée du motif « little spiral painter »*. MR IA. Cnossos, Gypsades Well Upper Deposit.  
HATZAKI E., 2007a. Neopalatial (MM IIIB-LMIB) : KS 178, Gypsades Well (Upper Deposit) and SEX NorthHouse Groups, dans *Knossos Pottery Handbook : Neolithic and Bronze Age Minoan*, Athènes (British School at Athens Studies, 14), p.176..... 13
- Fig. 26. *Jarre à bec ponté décorée d'un motif de double-hache en clair sur sombre*. MR IA. Cnossos, Maison des Fresques.  
HATZAKI E., 2007a. Neopalatial (MM IIIB-LMIB) : KS 178, Gypsades Well (Upper Deposit) and SEX NorthHouse Groups, dans *Knossos Pottery Handbook : Neolithic and Bronze Age Minoan*, Athènes (British School at Athens Studies, 14), p.174..... 14

Fig. 27. *Amphore à embouchure ovale décorée de spirales courantes*. MR IA. Cnossos, Palais, deuxième ciste du 4<sup>e</sup> Magasin.  
POPHAM M., 1977. *Notes from Knossos, Part I*, BSA, n°72, Plate 28..... 14

Fig. 28. *Tasse-rhyton décorée de motifs de roseaux*. MR IA. Cnossos, Palais, Escaliers Est-Ouest du Quartier Domestique.  
POPHAM M., 1977. *Notes from Knossos, Part I*, BSA, n°72, p.187..... 15

## **MONT IUKTAS**

Fig. 29. *Plan topographique du sanctuaire du Mont Iuktas et du complexe d'Alonaki*, par M. Polydakis.  
KARETSOU A., 2013. The Middle Minoan III building at Alonaki, Juktas, dans C. Macdonald et C. Knappett, *INTERMEZZO : Intermediacy and Regeneration in the Middle Minoan III Palatial Crete* (British School at Athens Studies, 21), p.72.....15

Fig. 30. *Plan des fouilles de 1974-1979 du sanctuaire de Psili Korifi*, par D. Smyth.  
KARETSOU A., 1981. The Peak Sanctuary of Mt. Juktas, dans R. Hägg et N. Marinatos, *Sanctuaries and Cults in the Aegean Bronze Age, Proceedings of the First International Symposium at the Swedish Institute, Athènes, 12 et 13 mai 1980, Stockholm*, p.142..... 16

Fig. 31. *Plan simplifié du complexe d'Alonaki*.  
KARETSOU A., 2013. The Middle Minoan III building at Alonaki, Juktas, dans C. Macdonald et C. Knappett, *INTERMEZZO : Intermediacy and Regeneration in the Middle Minoan III Palatial Crete* (British School at Athens Studies, 21), p.73.....16

Fig. 32. *Coupe semi-globulaire avec décor horizontal végétal*. MM IIIB. Iuktas, Complexe d'Alonaki, pièce 2.  
KARETSOU A., 2013. The Middle Minoan III building at Alonaki, Juktas, dans C. Macdonald et C. Knappett, *INTERMEZZO : Intermediacy and Regeneration in the Middle Minoan III Palatial Crete* (British School at Athens Studies, 21), p.83.....17

Fig. 33. *Coupelles coniques sans anse*. MM IIIB. Iuktas, Complexe d'Alonaki.  
KARETSOU A. et MATHIOUDAKI I., 2012. The Middle Minoan III Building Complex at Alonaki, Juktas. Architectural observations and pottery analysis. *CretAnt 13*. p.93..... 17

Fig. 34. *Tasses à parois droites*. MM IIIB. Iuktas, Complexe d'Alonaki.  
KARETSOU A. et MATHIOUDAKI I., 2012. The Middle Minoan III Building Complex at Alonaki, Juktas. Architectural observations and pottery analysis. *CretAnt 13*. p. 93..... 17

Fig. 35. *Bols à lèvres saillantes*. MM IIIB. Iuktas, Complexe d'Alonaki.  
KARETSOU A. et MATHIOUDAKI I., 2012. The Middle Minoan III Building Complex at Alonaki, Juktas. Architectural observations and pottery analysis. *CretAnt 13*. p. 93..... 17

Fig. 36. *Tasses hémisphériques*. MM IIIB. Iuktas, Complexe d'Alonaki.  
KARETSOU A. et MATHIOUDAKI I., 2012. The Middle Minoan III Building Complex at Alonaki, Juktas. Architectural observations and pottery analysis. *CretAnt 13*. p. 94..... 18

Fig. 37. Amphores à embouchure ovale. MM IIIB. Iuktas, Complexe d'Alonaki. KARETSOU A. et MATHIOUDAKI I., 2012. The Middle Minoan III Building Complex at Alonaki, Iuktas. Architectural observations and pottery analysis. <i>CretAnt</i> 13. p. 97.....	18
-----------------------------------------------------------------------------------------------------------------------------------------------------------------------------------------------------------------------------------------------------------------	----

## **GALATAS**

Fig. 38. Plan général du site de Galatas. CHRISTAKIS K. et RETHEMIOTAKIS G., 2011b. LM I pottery groups from the Palace and the town of Galatas, Pediada, dans T. Brogan et E. Hallager (éd.), <i>LM IB pottery. Relative chronology and regional differences</i> , actes d'une journée d'étude par l'institut danois à Athènes, 27-29 juin 2007, Athènes (Monographs of the Danish Institute at Athens, 11, 1), p.206.....	19
Fig. 39. Plan du Palais et de plusieurs habitations (Bâtiment 3/5, Maison 2 et Maison 4). CHRISTAKIS K. et RETHEMIOTAKIS G., 2011b. LM I pottery groups from the Palace and the town of Galatas, Pediada, dans T. Brogan et E. Hallager (éd.), <i>LM IB pottery. Relative chronology and regional differences</i> , actes d'une journée d'étude par l'institut danois à Athènes, 27-29 juin 2007, Athènes (Monographs of the Danish Institute at Athens, 11, 1), p.207.....	19
Fig. 40. Plan de la Maison 2, Galatas. CHRISTAKIS K. et RETHEMIOTAKIS G., 2011a. Identifying Household Activities : The Case of House 2 at Galatas Pediada, <i>Hesperia Supplements</i> , 44, <i>ΣΤΕΓΑ : The Archaeology of Houses and Households in Ancient Crete</i> , p.178.....	20
Fig. 41. Cruches. MM IIIB. Galatas, Palais, Aile Est, dépôt de fondation. CHRISTAKIS K. et RETHEMIOTAKIS G., 2013. The Middle Minoan III period at Galatas : pottery and historical implications, dans C. Macdonald et C. Knappett, <i>INTERMEZZO : Intermediacy and Regeneration in the Middle Minoan III Palatial Crete</i> (British School at Athens Studies, 21), p.102.....	20
Fig. 42. Jarre à bec ponté. MM IIIB. Galatas, Bâtiment 1. CHRISTAKIS K. et RETHEMIOTAKIS G., 2013. The Middle Minoan III period at Galatas : pottery and historical implications, dans C. Macdonald et C. Knappett, <i>INTERMEZZO : Intermediacy and Regeneration in the Middle Minoan III Palatial Crete</i> (British School at Athens Studies, 21), p.101.....	21
Fig. 43. Coupelles coniques. MR IA. Galatas, Palais. CHRISTAKIS K. et RETHEMIOTAKIS G., 2011b. LM I pottery groups from the Palace and the town of Galatas, Pediada, dans T. Brogan et E. Hallager (éd.), <i>LM IB pottery. Relative chronology and regional differences</i> , actes d'une journée d'étude par l'institut danois à Athènes, 27-29 juin 2007, Athènes (Monographs of the Danish Institute at Athens, 11, 1), p.210.....	21
Fig. 44. Tasses hautes à lèvre saillante. MR IA. Galatas, Palais. CHRISTAKIS K. et RETHEMIOTAKIS G., 2011b. LM I pottery groups from the Palace and the town of Galatas, Pediada, dans T. Brogan et E. Hallager (éd.), <i>LM IB pottery. Relative chronology and regional differences</i> , actes d'une journée d'étude par l'institut danois à Athènes, 27-29 juin 2007, Athènes (Monographs of the Danish Institute at Athens, 11, 1), p.211.....	22

Fig. 45. *Askos*. MR IA. Galatas, Palais.

CHRISTAKIS K. et RETHEMIOTAKIS G., 2011b. LM I pottery groups from the Palace and the town of Galatas, Pediada, dans T. Brogan et E. Hallager (éd.), *LM IB pottery. Relative chronology and regional differences*, actes d'une journée d'étude par l'institut danois à Athènes, 27-29 juin 2007, Athènes (Monographs of the Danish Institute at Athens, 11, 1), p.214..... 22

Fig. 46. *Rhyton tripode*. MR IA. Galatas, Palais.

CHRISTAKIS K. et RETHEMIOTAKIS G., 2011b. LM I pottery groups from the Palace and the town of Galatas, Pediada, dans T. Brogan et E. Hallager (éd.), *LM IB pottery. Relative chronology and regional differences*, actes d'une journée d'étude par l'institut danois à Athènes, 27-29 juin 2007, Athènes (Monographs of the Danish Institute at Athens, 11, 1), p.214..... 23

Fig. 47. *Cruche à bec ponté décorée*. MR IA. Galatas, Palais.

CHRISTAKIS K. et RETHEMIOTAKIS G., 2011b. LM I pottery groups from the Palace and the town of Galatas, Pediada, dans T. Brogan et E. Hallager (éd.), *LM IB pottery. Relative chronology and regional differences*, actes d'une journée d'étude par l'institut danois à Athènes, 27-29 juin 2007, Athènes (Monographs of the Danish Institute at Athens, 11, 1), p.215..... 23

Fig. 48. *Tessons provenant de récipients divers et présentant des motifs peints en sombre sur clair*. MR IA. Galatas, Palais.

CHRISTAKIS K. et RETHEMIOTAKIS G., 2011b. LM I pottery groups from the Palace and the town of Galatas, Pediada, dans T. Brogan et E. Hallager (éd.), *LM IB pottery. Relative chronology and regional differences*, actes d'une journée d'étude par l'institut danois à Athènes, 27-29 juin 2007, Athènes (Monographs of the Danish Institute at Athens, 11, 1), p.216..... 24

Fig. 49. *Cruche*. MR IA. Galatas, Bâtiment 3/5.

CHRISTAKIS K. et RETHEMIOTAKIS G., 2011b. LM I pottery groups from the Palace and the town of Galatas, Pediada, dans T. Brogan et E. Hallager (éd.), *LM IB pottery. Relative chronology and regional differences*, actes d'une journée d'étude par l'institut danois à Athènes, 27-29 juin 2007, Athènes (Monographs of the Danish Institute at Athens, 11, 1), p.215..... 24

## **MALIA**

Fig. 50. *Carte du site archéologique de Malia*, par L. Fadin.

POMADÈRE M., LESPEZ L. et LANGOHR C., 2020. Times of historical developments and environmental changes in the Minoan town of Malia, Crete: an intra and off-site geoarchaeological approach, dans Z. Tsirtsoni, C. Kuzucuoglu, P. Nondédéo et O. Weller (éd.), *Different Times? Archaeological and Environmental Data from Intra-Site and Off-Site Sequences, Acts of the XVIII<sup>e</sup> International Union of Prehistoric and Protohistoric Sciences World Congress*, Paris, 4 au 9 juin 2018, Oxford, p.66..... 25

Fig. 51. *Plan schématique des Abords Nord-Est, Malia, incluant les différentes phases architecturales du MR I.*

DARCQUE P. et VAN DE MOORTEL A., 2006. Late Minoan I architectural phases and ceramic chronology at Malia, dans *Πεπραγμένα Θ' Διεθνούς Κρητολογικού Συνεδρίου, Ελούντα, 1-6 Οκτωβρίου 2001. A1: Προϊστορική Περίοδος, Ανασκαφικά Δεδομένα, Ταμπακάκη, Ευγενία and*

<i>Αγησίλαος Καλουτσάκης, eds. Ηράκλειο: Εταιρία Κρητικών Ιστορικών Μελετών, p. 186.....</i>	25
Fig. 52. <i>Plan du Quartier Epsilon, Malia.</i>	
BRADFER-BURDET I., 2004. Quartier Epsilon, <i>Bulletin de correspondance hellénique</i> , 128-129, p.961.....	26
Fig. 53. <i>Plan du Secteur Pi, Malia.</i>	
POMADÈRE M., 2016. Secteur Pi de Malia, <i>Bulletin de correspondance hellénique</i> , 139-140, fig.2.....	26
Fig. 54. <i>Coupelles coniques. MR IA mature. Malia, Secteur Pi, pièces 10 et 11.</i>	
LANGOHR C. et ALBERTI M.E., 2018. The Neopalatial pottery from the Pi Area at Malia: A preliminary examination, dans I. Gavrilaki (éd.), <i>Proceedings of the 11th International Cretological Congress 2011</i> , Rethymnon, p.228.....	27
Fig. 55. <i>Tasses à profil en S. MR IA mature. Malia, Secteur Pi, pièces 10-11.</i>	
LANGOHR C. et ALBERTI M.E., 2018. The Neopalatial pottery from the Pi Area at Malia: A preliminary examination, dans I. Gavrilaki (éd.), <i>Proceedings of the 11th International Cretological Congress 2011</i> , Rethymnon, p.230.....	27
Fig. 56. <i>Tasses à profil en S décorées de motifs peints en sombre sur clair et en clair sur sombre. MR IA mature. Malia, Secteur Pi, pièces 10-11.</i>	
LANGOHR C. et ALBERTI M.E., 2018. The Neopalatial pottery from the Pi Area at Malia: A preliminary examination, dans I. Gavrilaki (éd.), <i>Proceedings of the 11th International Cretological Congress 2011</i> , Rethymnon, p.231.....	28
Fig. 57. <i>Bol hémisphérique à bord trempé (et coulures). MR IA mature. Malia, Secteur Pi, pièces 10-11.</i>	
LANGOHR C. et ALBERTI M.E., 2018. The Neopalatial pottery from the Pi Area at Malia: A preliminary examination, dans I. Gavrilaki (éd.), <i>Proceedings of the 11th International Cretological Congress 2011</i> , Rethymnon, p.232.....	28
Fig. 58. <i>Cruches globulaires et piriformes, décorées de motifs peints en sombre sur clair. MR IA mature. Malia, Secteur Pi, pièces 10-11.</i>	
LANGOHR C. et ALBERTI M.E., 2018. The Neopalatial pottery from the Pi Area at Malia: A preliminary examination, dans I. Gavrilaki (éd.), <i>Proceedings of the 11th International Cretological Congress 2011</i> , Rethymnon, p.233.....	29
Fig. 59. <i>Rhytons (conique (a) et piriforme (b)), décorés de motifs sombre sur clair. MR IA mature. Malia, Secteur Pi, pièces 10-11.</i>	
LANGOHR C. et ALBERTI M.E., 2018. The Neopalatial pottery from the Pi Area at Malia: A preliminary examination, dans I. Gavrilaki (éd.), <i>Proceedings of the 11th International Cretological Congress 2011</i> , Rethymnon, p.235.....	29

## SISSI

Fig. 60. *Vue aérienne de l'établissement de Sissi*, par N. Kress.

LANGOHR C. (et coll.), 2018. The Neopalatial ceramic sequence at Sissi, Crete: a 2017 perspective, dans J. Driessen (éd.), *Excavations at Sissi IV. Preliminary Report on the 2015-2016 campaign*, Louvain-la-Neuve (Aegis, 13), p.303..... 30

Fig. 61. *Coupelles coniques*. MM IIIB. Sissi, CCB, Space 10.6.

MATHIOUDAKI I., 2022. Reconstructing the Neopalatial pottery sequence at Sissi, dans J. Driessen (éd.), *Excavations at Sissi V. Preliminary Report on the 2017-2019 campaigns*, Louvain-la-Neuve (Aegis, 21), p.536..... 30

Fig. 62. *Tasses convexes*. MM IIIB. Sissi, CCB, Space 10.6.

MATHIOUDAKI I., 2022. Reconstructing the Neopalatial pottery sequence at Sissi, dans J. Driessen (éd.), *Excavations at Sissi V. Preliminary Report on the 2017-2019 campaigns*, Louvain-la-Neuve (Aegis, 21), p.536..... 31

Fig. 63. *Tasses à parois droites*. MM IIIB. Sissi, CCB, Space 10.6.

MATHIOUDAKI I., 2022. Reconstructing the Neopalatial pottery sequence at Sissi, dans J. Driessen (éd.), *Excavations at Sissi V. Preliminary Report on the 2017-2019 campaigns*, Louvain-la-Neuve (Aegis, 21), p.536..... 31

Fig. 64. *Tasses à profil en S*. MM IIIB. Sissi, CCB, Space 10.6.

MATHIOUDAKI I., 2022. Reconstructing the Neopalatial pottery sequence at Sissi, dans J. Driessen (éd.), *Excavations at Sissi V. Preliminary Report on the 2017-2019 campaigns*, Louvain-la-Neuve (Aegis, 21), p.538..... 32

Fig. 65. *Tasses en forme de cloche*. MM IIIB. Sissi, CCB, Space 10.6.

MATHIOUDAKI I., 2022. Reconstructing the Neopalatial pottery sequence at Sissi, dans J. Driessen (éd.), *Excavations at Sissi V. Preliminary Report on the 2017-2019 campaigns*, Louvain-la-Neuve (Aegis, 21), p.538..... 32

Fig. 66. *Bols à lèvre saillante, bols hémisphériques et bol évasé*. MM IIIB. Sissi, CCB, Space 10.6.

MATHIOUDAKI I., 2022. Reconstructing the Neopalatial pottery sequence at Sissi, dans J. Driessen (éd.), *Excavations at Sissi V. Preliminary Report on the 2017-2019 campaigns*, Louvain-la-Neuve (Aegis, 21), p.539..... 33

Fig. 67. *Cruches à bec ponté*. MM IIIB. Sissi, CCB, Space 10.6.

MATHIOUDAKI I., 2022. Reconstructing the Neopalatial pottery sequence at Sissi, dans J. Driessen (éd.), *Excavations at Sissi V. Preliminary Report on the 2017-2019 campaigns*, Louvain-la-Neuve (Aegis, 21), p.541..... 33

Fig. 68. *Marmite tripode*. MM IIIB. Sissi, CCB, Space 10.6.

MATHIOUDAKI I., 2022. Reconstructing the Neopalatial pottery sequence at Sissi, dans J. Driessen (éd.), *Excavations at Sissi V. Preliminary Report on the 2017-2019 campaigns*, Louvain-la-Neuve (Aegis, 21), p.543..... 33

- Fig. 69. *Coupelles coniques*. MM IIIB. Sissi, CCB, Aile Nord-Est, Space 11.7.  
LANGOHR C., 2022. Neopalatial and Final Palatial ceramic assemblages at Sissi (Crete). New evidence and current issues, dans J. Driessen (éd.), *Excavations at Sissi V. Preliminary Report on the 2017-2019 campaigns*, Louvain-la-Neuve (Aegis, 21), p.507..... 34
- Fig. 70. *Tasse hémisphérique à lèvre fortement en saillie vers l'extérieur*. MM IIIB. Sissi, CCB, Aile Nord-Est, Space 11.7.  
LANGOHR C., 2022. Neopalatial and Final Palatial ceramic assemblages at Sissi (Crete). New evidence and current issues, dans J. Driessen (éd.), *Excavations at Sissi V. Preliminary Report on the 2017-2019 campaigns*, Louvain-la-Neuve (Aegis, 21), p.508..... 34
- Fig. 71. *Ruche*. MM IIIB. Sissi, Zone 15, Space 15.9.2.  
LANGOHR C., 2022. Neopalatial and Final Palatial ceramic assemblages at Sissi (Crete). New evidence and current issues, dans J. Driessen (éd.), *Excavations at Sissi V. Preliminary Report on the 2017-2019 campaigns*, Louvain-la-Neuve (Aegis, 21), p.516..... 34
- Fig. 72. *Bol conique haut à lèvre saillante, décoré en clair sur sombre*. MM IIIB. Sissi, angle interne du mur mégalithique.  
LANGOHR C. (et coll.), 2018. The Neopalatial ceramic sequence at Sissi, Crete: a 2017 perspective, dans J. Driessen (éd.), *Excavations at Sissi IV. Preliminary Report on the 2015-2016 campaign*, Louvain-la-Neuve (Aegis, 13), p.310..... 35
- Fig. 73. *Coupelles coniques*. MR IA. Sissi, Building BC, Space 2.8.  
MATHIOUDAKI I., 2022. Reconstructing the Neopalatial pottery sequence at Sissi, dans J. Driessen (éd.), *Excavations at Sissi V. Preliminary Report on the 2017-2019 campaigns*, Louvain-la-Neuve (Aegis, 21), p.547..... 35
- Fig. 74. *Tasses à profil en S*. MR IA. Sissi, Building BC, Space 2.8.  
MATHIOUDAKI I., 2022. Reconstructing the Neopalatial pottery sequence at Sissi, dans J. Driessen (éd.), *Excavations at Sissi V. Preliminary Report on the 2017-2019 campaigns*, Louvain-la-Neuve (Aegis, 21), p.548..... 35
- Fig. 75. *Tasses en forme de cloche*. MR IA. Sissi, Building BC, Space 2.8.  
MATHIOUDAKI I., 2022. Reconstructing the Neopalatial pottery sequence at Sissi, dans J. Driessen (éd.), *Excavations at Sissi V. Preliminary Report on the 2017-2019 campaigns*, Louvain-la-Neuve (Aegis, 21), p.548..... 36
- Fig. 76. *Différents types de bols*. MR IA. Sissi, Building BC, Space 2.8.  
MATHIOUDAKI I., 2022. Reconstructing the Neopalatial pottery sequence at Sissi, dans J. Driessen (éd.), *Excavations at Sissi V. Preliminary Report on the 2017-2019 campaigns*, Louvain-la-Neuve (Aegis, 21), p.549..... 36
- Fig. 77. *Cruche décorée d'un motif de spirale en sombre sur clair*. MR IA. Sissi, Building BC, Space 2.8.  
MATHIOUDAKI I., 2022. Reconstructing the Neopalatial pottery sequence at Sissi, dans J. Driessen (éd.), *Excavations at Sissi V. Preliminary Report on the 2017-2019 campaigns*, Louvain-la-Neuve (Aegis, 21), p.551..... 37

Fig. 78. <i>Marmite de cuisson tripode</i> . MR IA. Sissi, Building BC, Space 2.8. MATHIOUDAKI I., 2022. Reconstructing the Neopalatial pottery sequence at Sissi, dans J. Driessen (éd.), <i>Excavations at Sissi V. Preliminary Report on the 2017-2019 campaigns</i> , Louvain-la-Neuve (Aegis, 21), p.552.....	37
Fig. 79. <i>Coupelles coniques miniatures</i> . MR IA. Sissi, Zone 18. LANGOHR C., 2022. Neopalatial and Final Palatial ceramic assemblages at Sissi (Crete). New evidence and current issues, dans J. Driessen (éd.), <i>Excavations at Sissi V. Preliminary Report on the 2017-2019 campaigns</i> , Louvain-la-Neuve (Aegis, 21), p.503.....	37
<b><u>AYIA TRIADA</u></b>	
Fig. 80. <i>Plan d’Ayia Triada reprenant les différentes structures architecturales et les dépôts associés</i> . PUGLISI D., 2011b. Nuovi depositi ceramici TM I da Haghia Triada, dans M. Ανδρεαδάκη-Βλαζάκη et E. Παπαδοπούλου (éd.), <i>Πεπραγμένα Ι΄ Διεθνούς Κρητολογικού Συνεδρίου</i> , Chania, 1 au 8 octobre 2006, vol.A3, p.209.....	38
Fig. 81. <i>Plan de la Villa Reale, Ayia Triada</i> . PUGLISI D., 2003. Haghia Triada nel period Tardo Minoici I, <i>Creta Antica</i> , 4, p. 149.....	38
Fig. 82. <i>Plan de la Casa Est et du secteur adjacent, Ayia Triada</i> . PUGLISI D., 2003. Haghia Triada nel period Tardo Minoici I, <i>Creta Antica</i> , 4, p. 161.....	39
Fig. 83. <i>Tessons de récipients présentant des zébrures</i> . MM IIIB. Ayia Triada, Secteur au nord de la Villa Reale, salle P, niveaux 25-26. GIRELLA L., 2013a. Evidence for Middle Minoan III occupation at Ayia Triada, dans C. Macdonald et C. Knappett, <i>INTERMEZZO : Intermediacy and Regeneration in the Middle Minoan III Palatial Crete</i> (British School at Athens Studies, 21), p.126.....	39
Fig. 84. <i>Récipients décorés d’un engobe monochrome foncé et/ou de motifs clair sur sombre</i> . MM IIIB. Ayia Triada, Secteur Nord-Est. GIRELLA L., 2013a. Evidence for Middle Minoan III occupation at Ayia Triada, dans C. Macdonald et C. Knappett, <i>INTERMEZZO : Intermediacy and Regeneration in the Middle Minoan III Palatial Crete</i> (British School at Athens Studies, 21), p.133.....	40
Fig. 85. <i>Tasse décorée de zébrures</i> . MR IA Initial. Ayia Triada, Casa Est, salle Delta, niveau IV. PUGLISI D., 2001. Il problema degli inizi del TM I nella Messarà alla luce dei nuovi dati da Haghia Triada, <i>Creta Antica</i> , 2. p. 95.....	40
Fig. 86. <i>Tasse décorée d’une frise de spirales peinte en sombre sur clair</i> . MR IA Initial. Ayia Triada, Edificio Ovest. PUGLISI D., 2003. Haghia Triada nel period Tardo Minoici I, <i>Creta Antica</i> , 4, p. 184.....	40
Fig. 87. <i>Tasse décorée de frises ondulées aux registres inférieur et supérieur</i> . MR IA Initial. Ayia Triada, Casa Est, salle Delta, niveau IV. PUGLISI D., 2003. Haghia Triada nel period Tardo Minoici I, <i>Creta Antica</i> , 4, p.164.....	41

Fig. 88. *Kalathos décoré de spirales à retors*. MR IA Final. Ayia Triada, Casa Est, salle Delta, niveau III. PUGLISI D., 2011a. From the end of LM IA to the end of LM IB: the pottery evidence from Hagia Triada, dans T. Brogan et E. Hallager (éd.), *LM IB pottery: Relative chronology and regional differences*, actes d'un atelier tenu au Danish Institute d'Athènes en collaboration avec l'INSTAP Study Center for East Crete, 27 au 29 juin 2007, Athènes (Monographs of the Danish Institute at Athens, 11.1-2), p.274..... 41

Fig. 89. *Récipients décorés avec la technique du sombre sur clair*. MR IA Final. Ayia Triada, Predio Marakis. PUGLISI D., 2011a. From the end of LM IA to the end of LM IB: the pottery evidence from Hagia Triada, dans T. Brogan et E. Hallager (éd.), *LM IB pottery: Relative chronology and regional differences*, actes d'un atelier tenu au Danish Institute d'Athènes en collaboration avec l'INSTAP Study Center for East Crete, 27 au 29 juin 2007, Athènes (Monographs of the Danish Institute at Athens, 11.1-2), p.276..... 41

Fig. 90. *Typologie des coupelles coniques au MR IA à Ayia Triada*. PUGLISI D., 2011a. From the end of LM IA to the end of LM IB: the pottery evidence from Hagia Triada, dans T. Brogan et E. Hallager (éd.), *LM IB pottery: Relative chronology and regional differences*, actes d'un atelier tenu au Danish Institute d'Athènes en collaboration avec l'INSTAP Study Center for East Crete, 27 au 29 juin 2007, Athènes (Monographs of the Danish Institute at Athens, 11.1-2), p.270..... 42

Fig. 91. *Différents types de spirales retrouvés à Ayia Triada : a) spirales à retors ; b) spirales tangentes de type « clockwise » ; c) spirales tangentes dans le sens inverse des aiguilles d'une montre*. PUGLISI D., 2011a. From the end of LM IA to the end of LM IB: the pottery evidence from Hagia Triada, dans T. Brogan et E. Hallager (éd.), *LM IB pottery: Relative chronology and regional differences*, actes d'un atelier tenu au Danish Institute d'Athènes en collaboration avec l'INSTAP Study Center for East Crete, 27 au 29 juin 2007, Athènes (Monographs of the Danish Institute at Athens, 11.1-2), p.273..... 42

Fig. 92. *Tessons de récipients fermés décorés de motifs en pointillés*. MR IA Final. Ayia Triada, remblais du Bastione. PUGLISI D., 2011a. From the end of LM IA to the end of LM IB: the pottery evidence from Hagia Triada, dans T. Brogan et E. Hallager (éd.), *LM IB pottery: Relative chronology and regional differences*, actes d'un atelier tenu au Danish Institute d'Athènes en collaboration avec l'INSTAP Study Center for East Crete, 27 au 29 juin 2007, Athènes (Monographs of the Danish Institute at Athens, 11.1-2), p.275..... 43

## **KOMMOS**

Fig. 93. *Plan général du site de Kommos*. UNIVERSITY OF TORONTO, "Trench Notebooks and Trench Reports", *Kommos*, 2022, [ <https://tspace.library.utoronto.ca/handle/1807/9605> ], (20-07-2022).....44

Fig. 94. *Plan du Bâtiment T de Kommos au cours du MM IIIB (=MR IA précoce)*. SHAW J., 2013. Architectural signposts : datable ashlar style at Middle Minoan III Kommos in south-

central Crete, dans C. Macdonald et C. Knappett, <i>INTERMEZZO : Intermediacy and Regeneration in the Middle Minoan III Palatial Crete</i> (British School at Athens Studies, 21), p.138.....	45
Fig. 95. <i>Plan de la Maison X de Kommos.</i>	
RUTTER J., 2017. <i>House X at Kommos. A Minoan Mansion near the Sea. Part 2. The Pottery</i> , Philadelphie (Prehistory Monographs, 57), Fig. 1.1.....	45
Fig. 96. <i>Emplacement du four de potier au niveau de la Stoa Sud, Bâtiment T, Kommos.</i>	
SHAW J. (et coll.), 2001. <i>A LM IA Ceramic Kiln in South-Central Crete: Function and Pottery Production</i> , Athènes (Hesperia Supplement, 30), p.6.....	46
Fig. 97. <i>Coupelle conique de type 7. MM IIIB. Crète centrale-sud.</i>	
GIRELLA L., 2007. <i>Toward a Definition of the MM III Ceramic Sequence in South-Central Crete: returning to the Traditional MM IIIA and MM IIIB Division?</i> , dans F. Fleten, W. Gauss et R. Smetana, <i>Middle Helladic Pottery and Synchronisms, Proceedings of the International Workshop</i> , Salzbourg, 31 octobre au 2 novembre 2004, Vienne, p.246.....	46
Fig. 98. <i>Coupelle conique de type 8. MM IIIB. Crète centrale-sud.</i>	
GIRELLA L., 2007. <i>Toward a Definition of the MM III Ceramic Sequence in South-Central Crete: returning to the Traditional MM IIIA and MM IIIB Division?</i> , dans F. Fleten, W. Gauss et R. Smetana, <i>Middle Helladic Pottery and Synchronisms, Proceedings of the International Workshop</i> , Salzbourg, 31 octobre au 2 novembre 2004, Vienne, p.246.....	47
Fig. 99. <i>Coupelle conique décorée de spirales à crochets. MR IA avancé. Kommos, décharge du four.</i>	
SHAW J. (et coll.), 2001. <i>A LM IA Ceramic Kiln in South-Central Crete: Function and Pottery Production</i> , Athènes (Hesperia Supplement, 30), p. 48.....	47
Fig. 100. <i>Cruche à col étroit. MR IA avancé. Kommos, décharge du four.</i>	
SHAW J. (et coll.), 2001. <i>A LM IA Ceramic Kiln in South-Central Crete: Function and Pottery Production</i> , Athènes (Hesperia Supplement, 30), p.57.....	47
Fig. 101. <i>Exemples de coupelles coniques de type C. MR IA avancé. Kommos, four et décharge du four.</i>	
SHAW J. (et coll.), 2001. <i>A LM IA Ceramic Kiln in South-Central Crete: Function and Pottery Production</i> , Athènes (Hesperia Supplement, 30), p.48.....	48
Fig. 102. <i>Tasses à parois droites monochromes. MR IA avancé. Kommos, Maison X, pièce X2.</i>	
RUTTER J., 2017. <i>House X at Kommos. A Minoan Mansion near the Sea. Part 2. The Pottery</i> , Philadelphie (Prehistory Monographs, 57), Figure 2.13.....	48
Fig. 103. <i>Tasses hémisphériques décorées de zébrures. MR IA avancé. Kommos, Maison X, pièce X2.</i>	
RUTTER J., 2017. <i>House X at Kommos. A Minoan Mansion near the Sea. Part 2. The Pottery</i> , Philadelphie (Prehistory Monographs, 57), Figure 2.12.....	48
Fig. 104. <i>Jarre à bec ponté décorée de motifs peints en clair sur sombre. MR IA final. Kommos, Maison X, pièce X1.</i>	
RUTTER J., 2017. <i>House X at Kommos. A Minoan Mansion near the Sea. Part 2. The Pottery</i> , Philadelphie (Prehistory Monographs, 57), Figure 2.1.....	49

Fig. 105. *Tasse hémisphérique décorée de motifs peints en sombre sur clair*. MR IA final. Kommos, Maison X, pièce X1.

RUTTER J., 2017. *House X at Kommos. A Minoan Mansion near the Sea. Part 2. The Pottery*, Philadelphie (Prehistory Monographs, 57), Figure 2.2..... 49

Fig. 106. *Jarre à bec ponté*. MR IA final. Kommos, Maison X, pièce X3.

RUTTER J., 2017. *House X at Kommos. A Minoan Mansion near the Sea. Part 2. The Pottery*, Philadelphie (Prehistory Monographs, 57), Figure 2.24..... 49

## **PHAISTOS**

Fig. 107. *Plan de l'établissement de Phaistos reprenant les principales structures architecturales discutées*.

GIRELLA L., 2010. A View of MM IIIA at Phaistos: Pottery Production and Consumption at the Beginning of the Neopalatial Period, dans *Aegean Archaeology*, vol.9, Varsovie (Studies and Monographs in Mediterranean Archaeology and Civilization), p. 54..... 50

Fig. 108. *Bol in-and-out décoré de bandes à l'extérieur et de zébrures à l'intérieur*. MM IIIB. Phaistos, Salle LXXIII.

GIRELLA L., 2007. Toward a Definition of the MM III Ceramic Sequence in South-Central Crete: returning to the Traditional MM IIIA and MM IIIB Division? , dans F. Fleten, W. Gauss et R. Smetana, *Middle Helladic Pottery and Synchronisms, Proceedings of the International Workshop*, Salzbourg, 31 octobre au 2 novembre 2004, Vienne, p.249.....51

Fig. 109. *Bol in-and-out décoré de bandes à l'extérieur et à l'intérieur*. MM IIIB. Phaistos, Salle LXXIII.

GIRELLA L., 2007. Toward a Definition of the MM III Ceramic Sequence in South-Central Crete: returning to the Traditional MM IIIA and MM IIIB Division? , dans F. Fleten, W. Gauss et R. Smetana, *Middle Helladic Pottery and Synchronisms, Proceedings of the International Workshop*, Salzbourg, 31 octobre au 2 novembre 2004, Vienne, p.249.....51

Fig. 110. *Tasse décorée de spirales à retors peintes en clair sur sombre*. MM IIIB. Phaistos, Salle LXXIII.

GIRELLA L., 2007. Toward a Definition of the MM III Ceramic Sequence in South-Central Crete: returning to the Traditional MM IIIA and MM IIIB Division? , dans F. Fleten, W. Gauss et R. Smetana, *Middle Helladic Pottery and Synchronisms, Proceedings of the International Workshop*, Salzbourg, 31 octobre au 2 novembre 2004, Vienne, p.249.....51

Fig. 111. *Tessons décorés*. MR IA. Phaistos, Salle LXXII.

PALIO O., 2001a. Tardo Minoico I : La casa di Haghia Fotini, dans *I Cento Anni dello Scavo di Festòs*, Rome (Accademia Nazionale dei Lincei: Atti dei Convegni Lincei, 173), p.262..... 52

Fig. 112. *Tessons décorés de motifs peints en sombre sur clair*. MR IA. Phaistos, Casa di Chalara, pièce X'.

PALIO O., 2001b. La casa Tardo Minoico I di Chalarà a Festòs, dans P. Militello, *Gli Affreschi Minoici di Festòs*, Padoue (*Studi di Archeologia Cretese*, II), p.380.....52

## **MYRTOS-PYRGOS**

- Fig. 113. *Plan de l'établissement de Myrtos-Pyrgos*, par P. Hacigüzeller.  
ODDO E., 2019. Pottery Styles and Social Dynamics at Neopalatial Myrtos-Pyrgos: Identifying Southeast Crete as a Ceramic Region, *American Journal of Archaeology*, 123, n°1, p.23..... 53
- Fig. 114. *Tasse à parois droites*. MR IA. Myrtos-Pyrgos, Citerne 2.  
ODDO E., 2019. Pottery Styles and Social Dynamics at Neopalatial Myrtos-Pyrgos: Identifying Southeast Crete as a Ceramic Region, *American Journal of Archaeology*, 123, n°1, p.26..... 53
- Fig. 115. *Tasse hémisphérique*. MR IA. Myrtos-Pyrgos, Citerne 2.  
ODDO E., 2019. Pottery Styles and Social Dynamics at Neopalatial Myrtos-Pyrgos: Identifying Southeast Crete as a Ceramic Region, *American Journal of Archaeology*, 123, n°1, p.27..... 53
- Fig. 116. *Haute tasse conique à anses avec une décoration trempée en sombre sur clair*. MR IA. Myrtos-Pyrgos, Citerne 2.  
ODDO E., 2019. Pottery Styles and Social Dynamics at Neopalatial Myrtos-Pyrgos: Identifying Southeast Crete as a Ceramic Region, *American Journal of Archaeology*, 123, n°1, p.28..... 54
- Fig. 117. *Récipient de forme fermée présentant des motifs de spirales et de lierres peints en sombre sur clair*. MR IA. Myrtos-Pyrgos.  
ODDO E., 2019. Pottery Styles and Social Dynamics at Neopalatial Myrtos-Pyrgos: Identifying Southeast Crete as a Ceramic Region, *American Journal of Archaeology*, 123, n°1, p.29..... 54
- Fig. 118. *Bol décoré de bandes*. MR IA. Myrtos-Pyrgos, Citerne 2.  
ODDO E., 2019. Pottery Styles and Social Dynamics at Neopalatial Myrtos-Pyrgos: Identifying Southeast Crete as a Ceramic Region, *American Journal of Archaeology*, 123, n°1, p.29..... 54
- Fig. 119. *Alabastre globulaire présentant un décor de conglomérat*. MR IB. Myrtos-Pyrgos.  
CADOGAN G., 1977-1978. Pyrgos, Crete, 1970-7, *Archaeological Reports*, 24, p.76..... 55
- Fig. 120. *Cruche dite en « oiseau cycladique »*. MR IA. Myrtos-Pyrgos.  
CADOGAN G., 1977-1978. Pyrgos, Crete, 1970-7, *Archaeological Reports*, 24, p.76..... 55
- Fig. 121. *Tasses hémisphériques provenant de différents contextes de Myrtos-Pyrgos (haut = tombe ; milieu = House B ; bas = Citerne 2)*. MR IA. Myrtos-Pyrgos.  
ODDO E., 2019. Pottery Styles and Social Dynamics at Neopalatial Myrtos-Pyrgos: Identifying Southeast Crete as a Ceramic Region, *American Journal of Archaeology*, 123, n°1, p.36..... 56

## **GOURNIA**

- Fig. 122. *Plan du site de Gournia*, par M. Buell et J. McEnroe.  
BUELL D. et MCENROE J., 2019. Architecture and Memory at Gournia: Meaningful Place, dans E. Borgna (et coll.), *MNHMH/MNEME. Past and Memory in the Aegean Bronze Age*, Proceedings of the 17<sup>th</sup> International Aegean Conference, Venise, 17 au 21 avril 2018, Louvain et Liège, Pl.XVI..... 57

Fig. 123. <i>Plan topographique du site de Gournia et de sa côte</i> , par V. Fotou. WATROUS L., 2012. The Harbor Complex of the Minoan Town at Gournia, <i>American Journal of Archaeology</i> , 116, n°3 (Juillet 2012), p.522.....	58
Fig. 124. <i>Plan de l'Aire Nord-Ouest</i> , par B. Buell et J. McEnroe. WATROUS L. (et coll.), 2015. Excavations at Gournia, 2010-2012, <i>Hesperia, Journal of the American School of Classical Studies at Athens</i> , 84, n°3 (Juillet – Septembre 2015), p.410.....	58
Fig. 125. <i>Vue aérienne de l'Aire Nord-Est</i> , par C. Papanikolopoulos. WATROUS L. (et coll.), 2015. Excavations at Gournia, 2010-2012, <i>Hesperia, Journal of the American School of Classical Studies at Athens</i> , 84, n°3 (Juillet – Septembre 2015), p.421.....	59
Fig. 126. <i>Plan de la Shore House</i> , par M. Buell. WATROUS L., 2012. The Harbor Complex of the Minoan Town at Gournia, <i>American Journal of Archaeology</i> , 116, n°3 (Juillet 2012), p.526.....	59
Fig. 127. <i>Tasses et bols</i> . MM IIIB. Gournia, Palais, pièce 17. WATROUS L. (et coll.), 2015. Excavations at Gournia, 2010-2012, <i>Hesperia, Journal of the American School of Classical Studies at Athens</i> , 84, n°3 (Juillet – Septembre 2015), p.439.....	59
Fig. 128. <i>Rhyton décoré de motifs peints en sombre sur clair</i> . MR IA. Gournia, Maison Cm, salle 58. KRIGA D., 2015. Μια νέα ματιά στα κεραμικά ευρήματα παλαιάς ανασκαφής στον λόφο των Γουρνιών. Τα εισηγμένα YM IA ρυτά των Γουρνιών στο Ακρωτήριο Θήρας, dans P. Karanastasi, <i>Αρχαιολογικο. Έργο Κρητησ 3</i> , Πρακτικά της 3ης Συνάντησης Ρέθυμνο, 5-8 Δεκεμβρίου 2013, Rethymnon, p.543.....	60
Fig. 129. <i>Rhyton décoré de motifs peints en sombre sur clair</i> . MR IA. Gournia, Maison Cm, salle 58. BOYD H.H. (et coll.), 1908. <i>Gournia, Vasiliki, and Other Prehistoric Sites on the Isthmus of Hierapetra, Crete: Excavations of the Wells-Houston-Cramp Expeditions 1901, 1903, 1904</i> , 2e éd., Philadelphie, Plate F.....	60
Fig. 130. <i>Récipients décorés en sombre sur clair</i> . MR IA. Gournia, Maison Cm, salle 58. BOYD H.H. (et coll.), 1908. <i>Gournia, Vasiliki, and Other Prehistoric Sites on the Isthmus of Hierapetra, Crete: Excavations of the Wells-Houston-Cramp Expeditions 1901, 1903, 1904</i> , 2e éd., Philadelphie, Plate VII.....	61
Fig. 131. <i>Rhyton décoré en sombre sur clair</i> . MR IA. Akrotiri, Complexe Delta, salle 9. KRIGA D., 2015. Μια νέα ματιά στα κεραμικά ευρήματα παλαιάς ανασκαφής στον λόφο των Γουρνιών. Τα εισηγμένα YM IA ρυτά των Γουρνιών στο Ακρωτήριο Θήρας, dans P. Karanastasi, <i>Αρχαιολογικο. Έργο Κρητησ 3</i> , Πρακτικά της 3ης Συνάντησης Ρέθυμνο, 5-8 Δεκεμβρίου 2013, Rethymnon, p.544.....	61
Fig. 132. <i>Rhyton décoré en sombre sur clair</i> . MR IA. Akrotiri, Complexe Delta, salle 9. KRIGA D., 2015. Μια νέα ματιά στα κεραμικά ευρήματα παλαιάς ανασκαφής στον λόφο των Γουρνιών. Τα εισηγμένα YM IA ρυτά των Γουρνιών στο Ακρωτήριο Θήρας, dans P. Karanastasi, <i>Αρχαιολογικο. Έργο Κρητησ 3</i> , Πρακτικά της 3ης Συνάντησης Ρέθυμνο, 5-8 Δεκεμβρίου 2013, Rethymnon, p.544.....	62

## **MOCHLOS**

Fig. 133. *Plan de l'établissement néopalatial de Mochlos.*

*Mochlos Archaeological Project*, 2022, [ <http://www.mochlosarchaeologicalproject.org/neopalatial-period/> ], (20-07-2022).....62

Fig. 134. *Poterie MM IIIB.* Phase 2 de construction du futur Bâtiment B.2, Mochlos.

SOLES J., DOUDALIS G., KAISER L. et MORRISON J., 2017. *Memories and Realities in Neopalatial Mochlos, Kentro*, 20, p.14..... 63

Fig. 135. *Vases à boire MR IA.* Phase 3 de construction du futur Bâtiment B.2, Mochlos.

SOLES J., DOUDALIS G., KAISER L. et MORRISON J., 2017. *Memories and Realities in Neopalatial Mochlos, Kentro*, 20, p.15..... 63

Fig. 136. *Tasses décorées.* MR IA. Mochlos.

BARNARD K. et BROGAN T., 2011. Pottery of the late Neopalatial periods at Mochlos, dans T. Brogan et E. Hallager, *LM IB pottery. Relative chronology and regional differences*, actes d'une journée d'étude par l'institut danois à Athènes, 27-29 juin 2007, Athènes (Monographs of the Danish Institute at Athens, 11, 1), p.429..... 63

Fig. 137. *Aiguière.* MR IA. Mochlos, Maison C.1.

BARNARD K. et BROGAN T., 2011. Pottery of the late Neopalatial periods at Mochlos, dans T. Brogan et E. Hallager, *LM IB pottery. Relative chronology and regional differences*, actes d'une journée d'étude par l'institut danois à Athènes, 27-29 juin 2007, Athènes (Monographs of the Danish Institute at Athens, 11, 1), p.430..... 64

Fig. 138. *Coupe ogivale.* MR IA. Mochlos.

BARNARD K. et BROGAN T., 2011. Pottery of the late Neopalatial periods at Mochlos, dans T. Brogan et E. Hallager, *LM IB pottery. Relative chronology and regional differences*, actes d'une journée d'étude par l'institut danois à Athènes, 27-29 juin 2007, Athènes (Monographs of the Danish Institute at Athens, 11, 1), p.431.....64

Fig. 139. *Coupelles coniques.* MR IA. Mochlos.

BARNARD K. et BROGAN T., 2011. Pottery of the late Neopalatial periods at Mochlos, dans T. Brogan et E. Hallager, *LM IB pottery. Relative chronology and regional differences*, actes d'une journée d'étude par l'institut danois à Athènes, 27-29 juin 2007, Athènes (Monographs of the Danish Institute at Athens, 11, 1), p.435.....64

Fig. 140. *Coupelles coniques de type A (P424, P5777, P7557), de type B (P5779, P61434), coupes peu profondes (P5774, P5775, P5778, P7516), tasse en forme de cloche (P7508), tasses à parois droites (P5802, P5769).* MR IA. Mochlos.

BARNARD K. et BROGAN T., 2011. Pottery of the late Neopalatial periods at Mochlos, dans T. Brogan et E. Hallager, *LM IB pottery. Relative chronology and regional differences*, actes d'une journée d'étude par l'institut danois à Athènes, 27-29 juin 2007, Athènes (Monographs of the Danish Institute at Athens, 11, 1), p.432.....65

Fig. 141. *Marmites tripodes*. MR IA. Mochlos.

BARNARD K. et BROGAN T., 2011. Pottery of the late Neopalatial periods at Mochlos, dans T. Brogan et E. Hallager, *LM IB pottery. Relative chronology and regional differences*, actes d'une journée d'étude par l'institut danois à Athènes, 27-29 juin 2007, Athènes (Monographs of the Danish Institute at Athens, 11, 1), p.433..... 65

## **PALAIKASTRO**

Fig. 142. *Site de Palaikastro, incluant l'établissement en lui-même et le promontoire sur la côte.*

BRUINS H. (et coll.), 2008. Geoarchaeological Tsunami Deposits at Palaikastro (Crete) and the Late Minoan IA Eruption of Santorini, *Journal of Archaeological Science*, 35, p.199..... 66

Fig. 143. *Plan de l'établissement de Palaikastro.*

KNAPPETT C. et CUNNINGHAM T., 2003. Three Neopalatial Deposits from Palaikastro, East Crete, *The Annual of the British School at Athens*, 98, p.109..... 66

Fig. 144. *Plan du Bloc M (Bâtiments Nord-Ouest, Sud-Ouest et Sud-Est).*

KNAPPETT C. et CUNNINGHAM T., 2013. Defining Middle Minoan IIIA and IIIB at Palaikastro, dans C. Macdonald et C. Knappett, *INTERMEZZO : Intermediacy and Regeneration in the Middle Minoan III Palatial Crete* (British School at Athens Studies, 21), p.186..... 67

Fig. 145. *Plan des fouilles des fouilles de 1986-1989. Bâtiments 1, 3, 4, 5, 6, 7.*

BERNINI L., 1995. Ceramics of the Early Neo-Palatial Period at Palaikastro, *The Annual of the British School at Athens*, 90, p.57..... 68

Fig. 146. *Vue aérienne du site de Palaikastro, présentant le promontoire dans l'angle supérieur droit.*

BRUINS H., VAN DER PLICHT J. et MACGILLIVRAY J.A., 2009. The Minoan Santorini Eruption and Tsunami Deposit in Palaikastro (Crete): Dating by Geology, Archaeology, 14C, and Egyptian Chronology, *Radiocarbon*, vol. 51, n°2, p.399..... 68

Fig. 147. *Bols à lèvre saillante (versions hautes et basses). MM IIIB. Palaikastro, Bloc M, Bâtiment Sud-Est.*

KNAPPETT C. et CUNNINGHAM T., 2003. Three Neopalatial Deposits from Palaikastro, East Crete, *The Annual of the British School at Athens*, 98, p.119..... 69

Fig. 148. *Couppelles coniques. MM IIIB. Palaikastro, Bloc M, Bâtiment Sud-Est.*

KNAPPETT C. et CUNNINGHAM T., 2003. Three Neopalatial Deposits from Palaikastro, East Crete, *The Annual of the British School at Athens*, 98, p.117..... 69

Fig. 149. *Tasses à parois droites. MM IIIB. Palaikastro, Bloc M, Bâtiment Sud-Est.*

KNAPPETT C. et CUNNINGHAM T., 2003. Three Neopalatial Deposits from Palaikastro, East Crete, *The Annual of the British School at Athens*, 98, p.126..... 70

Fig. 150. *Tasse hémisphérique avec une décoration peinte en blanc sur sombre. MM IIIB. Palaikastro, Bloc M, Bâtiment Nord-Ouest.*

KNAPPETT C. et CUNNINGHAM T., 2003. Three Neopalatial Deposits from Palaikastro, East Crete, *The Annual of the British School at Athens*, 98, p.151..... 70

- Fig. 151. *Tasse hémisphérique avec une décoration peinte en sombre sur clair*. MM IIIB. Palaikastro, Bloc M, Bâtiment Nord-Ouest.  
KNAPPETT C. et CUNNINGHAM T., 2003. Three Neopalatial Deposits from Palaikastro, East Crete, *The Annual of the British School at Athens*, 98, p.151..... 71
- Fig. 152. *Tasse arrondie décorée d'un bord trempé*. MM IIIB. Palaikastro, Square H.3.  
KNAPPETT C. et COLLAR A., 2007. Unpublished Middle Minoan and Late Minoan I Material from the 1962-3 Excavations at Palaikastro, East Crete (PK VIII), *The Annual of the British School at Athens*, 102, p.186..... 71
- Fig. 153. *Tasse hémisphérique avec des spirales en médaillon peintes en sombre sur clair*. MR IA. Palaikastro, Bloc M, Bâtiment Sud-Est.  
KNAPPETT C. et CUNNINGHAM T., 2012. *Palaikastro Block M: The Proto- and Neopalatial Town*, Londres (BSA Supplementary Volumes, 47), p.192..... 71
- Fig. 154. *Jarre à bec ponté décorée de motifs floraux et de spirales peints en sombre sur clair avec des ajouts de détails en peinture blanche*. MR IA. Palaikastro, Bloc M, Bâtiment Sud-Est.  
KNAPPETT C. et CUNNINGHAM T., 2012. *Palaikastro Block M: The Proto- and Neopalatial Town*, Londres (BSA Supplementary Volumes, 47), p.195..... 72
- Fig. 155. *Récipients décorés de volutes foliacées*. MR IA. Palaikastro, Route B-M.  
KNAPPETT C. et CUNNINGHAM T., 2012. *Palaikastro Block M: The Proto- and Neopalatial Town*, Londres (BSA Supplementary Volumes, 47), p.208..... 72
- Fig. 156. *Cruche avec ajouts de détails en peinture blanche*. MR IA. Palaikastro, Bâtiment 4.  
HEMINGWAY S., MACGILLIVRAY J.A. et SACKETT L.H., 2011. The LM IB Renaissance at postdiluvian Pre-Mycenaean Palaikastro, dans T. Brogan et E. Hallager, *LM IB pottery. Relative chronology and regional differences*, actes d'une journée d'étude par l'institut danois à Athènes, 27-29 juin 2007, Athènes (Monographs of the Danish Institute at Athens, 11, 1), p.524..... 72
- Fig. 157. *Tasse à parois droites décorée de crocus en spirales*. MR IA. Palaikastro, Bâtiment 7.  
BERNINI L., 1995. Ceramics of the Early Neo-Palatial Period at Palaikastro, *The Annual of the British School at Athens*, 90, p.58..... 73
- Fig. 158. *Tasses à parois droites décorées d'un engobe monochrome ou de motifs peints en sombre sur clair*. MR IA. Palaikastro, Bâtiment 2, pièce 2.  
KNAPPETT C. et CUNNINGHAM T., 2003. Three Neopalatial Deposits from Palaikastro, East Crete, *The Annual of the British School at Athens*, 98, p.166..... 73
- Fig. 159. *Tasse à profil en S décorée d'une bande foliacée*. MR IA. Palaikastro, Bâtiment 2, pièce 2.  
KNAPPETT C. et CUNNINGHAM T., 2003. Three Neopalatial Deposits from Palaikastro, East Crete, *The Annual of the British School at Athens*, 98, p.167..... 73
- Fig. 160. *Jarre décorée de zébrures et de motifs floraux en clair sur sombre*. MR IA. Palaikastro, Bloc Delta, pièce 43.  
BOSANQUET R.C. et DAWKINS R.M., 1923. *The Unpublished Objects from the Palaikastro Excavations: 1902-1906*, n°1, Londres (BSA Supplementary Paper, 1), Pl.XIIIc..... 74

Fig. 161. *Fragment de céramique MR IA associée à des intraclastes de téphra*. MR IA. Palaikastro, Promontoire, Field Section 2.

BRUINS H., VAN DER PLICHT J. et MACGILLIVRAY J.A., 2009. The Minoan Santorini Eruption and Tsunami Deposit in Palaikastro (Crete): Dating by Geology, Archaeology, 14C, and Egyptian Chronology, *Radiocarbon*, vol. 51, n°2, p.403..... 74

## **KATO ZAKRO**

Fig. 162. *Plan de l'établissement de Kato Zakro*.

DRIESSEN J. et MACDONALD C., 2020. *The Troubled Island. Minoan Crete Before and After the Santorini Eruption*, 2e éd., Louvain et Liège (Aegaeum, 17), p.236..... 75

Fig. 163. *Fragments de jarres à bec ponté décorés*. MM III. Kato Zakro, Bâtiment du Secteur Est, pièce μ.

PLATON L. et GERONTAKOU E., 2013. Middle Minoan III : a « gap » or a « missing link » in the history of the Minoan site of Zakros ?, dans C. Macdonald et C. Knappett, *INTERMEZZO : Intermediacy and Regeneration in the Middle Minoan III Palatial Crete* (British School at Athens Studies, 21), p.203..... 75

Fig. 164. *Récipients à boire décorés du motif de zébrures*. MM III. Kato Zakro, Bâtiment du Secteur Est, pièce μ.

PLATON L. et GERONTAKOU E., 2013. Middle Minoan III : a « gap » or a « missing link » in the history of the Minoan site of Zakros ?, dans C. Macdonald et C. Knappett, *INTERMEZZO : Intermediacy and Regeneration in the Middle Minoan III Palatial Crete* (British School at Athens Studies, 21), p.205..... 76

Fig. 165. *Récipients décorés de bandes foliacées en sombre sur clair*. Zakros IV. Kato Zakro, Bâtiment du Secteur Nord-Ouest.

PLATON L. et GERONTAKOU E., 2013. Middle Minoan III : a « gap » or a « missing link » in the history of the Minoan site of Zakros ?, dans C. Macdonald et C. Knappett, *INTERMEZZO : Intermediacy and Regeneration in the Middle Minoan III Palatial Crete* (British School at Athens Studies, 21), p.201..... 76

Fig. 166. *Tasses hémisphériques décorées en sombre sur clair*. Zakros IV. Kato Zakro, Bâtiment du Secteur Est, pièce Delta.

PLATON L. et GERONTAKOU E., 2013. Middle Minoan III : a « gap » or a « missing link » in the history of the Minoan site of Zakros ?, dans C. Macdonald et C. Knappett, *INTERMEZZO : Intermediacy and Regeneration in the Middle Minoan III Palatial Crete* (British School at Athens Studies, 21), p.198..... 76

Fig. 167. *Tasses hémisphériques décorées en clair sur sombre*. Zakros IV. Kato Zakro, Bâtiment du Secteur Est, pièce Delta.

PLATON L. et GERONTAKOU E., 2013. Middle Minoan III : a « gap » or a « missing link » in the history of the Minoan site of Zakros ?, dans C. Macdonald et C. Knappett, *INTERMEZZO : Intermediacy and Regeneration in the Middle Minoan III Palatial Crete* (British School at Athens Studies, 21), p.198..... 77

Fig. 168. *Tasses à parois droites*. Zakros IV. Kato Zakro, Bâtiment du Secteur Est.  
 PLATON L. et GERONTAKOU E., 2013. Middle Minoan III : a « gap » or a « missing link » in the history of the Minoan site of Zakros ?, dans C. Macdonald et C. Knappett, *INTERMEZZO : Intermediacy and Regeneration in the Middle Minoan III Palatial Crete* (British School at Athens Studies, 21), p.198..... 77

## **AKROTIRI**

Fig. 169. *Carte de Santorin indiquant la localisation d'Akrotiri*.  
 MARTHARI M., 2019. Raos and Akrotiri: Memory and Identity in LCI/LM IA Thera as reflected in settlement patterns and ceramic production, dans E. Borgna (et coll.), *MNHMH/MNEME. Past and Memory in the Aegean Bronze Age*, Proceedings of the 17<sup>th</sup> International Aegean Conference, Venise, 17 au 21 avril 2018, Louvain et Liège, Pl. XLIIIIa..... 78

Fig. 170. *Plan du site d'Akrotiri*.  
 NIKOLAKOPOULOU I., 2019. *Akrotiri, Thera: Middle Bronze Age Pottery and Stratigraphy*, 1, *Stratigraphy, Ceramic Typology and Technology, Weaving Equipment*, Athènes (The Archaeological Society at Athens Library, 318), p.36..... 79

Fig. 171. *Plan de la Maison Ouest durant la campagne de fouilles de 1984*, Akrotiri.  
 MARTHARI M., 1990a. The Chronology of the Last Phases of Occupation at Akrotiri in the Light of the Evidence from the West House Pottery Groups, dans D. Hardy (éd.), *Thera and the Aegean World III*, 3, *Chronology*, Proceedings of the Third International Congress, Santorin, 3 au 9 septembre 1989, Londres, p.59..... 80

Fig. 172. *Plan du Complexe Delta*, Akrotiri.  
 MATHIOUDAKI I. et NIKOLAKOPOULOU I., 2018. Η ΥΜ ΙΑ κεραμική από το συγκρότημα Δ στο Ακρωτήριο της Θήρας, *Cretological Conference Proceedings*, Actes de la première conférence internationale, Rethymnon, 21 au 27 octobre 2011, Rethymnon, p.66..... 80

Fig. 173. *Plan de la Xeste 3*, Akrotiri.  
 PALYVOU C., 2005. *Akrotiri Thera. An Architecture of Affluence 3,500 Years Old*, Philadelphie (Prehistory Monographs, 15), p.55..... 81

Fig. 174. *Tasses à parois droites importées*. Phase C. Akrotiri, Pillar Shaft 66P.  
 KNAPPETT C. et NIKOLAKOPOULOU I., 2008. Colonialism without Colonies ? A Bronze Age Case Study from Akrotiri, Thera, *Hesperia : The Journal of the American School of Classical Studies at Athens*, 77, n°1, p.14..... 81

Fig. 175. *Aiguière à mamelons décorée d'un motif d'hirondelle*. Phase D. Akrotiri, Maison Ouest.  
 MARTHARI M., 1990a. The Chronology of the Last Phases of Occupation at Akrotiri in the Light of the Evidence from the West House Pottery Groups, dans D. Hardy (éd.), *Thera and the Aegean World III*, 3, *Chronology*, Proceedings of the Third International Congress, Santorin, 3 au 9 septembre 1989, Londres, p.68..... 82

Fig. 176. *Motifs décoratifs retrouvés sur les récipients du Groupe B de la Maison Ouest*, Akrotiri.  
 MARTHARI M., 1987. The Local Pottery Wares with Painted Decoration from the Volcanic Destruction Level of Akrotiri, Thera. A Preliminary Report, *Archäologischer Anzeiger*, p.361..... 82

- Fig. 177. *Coupe cycladique décorée en Cycladic Light-on-Dark*. CR I mature. Akrotiri, Maison Ouest.  
MARTHARI M., 1987. The Local Pottery Wares with Painted Decoration from the Volcanic Destruction Level of Akrotiri, Thera. A Preliminary Report, *Archäologischer Anzeiger*, p.366.....82
- Fig. 178. *Aiguière à mamelons décorée en Cycladic Dark-on-Light*. CR I mature. Akrotiri, Maison Ouest.  
MARTHARI M., 2019. Raos and Akrotiri: Memory and Identity in LCI/LM IA Thera as reflected in settlement patterns and ceramic production, dans E. Borgna (et coll.), *MNHMH/MNEME. Past and Memory in the Aegean Bronze Age*, Proceedings of the 17<sup>th</sup> International Aegean Conference, Venise, 17 au 21 avril 2018, Louvain et Liège, Pl. XLIXc.....83
- Fig. 179. *Tasses de type Vapheio importées de Crète*. CR I mature. Akrotiri, Maison Ouest.  
MARTHARI M., 1990a. The Chronology of the Last Phases of Occupation at Akrotiri in the Light of the Evidence from the West House Pottery Groups, dans D. Hardy (éd.), *Thera and the Aegean World III*, 3, *Chronology*, Proceedings of the Third International Congress, Santorin, 3 au 9 septembre 1989, Londres, p.61..... 83
- Fig. 180. *Jarres à bec ponté importées de Crète*. CR I mature. Akrotiri, Maison Ouest.  
MARTHARI M., 1990a. The Chronology of the Last Phases of Occupation at Akrotiri in the Light of the Evidence from the West House Pottery Groups, dans D. Hardy (éd.), *Thera and the Aegean World III*, 3, *Chronology*, Proceedings of the Third International Congress, Santorin, 3 au 9 septembre 1989, Londres, p.62..... 83
- Fig. 181. *Tasse hémisphérique décorée d'une bande de rebord*. CR I mature. Akrotiri, Xeste 3.  
PAPAGIANNOPOULOU A., 1995. Xeste 3, Akrotiri, Thera : The Pottery, *Bulletin of the Institute of Classical Studies. Supplement*, 63, p.210..... 84
- Fig. 182. *Cruche à mamelons*. CR I mature. Akrotiri, Xeste 3.  
PAPAGIANNOPOULOU A., 1995. Xeste 3, Akrotiri, Thera : The Pottery, *Bulletin of the Institute of Classical Studies. Supplement*, 63, p.210..... 84
- Fig. 183. *Récipient en forme de ruche*. CR I mature. Akrotiri, Xeste 3.  
PAPAGIANNOPOULOU A., 1995. Xeste 3, Akrotiri, Thera : The Pottery, *Bulletin of the Institute of Classical Studies. Supplement*, 63, p.211..... 84
- Fig. 184. *Cruche à col haut*. CR I mature. Akrotiri, Xeste 3.  
PAPAGIANNOPOULOU A., 1995. Xeste 3, Akrotiri, Thera : The Pottery, *Bulletin of the Institute of Classical Studies. Supplement*, 63, p.211..... 85
- Fig. 185. *Tasse semi-globulaire*. CR I mature. Akrotiri, Xeste 3.  
PAPAGIANNOPOULOU A., 1995. Xeste 3, Akrotiri, Thera : The Pottery, *Bulletin of the Institute of Classical Studies. Supplement*, 63, p.210..... 85
- Fig. 186. *Paire de cruches à trois anses décorées de motifs de bouclier en forme de huit*. CR I mature. Akrotiri, Xeste 3, pièce 11.  
MARTHARI M., 2018. "The Attraction of the Pictorial" Reconsidered: Pottery and Wall-paintings, and the Artistic Environment on Late Cycladic I Thera in the Light of the Most Recent Research, dans A. Vlachopoulos (éd.), *Paintbrushes. Wall-painting and Vase-painting of the Second Millennium BC in*

*Dialogue*, Proceedings of the International Conference on Aegean Iconography, Akrotiri, Thera, 24 au 26 mai 2013, Athènes, p.207..... 86

Fig. 187. *Jarre à bec ponté*. CR I mature. Akrotiri, Complexe Delta.

MATHIOUDAKI I. et NIKOLAKOPOULOU I., 2018. Η ΥΜ ΙΑ κεραμική από το συγκρότημα Δ στο Ακρωτήριο της Θήρας, *Cretological Conference Proceedings*, Actes de la première conférence internationale, Rethymnon, 21 au 27 octobre 2011, Rethymnon, p.70..... 86

Fig. 188. *Tasse décorée de motifs de roseau peints en clair sur sombre*. CR I mature. Akrotiri, Complexe Delta.

MATHIOUDAKI I. et NIKOLAKOPOULOU I., 2018. Η ΥΜ ΙΑ κεραμική από το συγκρότημα Δ στο Ακρωτήριο της Θήρας, *Cretological Conference Proceedings*, Actes de la première conférence internationale, Rethymnon, 21 au 27 octobre 2011, Rethymnon, p.71..... 86

Fig. 189. *Tasses hémisphériques importées de Crète*. CR I mature. Akrotiri, Complexe Delta.

MATHIOUDAKI I. et NIKOLAKOPOULOU I., 2018. Η ΥΜ ΙΑ κεραμική από το συγκρότημα Δ στο Ακρωτήριο της Θήρας, *Cretological Conference Proceedings*, Actes de la première conférence internationale, Rethymnon, 21 au 27 octobre 2011, Rethymnon, p.69..... 87

Fig. 190. *Jarre pithoïde décoré de motifs de bouclier en huit*. CR I mature. Akrotiri, espace ouvert au nord du Secteur Alpha.

MARTHARI M., 2018. "The Attraction of the Pictorial" Reconsidered: Pottery and Wall-paintings, and the Artistic Environment on Late Cycladic I Thera in the Light of the Most Recent Research, dans A. Vlachopoulos (éd.), *Paintbrushes. Wall-painting and Vase-painting of the Second Millennium BC in Dialogue*, Proceedings of the International Conference on Aegean Iconography, Akrotiri, Thera, 24 au 26 mai 2013, Athènes, p.208..... 87

Fig. 191. *Paire de calices décorés de motifs de bouclier en huit*. CR I mature. Akrotiri, Pillar Shaft 59A.

MARTHARI M., 2018. "The Attraction of the Pictorial" Reconsidered: Pottery and Wall-paintings, and the Artistic Environment on Late Cycladic I Thera in the Light of the Most Recent Research, dans A. Vlachopoulos (éd.), *Paintbrushes. Wall-painting and Vase-painting of the Second Millennium BC in Dialogue*, Proceedings of the International Conference on Aegean Iconography, Akrotiri, Thera, 24 au 26 mai 2013, Athènes, p.207..... 88

Fig. 192. *Fragments de pithos cylindrique décoré de lys peints en rouge sur clair*. CR I mature. Akrotiri, Pillar Shaft 43N.

MARTHARI M., 2018. "The Attraction of the Pictorial" Reconsidered: Pottery and Wall-paintings, and the Artistic Environment on Late Cycladic I Thera in the Light of the Most Recent Research, dans A. Vlachopoulos (éd.), *Paintbrushes. Wall-painting and Vase-painting of the Second Millennium BC in Dialogue*, Proceedings of the International Conference on Aegean Iconography, Akrotiri, Thera, 24 au 26 mai 2013, Athènes, p.213..... 88

Fig. 193. *Formes courantes pour le Cycladic Dark-on-Light Ware : 1) aiguillère à mamelons, 2) cruche à bec ponté, 3) théières globulaires, 4) amphore à embouchure ovale*.

MARTHARI M., 1987. The Local Pottery Wares with Painted Decoration from the Volcanic Destruction Level of Akrotiri, Thera. A Preliminary Report, *Archäologischer Anzeiger*, p.361.....88

Fig. 194. Différents types de coupe cycladique, forme la plus courante pour le Cycladic Light-on-Dark Ware : 1) à bec verseur simple, 2) sans bec, 3) à bec ponté.

MARTHARI M., 1987. The Local Pottery Wares with Painted Decoration from the Volcanic Destruction Level of Akrotiri, Thera. A Preliminary Report, *Archäologischer Anzeiger*, p.362.....89

Fig. 195. Cruche à bec ponté décoré selon la technique du Minoanising Dark-on-Light Ware.

MARTHARI M., 1987. The Local Pottery Wares with Painted Decoration from the Volcanic Destruction Level of Akrotiri, Thera. A Preliminary Report, *Archäologischer Anzeiger*, p.367.....89

Fig. 196. Pithoi cylindriques décorés de lys peints en clair sur sombre (Minoanising Light-on-Dark Ware). CR I mature. Akrotiri, Bâtiment Ouest du Complexe Delta, pièce 1 et Bâtiment Est du Secteur Alpha, pièce 3.

MARTHARI M., 2018. "The Attraction of the Pictorial" Reconsidered: Pottery and Wall-paintings, and the Artistic Environment on Late Cycladic I Thera in the Light of the Most Recent Research, dans A. Vlachopoulos (éd.), *Paintbrushes. Wall-painting and Vase-painting of the Second Millennium BC in Dialogue*, Proceedings of the International Conference on Aegean Iconography, Akrotiri, Thera, 24 au 26 mai 2013, Athènes, p.212..... 89

Fig. 197. Aiguière à mamelons décorée avec la technique du Thera White Coated Ware.

MARTHARI M., 1987. The Local Pottery Wares with Painted Decoration from the Volcanic Destruction Level of Akrotiri, Thera. A Preliminary Report, *Archäologischer Anzeiger*, p.375.....90

Fig. 198. Aiguière à yeux décorée avec la technique du Thera White Coated Ware.

MARTHARI M., 1987. The Local Pottery Wares with Painted Decoration from the Volcanic Destruction Level of Akrotiri, Thera. A Preliminary Report, *Archäologischer Anzeiger*, p.375.....90

Fig. 199. Jarre à bec ponté locale décorée d'un motif de raisins dans la technique du Thera White Coated Ware.

MARTHARI M., 2019. Raos and Akrotiri: Memory and Identity in LCI/LM IA Thera as reflected in settlement patterns and ceramic production, dans E. Borgna (et coll.), *MNHHM/MNEME. Past and Memory in the Aegean Bronze Age*, Proceedings of the 17<sup>th</sup> International Aegean Conference, Venise, 17 au 21 avril 2018, Louvain et Liège, Pl. IId.....91

Fig. 200. Rhyton conique décoré de motifs de vesces avec la technique du Thera White Coated Ware.

MARTHARI M., 2018. "The Attraction of the Pictorial" Reconsidered: Pottery and Wall-paintings, and the Artistic Environment on Late Cycladic I Thera in the Light of the Most Recent Research, dans A. Vlachopoulos (éd.), *Paintbrushes. Wall-painting and Vase-painting of the Second Millennium BC in Dialogue*, Proceedings of the International Conference on Aegean Iconography, Akrotiri, Thera, 24 au 26 mai 2013, Athènes, p.206..... 91

Fig. 201. Récipient local décoré d'un motif d'hirondelle avec la technique du Thera Polychrome Ware.

MARTHARI M., 2019. Raos and Akrotiri: Memory and Identity in LCI/LM IA Thera as reflected in settlement patterns and ceramic production, dans E. Borgna (et coll.), *MNHHM/MNEME. Past and Memory in the Aegean Bronze Age*, Proceedings of the 17<sup>th</sup> International Aegean Conference, Venise, 17 au 21 avril 2018, Louvain et Liège, Pl. Lib.....92

Fig. 202. *Pithos cylindrique décoré de motifs de dauphin avec la technique du Thera Polychrome Ware.*  
MARTHARI M., 2018. "The Attraction of the Pictorial" Reconsidered: Pottery and Wall-paintings, and the Artistic Environment on Late Cycladic I Thera in the Light of the Most Recent Research, dans A. Vlachopoulos (éd.), *Paintbrushes. Wall-painting and Vase-painting of the Second Millennium BC in Dialogue*, Proceedings of the International Conference on Aegean Iconography, Akrotiri, Thera, 24 au 26 mai 2013, Athènes, p.211..... 92

**UNIVERSITÉ CATHOLIQUE DE LOUVAIN**  
**Faculté de philosophie, arts et lettres**

Place Blaise Pascal, 1 bte L3.03.11, 1348 Louvain-la-Neuve, Belgique | [www.uclouvain.be/fial](http://www.uclouvain.be/fial)